



KLIMA



KÄLTE



HEIZUNG



DE

# Universal

KONDENSATPUMPE



Die beliebte Universal-Pumpe arbeitet mit zwei Lufttemperatursensoren. Die Drehbewegung der Schlauchpumpe erzeugt einen gleich bleibenden Unterdruck, daher kann die Pumpe ohne jeden Leistungsverlust 3 m geodätisch das Kondensat ansaugen.



Max. Förderleistung 6,5 l/h



Max. Förderhöhe 12 m  
(Förderleistung 6,5 l/h)

## HAUPTMERKMALE

- Steuerung durch Lufttemperatursensor
- Dezentrale Installation möglich
- Pumpt verunreinigtes Wasser
- Trockenlauf möglich

## EIGNUNG

- Bis 8,5 kW
- Wandgeräte, Kanalgeräte, Bodenkonvektoren
- ✓ **Ideal für...** Umgebungen, in denen es auf kontinuierliche Klimasteuerung ankommt

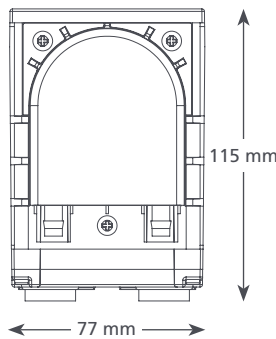
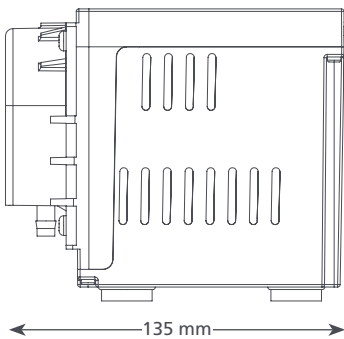

1,35 kg

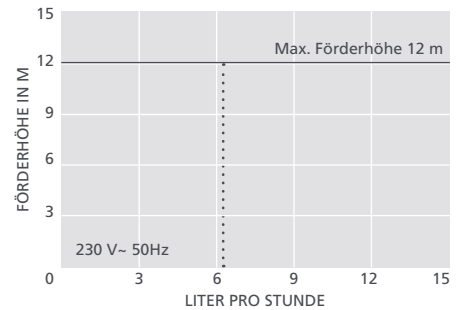

UNIVERSAL KENNDATEN	
Max. Förderleistung	6,5 l/h bei 12 m Förderhöhe
Max. empf. Förderhöhe	12 m
Max. Ansaughöhe	3 m
Geräuschpegel @ 1 m	47 dB(A)
Versorgungsspannung	230 V~, 0,2 A, 50/60 Hz
Auslegung	Dauerbetrieb
Geräteklasse	I
Max. Anschlussleistung	8,5 kW
Max. Wassertemperatur	40 °C / 104 °F
Druckleitung	6 mm ID
IP-Schutz	IP 21
Sicherheitsschalter	entfällt
Hitzeschutz	✓
Vollständig vergossen	entfällt
Selbstansaugend	✓

UNIVERSAL BESTELLDATEN	
Bezeichnung	Artikel-Nr.
Universal	FP2082/2

LIEFERUMFANG
Universal Pumpe • 3 m ansteckbares Netz-/Sensorkabel • Halterung für Wandmontage • Befestigungssatz • Installationshandbuch

EMPFOHLENES XTRA-ZUBEHÖR		
Beschreibung		Artikel-Nr.
Ersatzschlauch		FP1282
1 A Sicherung		FP2620
Ablaufstutzen selbstdichtend		FP2038

Weiteres Installationszubehör finden Sie unter Aspen Xtra

Handbuch herunterladen unter [aspenspumps.com](http://aspenspumps.com)

Alle Angaben entsprechen dem Stand der Drucklegung.



[aspenspumps.com](http://aspenspumps.com)

+49 (0)211/467979

[info@aspens-pumpen.de](mailto:info@aspens-pumpen.de)

zuverlässig | leise | einfach