



KLIMA



KÄLTE



HEIZUNG



DE

Hot Water 5 L

KONDENSATPUMPE

Die ultimative Hot Water Heavy Duty Pumpe. Ausgelegt für Wassertemperaturen bis 80 °C mit hervorragender Förderleistung von 1800 l/h und ausreichendem Behältervolumen.

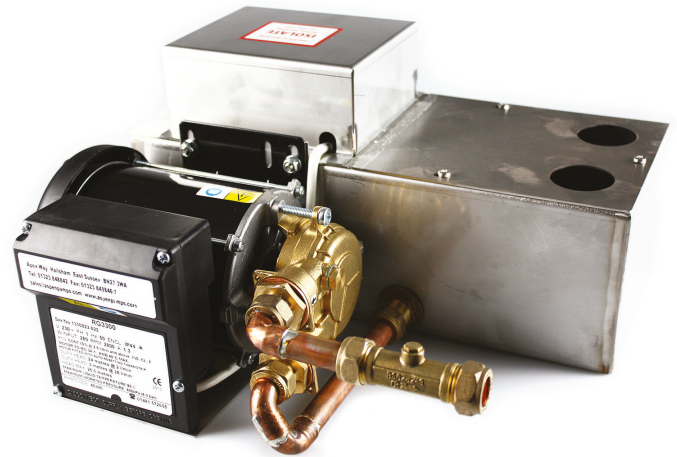

Max. Förderleistung 1800 l/h

HAUPTMERKMALE

EIGNUNG



Max. Förderhöhe 15 m
(Förderleistung 10 l/h)

- Hohe Förderleistung
- Wassertemperatur bis 80 °C
- Rückschlagventil
- Einfache Installation

- Bis 2400 kW
- Lüftungsgeräte, Befeuchter, Kühlergeräte

✓ **Ideal für...** Große Mengen heißes Wasser

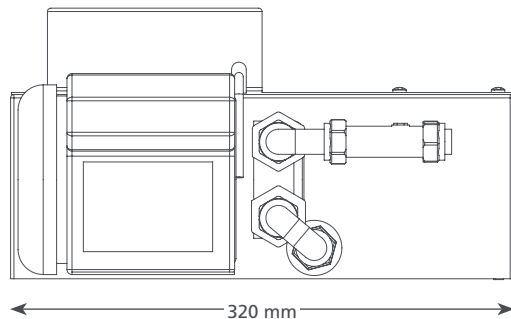

320 mm

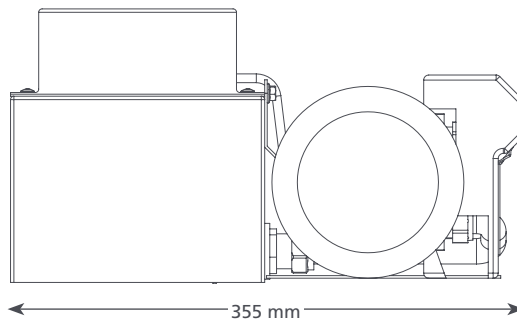

355 mm



160 mm

7 kg

HOT WATER 5 L KENNDATEN

Max. Förderleistung	1800 l/h bei 0 m Förderhöhe
Max. empf. Förderhöhe	15 m
Behälterkapazität	5 l
Geräuschpegel @ 1 m	63 dB(A)
Versorgungsspannung	230 V~, 1,5 A, 50/60 Hz
Auslegung	Dauerbetrieb
Geräteklasse	I
Max. Anschlussleistung	2400 kW
Max. Wassertemperatur	80 °C / 176 °F
Druckleitung	Zulauf 2x 40 mm Ablauf 15 mm
IP-Schutzgrad	IP 21
Sicherheitsschalter	Öffnerkontakt 3,0 A
Temperaturschutz	✓
Voll vergossen	entfällt
Selbstansaugend	entfällt

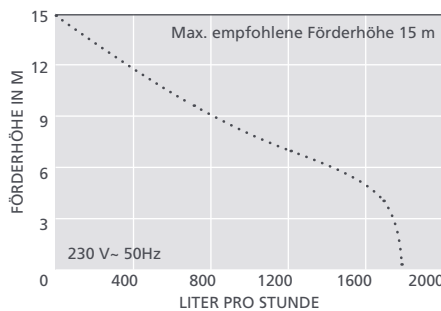

EMPFOHLENES XTRA-ZUBEHÖR

Beschreibung	Artikel-Nr.
1 A Sicherung	FP2620
Abwasseradapter 21 mm bis 40 mm	FP2018

HOT WATER 5 L BESTELLDATEN

Bezeichnung	Artikel-Nr.
Hot Water Heavy Duty	FP2132

LIEFERUMFANG

- Hot Water HD Pumpe (mit Rückschlagventil)
- 2 m Netzkabel
- Installationshandbuch



Weiteres Installationszubehör finden Sie unter Aspen Xtra



Handbuch herunterladen unter aspenspumps.com

Alle Angaben entsprechen dem Stand der Drucklegung.



aspenspumps.com

+49 (0)211/467979

info@aspen-pumpen.de

zuverlässig | leise | einfach