

**NEU &
VERBESSERT**
IN ALLE RICHTUNGEN
ERWEITERBARER
RAHMEN

Multi Frame Wide & Erweiterungssatz

Multi Frame Wide ist 1,2 m lang, 1,5 m breit und bietet eine hervorragende Rahmenstabilität. Diese verhindert ein Umkippen auch bei stärkeren Windlasten.

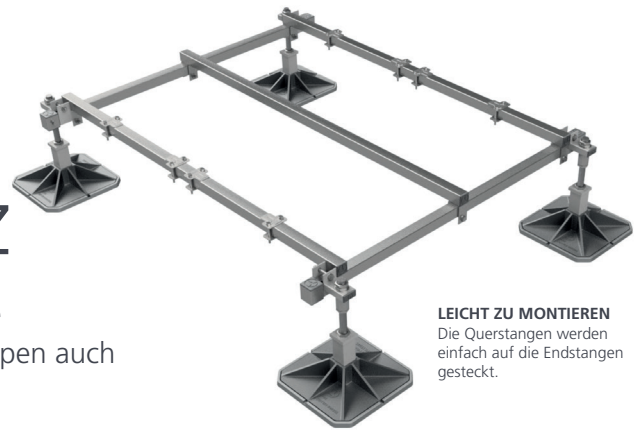

LEICHT ZU MONTIEREN
Die Querstangen werden einfach auf die Endstangen gesteckt.

HAUPTMERKMALE

- Geeignet für größere Einheiten bis zu 1,5 m Breite/Tiefe
- Einfach an jeweilige Anforderungen anpassbar
- Kompletter Bausatz mit allen erforderlichen Komponenten
- Reiheninstallation möglich

LIEFERUMFANG

Multi Frame	Rahmen	Ext.
305mm Fuß & Matte	× 4	× 2
1.2m Endleiste	× 2	× 2
1.5m Querstange	× 3	× 3
Einheitsklemmsatz (4er Pack)	× 2	× 2
Anschluss	-	× 4

ANWENDUNG

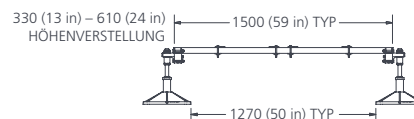
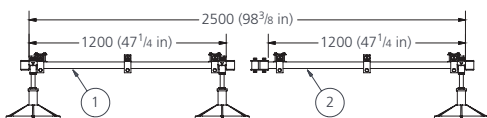
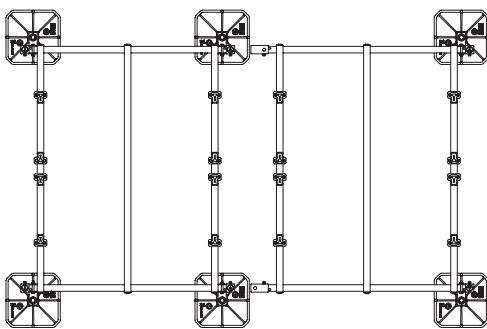

Teil	Beschreibung	Artikel-Nr.	Länge		Breite		Höhe		Gewicht		Max. Last	
			(mm)	(in)	(mm)	(in)	(mm)	(in)	(Kg)	(lbs)	(Kg)	(lbs)
1	Multi Frame Wide	BN6900	1600	62 7/8	350	13 7/8	150	6	52	115	500	1102
2	Erweiterungssatz	BN6901	1600	62 7/8	350	13 7/8	150	6	41	93	500	1102

Die Informationen waren zum Zeitpunkt der Drucklegung korrekt.