



AIRE ACONDICIONADO



REFRIGERACIÓN



CALEFACCIÓN



ES

Universal

BOMBA DE EVACUACIÓN DE CONDENSADO



Universal, la bomba más vendida, que funciona con dos sensores de temperatura del aire. El movimiento rotatorio peristáltico genera una presión continua que permite que la bomba pueda estar situada a 3 metros de distancia de la fuente sin que afecte a su rendimiento.



6,5 L/h caudal máx.

Altura máx. 12 m
(caudal 6,5 L/h)

CARACTERÍSTICAS

- Funcionamiento con sensor de temperatura del aire
- Posible instalación remota
- Bombea el agua cargadas
- Puede funcionar en seco

IDONEIDAD

- Hasta 8,5 kW
- Unidades de pared, de suelo-techo, de conductos
- ✓ **Perfecta para...**
Instalaciones que necesitan gran fiabilidad, nivel acústico mínimo y distancias horizontales largas, por ejemplo, en tiendas y hoteles

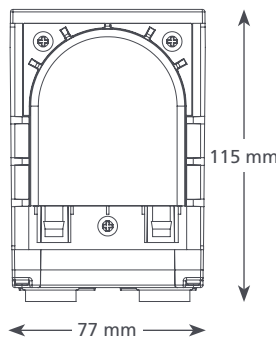
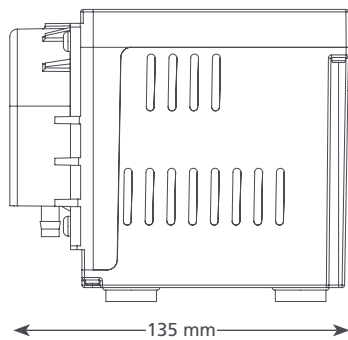

1,35 kg

ESPECIFICACIONES @ 230 V 50Hz

Caudal máx.	6,5 L/h a 12 m altura
Altura máx. recomendada	12 m
Altura máx. succión	3 m
dB(A) @ 1 m	47
Fuente de alimentación	230 V, 0,2A, 50/60Hz
Nominal	Continua
Clase	Dispositivo de Clase I
kW máx. de la unidad	8,5 kW
Temperatura máxima del agua	40°C / 104°F
Entrada/Salida	6 mm de DI
Protección IP	IP21
Interruptor de seguridad	n/a
Protección térmica	✓
Completamente encapsulada	n/a
Autocebante	✓

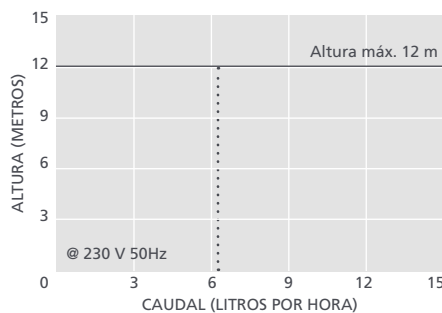

OPCIONES Y REFERENCIA

Universal FP2082/2



Para más accesorios de instalación, vea nuestra gama Aspen Xtra

ACCESORIOS DE XTRA RECOMENDADOS

Descripción	Referencia
Kit de peritubo de recambio	FP1282
Fusible 1 Amp	FP2620
Conector desde tubo de vinilo a tubo de condensado	FP2038

CONTENIDO DE LA CAJA

Bomba Universal • Cable de alimentación de 3 m Plug and Play / Cable sensor • Soporte de instalación mural • Kit de fijación • Manual de instalación

📖 Descargue el manual en aspenspumps.com

Información correcta en el momento de enviarse a imprenta.



aspenspumps.com

+44 (0)1323 848842

sales@aspenspumps.com

confiable | silenciosa | simple