

Mighty Bracket™

Finalmente l'installazione di mini split diventa un lavoro richiede l'intervento di un solo tecnico. Si fissa alla staffa di montaggio della maggior parte dei mini split.



Mighty Bracket™
Mini-split Installation Support Tool

CARATTERISTICHE

- Mantiene l'unità al suo posto in sicurezza durante l'installazione, senza danneggiare le pareti
- Consente l'installazione da parte di una sola persona
- Non danneggia le pareti
- Ideale per mini split della maggior parte dei marchi, fino a un peso di 45 kg
- Si piega per facilitare l'immagazzinamento
- Include una borsa a mano

SPECIFICHE

Materiali di costruzione

ABS

OPZIONI

Descrizione
Mighty Bracket™

Cod. Art
AX3010

APPLICAZIONI

Agganciare alla piastra di montaggio del mini split per mantenere l'unità ferma in posizione e in sicurezza durante l'installazione dei condotti del refrigerante e della condensa e il collegamento elettrico.

ISTRUZIONI

1. Fissare i ganci di montaggio di Mighty Bracket alle alette di montaggio del mini split (se non sono presenti alette sulla piastra di montaggio, i ganci di Mighty Bracket possono essere fissati tramite viti inserite nel montante a parete).
2. Posizionare i piedini di supporto contro il muro (se necessario, per evitare di graffiare la parete, inserire un asciugamano o un foglio di cartone tra i piedini di supporto e la superficie del muro).
3. Regolare i perni di livellamento per fare in modo che i bracci di supporto delle staffe siano orizzontali.
4. Sollevare la sponda all'estremità dei bracci di supporto per evitare che l'unità possa scivolare.
5. Inserire le manichette protettive sulle sponde per evitare di graffiare l'unità.
6. Posizionare l'unità sopra i bracci di supporto.
7. Collegare i condotti del refrigerante.
8. Collegare le tubature di scarico della condensa e il cablaggio elettrico.
9. Sollevare con cautela l'unità da interni e fissarla alle alette superiori della piastra di montaggio.
10. Assicurandosi che l'unità non cada, rimuovere con cautela Mighty Bracket: l'installazione è completata.

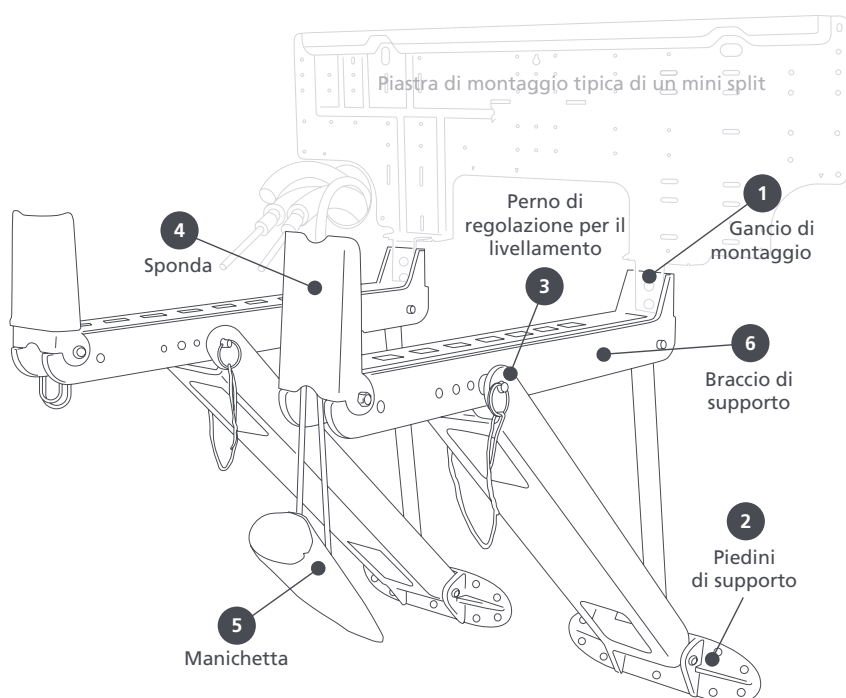

Per ulteriori accessori di installazione, consultare la gamma Aspen Xtra