

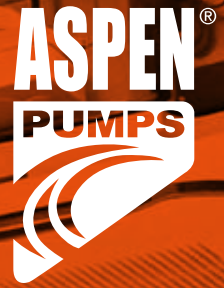

ASPEN  
PUMPS  
GROUP

# PRODUCT KATALOG

---



Advanced

JAVAC

BIG FOOT<sup>®</sup>  
SYSTEMS



**ASPEN  
PUMPS  
GROUP**

## Inhoud

Aspen Pumps	4-47
Xtra	48-81
Advanced	82-103
JAVAC	104-165
Big Foot Systems	166-193







## Maakt het leven makkelijker voor de HVAC/R-installateur

Aspen Pumps Group heeft een uniek wereldwijd bereik en handelt in meer dan 100 landen ter wereld.

Aspen is echter geen puur exportbedrijf; het is een multinationale organisatie met verkoopteams over de hele wereld en kantoren op vier continenten.



Aspen Pompen loopt voorop in pompen technologie voor condenswater afvoer. Als ingenieurs begrijpen we de complexiteit van installaties en creëren we zo marktleidende producten die zijn ontworpen om het beste te passen bij de toepassing en de omgeving. We zijn er trots op dat we de installateurs voorzien van alles wat ze nodig hebben voor de perfecte installatie; van pompen tot pijpleidingen hebben we het allemaal.











# Inhoud

Pompenkiezer	<b>6-7</b>
i <sup>4</sup> Pompen	<b>8-9</b>
Silent <sup>+</sup> Pompen	<b>10-15</b>
Mini Pompen	<b>16-23</b>
Tank Pompen	<b>24-31</b>
Peristaltische Pompen	<b>32-36</b>
Supermarkt Pompen	<b>38-43</b>
Boiler Pompen	<b>44-46</b>



# Pompenkiezer



	Systeem Type							Duty @ 50Hz					Montage					
	 Cassette	 Muur versie	 Geleide	 Plafond	 Bevochtiger	 Ontvochtiger	 Vloer	Max. debiet (L/uur)	Max. net. opv. hoogte (m)	Zuiger lift (m)	Geluid dB(A)	Max. kW / Btu's*	In de leidinggoot	In de koelunit	Op afstand	Onder de koelunit		
Silent+	Micro-v i <sup>4</sup> (100-250V)	•	•	•			•	14.5	10	2	19	19.3 / 66k	✓			-		
	Mini Orange (230V)	•	•	•				12					✓					
	Mini Lime (230V)	•	•	•							-	20	16 / 54k	✓	-			
	Mini Aqua (230V)	•	•	•							2	19		✓				
Mini	Mini Orange (230V)	•	•	•				12	10	2	21	16 / 54k	✓			-		
	Maxi Orange (230V)	•	•	•				35	15		35	46 / 157k	-	✓				
	Maxi Lime (230V)	•	•	•							-			✓	-			
	Mini Aqua (230V)	•	•	•				12	10	2	21	16 / 54k	✓					
	Mini Blanc (230V)	•									-			-			✓	
Tank	Mini Tank (230V)		•				•	35	15		35	46 / 157k	-	✓	-	✓		
	Max Hi-Flow (230V)	•		•			•	550	5		44	733 / 2.5m						
	Hi-Lift 1L en 2L (230V)	•		•			•	11	12		51	14 / 47k						
	Heavy Duty 6 (230V)	•					•	900	6	-	60	1200 / 4m						
	Heavy Duty 10 (230V)	•					•	1070	9		64	1460 / 4.9m						
	HW Economy (230V)						•	900	7		60	1200 / 4m						
	Heet Water HD (230V)						•	1800	15		63	2400 / 8m						
Peristaltische	Universal (230V)		•	•	•			6.5	12	3	47	8.5 / 29k	-	✓	✓			
	Standard (230V)		•	•	•													
	Mk4 (230V)		•	•	•													
	Mechanical (230V)		•	•	•													

	Systeem Type		Duty @ 50Hz				Montage	
	 Melk Schap	 Koelers	Max. debiet (L/hr)	Max. net. opv. hoogte (m)	Geluid dB(A)	Max. kW / Btu's*	In de koelunit	Onder de koelunit
Supermarkt	✓	✓	190	21	60	-	✓	✓
			225	35		-		
			700	18		-		
			225	35	-			
			780	8.5	64	-		

### Wat is univolt?

Een Univolt-pomp kan op een willekeurige wisselspanningsvoeding in de gehele wereld worden gebruikt.

**UNIVOLT**

	Condensing Boiler Type		Duty @ 50Hz				Montage	
	 Gas	 Oil	Max. debiet (L/hr)	Max. net. opv. hoogte (m)	Geluid dB(A)	Max. kW / Btu's*	Muur	Vloer
Boiler	✓	-	12	10	21	45 / 153k	✓	-
		✓	550	5	44	200 / 682k		✓

\*Waterhoeveelheid op basis van koelcapaciteit kan geografisch variëren



# Micro-v<sup>i4</sup>: geen ventilatiebuis en softstart

- Geen ventilatiebuis
- Kleine multi positie sensor met visuele pomp status
- Unieke gecontroleerde zachte start junctie voor geruisloos en lange levensduur
- Ingebouwde **i<sup>4</sup> technologie** – installatie, operatie en onderhoud gemakkelijk gemaakt
- All backed by a 2 year maintenance free warranty!



Micro-v i<sup>4</sup>

✓ **Perfect voor...**  
montage rechtstreeks binnen de unit

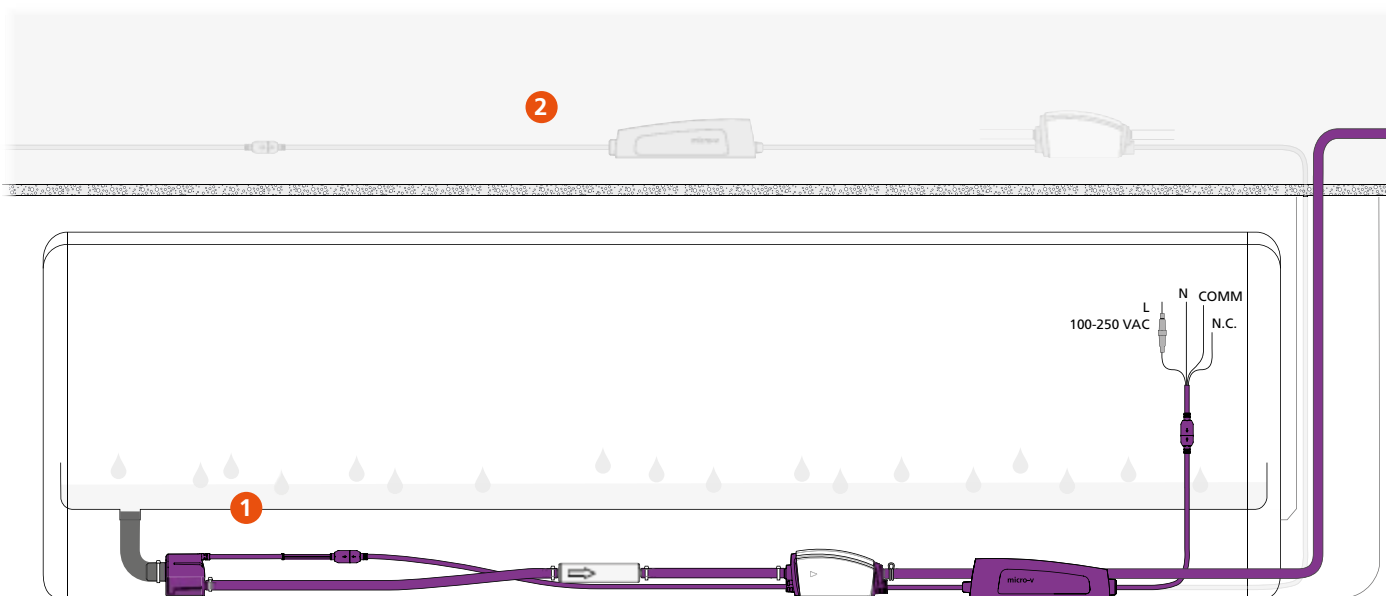

1 In de koelunit

2 Boven het plafond

Informatie is correct bij het ter perse gaan.



# Micro-v i<sup>4</sup>

## INTELLIGENTE CONDENSVERWIJDERINGSPOMP

De logische volgende stap in de ontwikkeling van pompen: de nieuwe Micro-v i<sup>4</sup> is alles wat u ooit van een minipomp hebt gewild.



Max. debiet 14.5 l/h



Max. net. opv.hoogte 10 m (debiet 6 l/h)



19 dB(A) @ 1 m

### HOOFDKENMERKEN

- Voortdurend beoordeeld
- Soft start
- Geen drukverdelingsbuis
- Plug and Play
- UniVolt

### TOEPASSINGEN

- Tot 19.3 kW / 66.000 Btu/h
- Hoge wandgemonteerde splitsystemen, units met kanaalaansluitingen, staande en frame-units
- ✓ **Perfect voor...** montage rechtstreeks binnen de unit

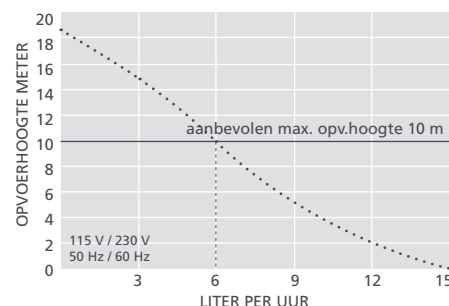
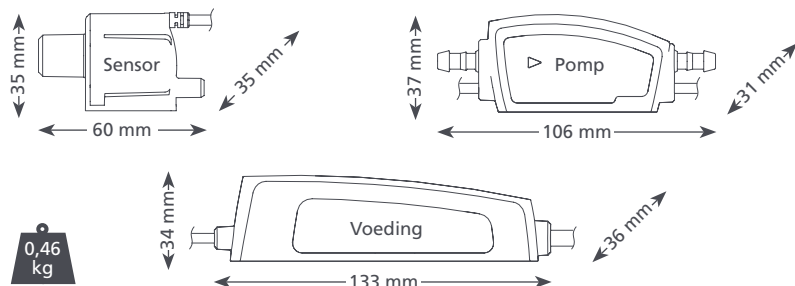

SPECIFICATIES MICRO-V i <sup>4</sup>	
Max. debiet	14.5 L/h @ 0 opv.hoogte
Max. netto opvoerhoogte	10 m
Max. aanzuighoogte	2 m
dB(A) @ 1 m	19
Voeding	100-240 V AC 50-60 Hz 0,45 A*
Classificatie	Continu
Veiligheidsklasse	II toestel <input type="checkbox"/>
Max. vermogen unit	19.3 kW / 66.000 Btu/h
Max. watertemp.	40°C / 104°F
Afvoerslang	6 mm binnendiam
IP bescherming	IP24
Veiligheidsschakelaar	3,0 A normaal gesloten
Thermische beveiliging	✓
Geheel ingegoten	✓
Zelfaanzuigend	✓

OPTIES MICRO-V i <sup>4</sup>	
Micro-v i <sup>4</sup> (EU)	FP1200
Micro-v i <sup>4</sup> (US)	FP1205

### VOORGESTELDE XTRA ACCESSOIRES

Omschrijving	Onderdeelnr.
Rubberen adapter	FP2002
90° bocht met lange arm	FP2006
Slangadapter voor rioolaansluiting	FP2038

DE DOOS BEVAT
De micro-v i <sup>4</sup> pomp wordt geleverd met: Watersensor uitgerust met 850mm-interface kabel met een stekker (verwijderbare sensorbeugel bevestigd) • Adaptieve pomp uitgerust met 1m-interface kabel en 1m x 6mm violette buis (terugstroombeveiliging gemonteerd) • Universele stroomadapter uitgerust met 500mm gecombineerde plug and play voeding en kernen voor een hoog waterniveau • AV Pompbeugel & huls • 1 amp zekering • Inlinefilter • 90° gebogen afvoeraansluiting en bevestigingsset • Montagehandleiding

Neem een kijkje bij ons Aspen Xtra assortiment voor meer installatiehulpstukken

Informatie is correct bij het ter perse gaan.

# Silent+ Weinig geluid, hoge prestaties

Gebruikers eisen tegenwoordig stillere pompen in airconditioninginstallaties bij gebruikstoepassingen als kantoren en hotels. Silent+ pompen zijn perfect geschikt voor dit soort toepassingen. De Silent+ reeks is ontworpen als een compleet systeem zodat deze zo stil mogelijk werken zonder in te boeten op prestaties.



Silent+ Mini Orange®

✓ Perfect voor...  
Grotere bedrijfsunits



Silent+ Mini Aqua®

✓ Perfect voor...  
Klein en stil: je merkt  
niet dat hij er is!



Silent+ Mini Lime®

✓ Perfect voor...  
Commerciële installaties waar  
stille werking essentieel is

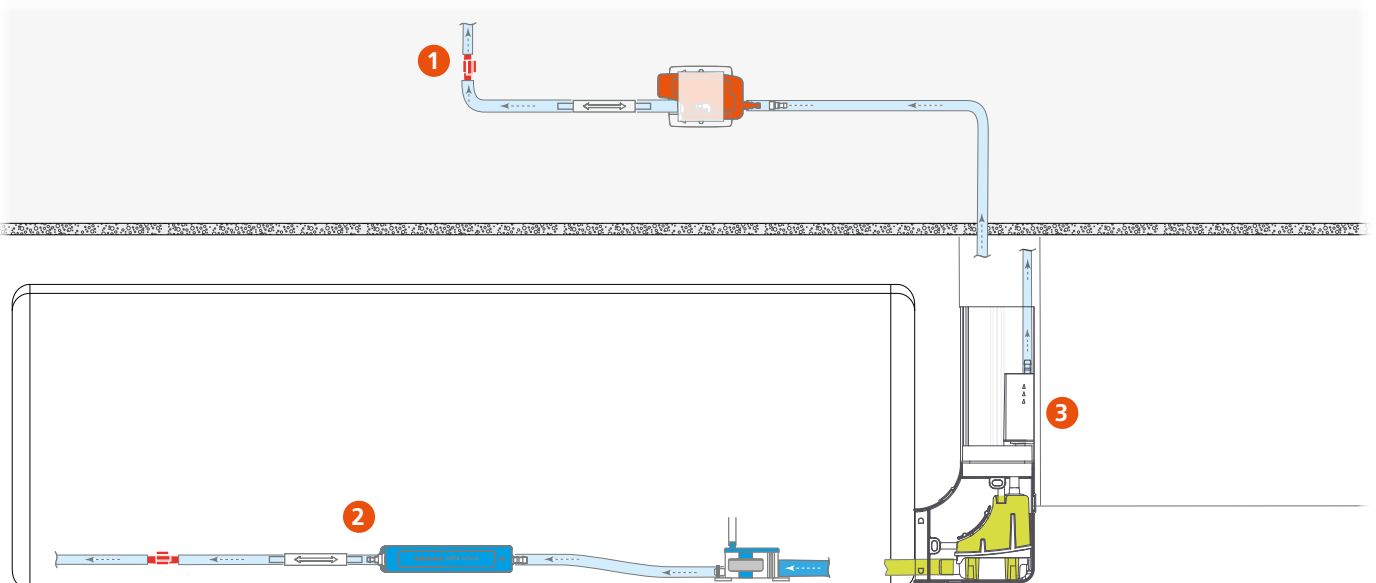

1 Boven het plafond (NB: trillingsdempende beugels)

2 In de koelunit

3 In de leidinggoot

Informatie is correct bij het ter perse gaan.

# Silent+ Mini Orange®

## CONDENSAFVOERPOMP

De beste minipomp van de wereld wordt nu de stilste in zijn klasse! De Silent+ Mini Orange is fluisterstil dankzij een akoestische demper, trillingsdempende slangen en steunen.



Max. debiet 12 l/h



Max. net. opv.hoogte 10 m (debiet 6 l/h)



19 dB(A) @ 1 m

### HOOFDKENMERKEN

- De stilste in zijn klasse
- Vlottermodule inbegrepen
- Plug and play

### TOEPASSINGEN

- Tot 16 kW / 54.000 Btu/h
- Units met kanaalaansluitingen, staande en frame-units; Hoge wandgemonteerde splitsystemen
- ✓ **Perfect voor...** Grotere bedrijfsunits



0,25<sup>†</sup>  
kg

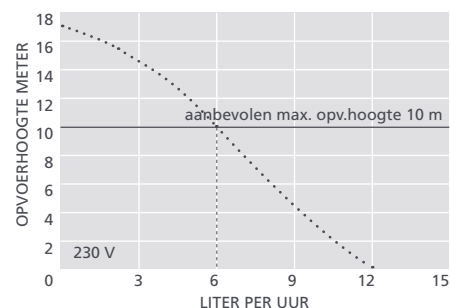
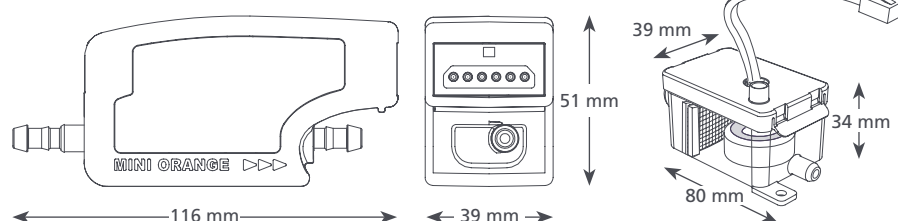

#### SILENT+ MINI ORANGE @ 230 VAC 50Hz

Max. debiet	12 l/h bij 0 m opv.hoogte
Max. netto opvoerhoogte	10 m
Max. aanzuighoogte	2 m
dB(A) @ 1m	19
Voeding	230 VAC, 0.11A, 16W 50/60Hz
Classificatie	Niet-continu
Veiligheidsklasse	II toestel <input type="checkbox"/>
Max. vermogen unit	16 kW / 54,000 Btu/h
Max. watertemp.	40°C / 104°F
Afvoerslang	6 mm binnendiam.
IP bescherming	IP21
Veiligheidsschakelaar	3,0 A normaal gesloten
Thermische beveiliging	✓
Geheel ingegoten	✓
Zelfaanzuigend	✓

#### OPTIES SILENT+ MINI ORANGE

Silent+ Mini Orange	FP3313
* Andere spanningen verkrijgbaar	
† Alleen pomp	

#### VOORGESTELDE XTRA ACCESSOIRES

Omschrijving	Onderdeelnr.
Zekering 1 A	FP2620
Slangadapter voor rioolaansluiting	FP2038
Gevlochten vinylslang 1/4" (6 mm)	AX5100

#### DE DOOS BEVAT

Silent+ Mini Orange pomp • 1,5 m voedingskabel  
 Plug and play • Akoestische demper en 1 m oranje afvoerslang met connector  
 • Trillingsdempende steun • Reservoir  
 • Reservoirdeksel met 1,5 m sensorkabel  
 • Dompelbaar reservoir • Hevelbeveiliging  
 • Vlotter en filter • 1,5 m zuigslang 6 mm binnendiam. • 220 mm oranje inlaatslang 14 mm binnendiam. • 150 mm vinylslang ontluuchting 6 mm binnendiam. • Aansluitset afvoer • ontageset • Montagehandleiding

- Download de handleiding bij [aspenspumps.com](http://aspenspumps.com)
- Bekijk de montagevideo bij [aspenspumps.com](http://aspenspumps.com)



Neem een kijkje bij ons Aspen Xtra assortiment voor meer installatiehulpstukken



Natuurlijk passend binnen de Air Conditioning unit en met een ongelooflijk laag geluidsniveau, kunt u er zeker van zijn dat uw cliënt zal genieten van een probleemloos Functionerend systeem.



# Silent+ Mini Aqua®

## CONDENSAFVOERPOMP

Door de technologie van de Silent+ te combineren met de kleinste minipomp op de markt, is de Silent+ Mini Aqua ontstaan, die qua innovatie voorop loopt.



Max. debiet 12 l/h



Max. net. opv.hoogte 10 m (debiet 6 l/h)



19 dB(A) @ 1 m

### HOOFDKENMERKEN

- De stilste in zijn klasse
- Akoestische demper
- Plug and play
- Hevelbeveiliging

### TOEPASSINGEN

- Tot 16 kW / 54.000 Btu/h
- Units met kanaalaansluitingen, staande en frame-units; Hoge wandgemonteerde minisplitsystemen
- ✓ **Perfect voor...** Klein en stil: je merkt niet dat hij er is!



0,18<sup>†</sup>  
kg

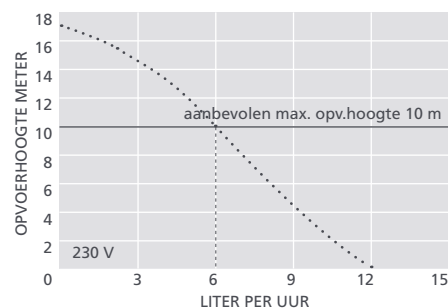
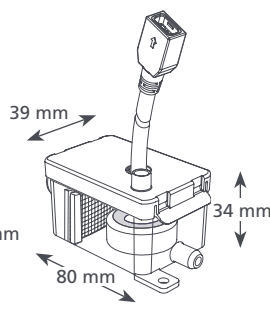
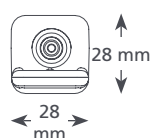
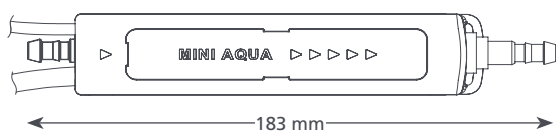

#### SILENT+ MINI AQUA @ 230 VAC 50Hz

Max. debiet	12 l/h bij 0 m opv.hoogte
Max. netto opvoerhoogte	10 m
Max. aanzuighoogte	2 m
dB(A) @ 1m	19
Voeding	230 VAC, 0.1A, 16W, 50/60Hz
Classificatie	Niet-continu
Veiligheidsklasse	II toestel <input type="checkbox"/>
Max. vermogen unit	16 kW / 54,000 Btu/h
Max. watertemp.	40°C / 104°F
Afvoerslang	6 mm binnendiam.
IP bescherming	IP24
Veiligheidsschakelaar	3,0 A normaal gesloten
Thermische beveiliging	✓
Geheel ingegoten	✓
Zelfaanzuigend	✓

#### OPTIES SILENT+ MINI AQUA

Silent+ Mini Aqua	FP3326
* Andere spanningen verkrijgbaar	
† Alleen pomp	

#### VOORGESTELDE XTRA ACCESSOIRES

Omschrijving	Onderdeelnr.
Zekering 1 A	FP2620
Slangadapter voor rioolaansluiting	FP2038
Gevlochten vinylslang 1/4" (6 mm)	AX5100

#### DE DOOS BEVAT

Silent+ Mini Aqua pomp • Reservoir (incl. filter, vlotter, deksel) • 1,5 m voedingskabel Plug and play • Akoestische demper en 1 m aqua afvoerslang met connector • trillingsdempende steun • 150 mm vinylslang ontluchting 6 mm binnendiam. • Hevelbeveiliging • 1,5 m zuigslang ontluchting 6 mm binnendiam. • 220 mm blauwe inlaatslang 14 mm binnendiam. • Aansluitset afvoer • Montageset • Montagehandleiding

- Download de handleiding bij [aspenspumps.com](http://aspenspumps.com)
- Bekijk de montagevideo bij [aspenspumps.com](http://aspenspumps.com)



Neem een kijkje bij ons Aspen Xtra assortiment voor meer installatiehulpstukken

Silent+ Mini Lime gemonteerd in de leiding goot hoek stuk. Voor commerciële toepassingen en vervanging.



# Silent+ Mini Lime®

## CONDENSAFVOERPOMP

De nieuwe generatie Silent+ Mini Lime is voorzien van een trillingsdempers, geïntegreerde geluidsabsorberende materialen en een reservoir dat snel af te koppelen is. U kunt de pomp op locatie in bedrijf stellen en de bedrijfsstatus controleren door middel van het led-systeem in het reservoir. Stilte is geen goud, het is lime.



Max. debiet 12 l/h

Max. net. opv.hoogte 10 m (debiet 6 l/h)

20 dB(A) @ 1 m

### HOOFDKENMERKEN

- Trillingsvrije pulsatiedemper
- Pomp is gemonteerd in een leidinggoothoekstuk
- Leds geven visuele informatie over bedrijfsstatus.

### TOEPASSINGEN

- Tot 16 kW / 54.000 Btu/h
- Hoge wandgemonteerde splitsystemen
- Links of rechts te monteren
- ✓ **Perfect voor...** commerciële installaties waar stille werking essentieel is

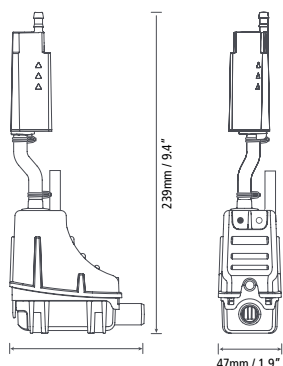

**0.31 kg†**

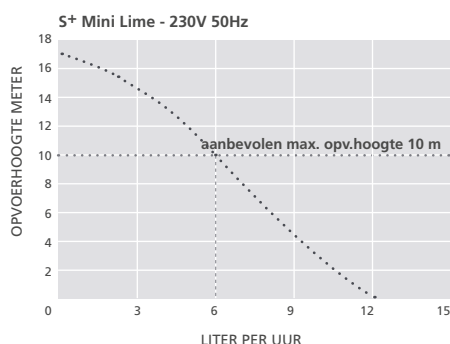

### VOORGESTELDE XTRA ACCESSOIRES

Omschrijving	Onderdeelnr.
Zekering 1 A	FP2620
Slangadapter voor rioolaansluiting	FP2038
Gevlochten vinylslang 1/4" (6 mm)	AX5100

**Xtra** Neem een kijkje bij ons Aspen Xtra assortiment voor meer installatiehulpstukken

### SILENT+ MINI LIME @ 230 VAC 50Hz

Max. debiet	12 l/h bij 0 m opv.hoogte
Max. netto opvoerhoogte	10 m
dB(A) @ 1m	20*
Voeding	230 VAC, 0.1A, 16W, 50/60Hz
Classificatie	Niet-continu
Veiligheidsklasse	II toestel <input type="checkbox"/>
Max. vermogen unit	16 kW / 54,000 Btu/h
Max. watertemp.	40°C / 104°F
Afvoerslang	6 mm binnendiam.
IP bescherming	IP24
Veiligheidsschakelaar	5.0A N.C. / N.O.**
Thermische beveiliging	✓
Zelfaanzuigend	✓

\*Uitgaande van constructie met massieve muur en eenheid van 2 kW.

\*\* 5,0 A potentiaalvrij met normaal gesloten-/normaal open-contacten. Bij levering af fabriek standaard ingesteld op normaal gesloten.

Informatie is correct bij het ter perse gaan.

### OPTIES SILENT+ MINI LIME SYSTEM

Systeem	Kleur	Onderdeelnr.
Slimline	Ivoorwit	FP3312/2
	Wit	FP3319/2
SpeediDuct (BBJ)	Ivoorwit	FP3316/2
	Wit	FP3320/2
Inoac	Ivoorwit	FP3317/2
	Wit	FP3321/2
Artiplastic	Ivoorwit	FP3315/2
	Wit	FP3314/2
Optimal (EU ONLY)	Wit	FP3327/2
Silent+ Mini Lime vervanging†		FP3322/2

† Alleen pomp – geen leidinggoten bijgevoegd

### DE DOOS BEVAT

Silent+ Mini Lime pomp (inclusief 1,5 m vast aangesloten voedingskabel) • Trillingsvrije pulsatiedemper en hevelbeveiliging • 500 mm lime-groene inlaatslang 14 mm binnendiam • 40 mm vinyl ontluuchtingslang 6 mm binnendiam • Hoekstuk voor- en achterzijde • Leidinggoot 800 mm voor en achter • Interne leidinggootdoorvoering (alleen voor Slimline-systeem) • Afdichting (alleen voor Slimline-, SpeediDuct & Inoac) • Plafondplaat • Aansluitset afvoer • Montageset • Montagehandleiding

Download de handleiding bij [aspenspumps.com](http://aspenspumps.com)

Bekijk de montagevideo bij [aspenspumps.com](http://aspenspumps.com)



# Mini pompen. Minimale afmeting, maximaal debiet

Sinds de introductie van de best verkopende Mini Orange is Aspen de wereldleider geworden voor mini condenspompen. De Mini pompen werken met een vlotterschakelaar die de aanwezigheid van water in de opvangbak vaststelt, en vervolgens de pomp inschakelt. Aspen biedt de meest complete reeks minipompen met een hoge capaciteit aan in de wereld.



Mini & Maxi Orange

✓ **Perfect voor..**  
Kleinere bedrijfs- en woonhuisunits



Maxi Lime

✓ **Perfect voor..**  
Grotere bedrijfsunits



Mini Blanc

✓ **Perfect voor..**  
Gebruik in woonhuizen- waar gemakkelijk onderhoud belangrijk is



Mini Aqua

✓ **Perfect voor..**  
Montage rechtstreeks binnen de unit

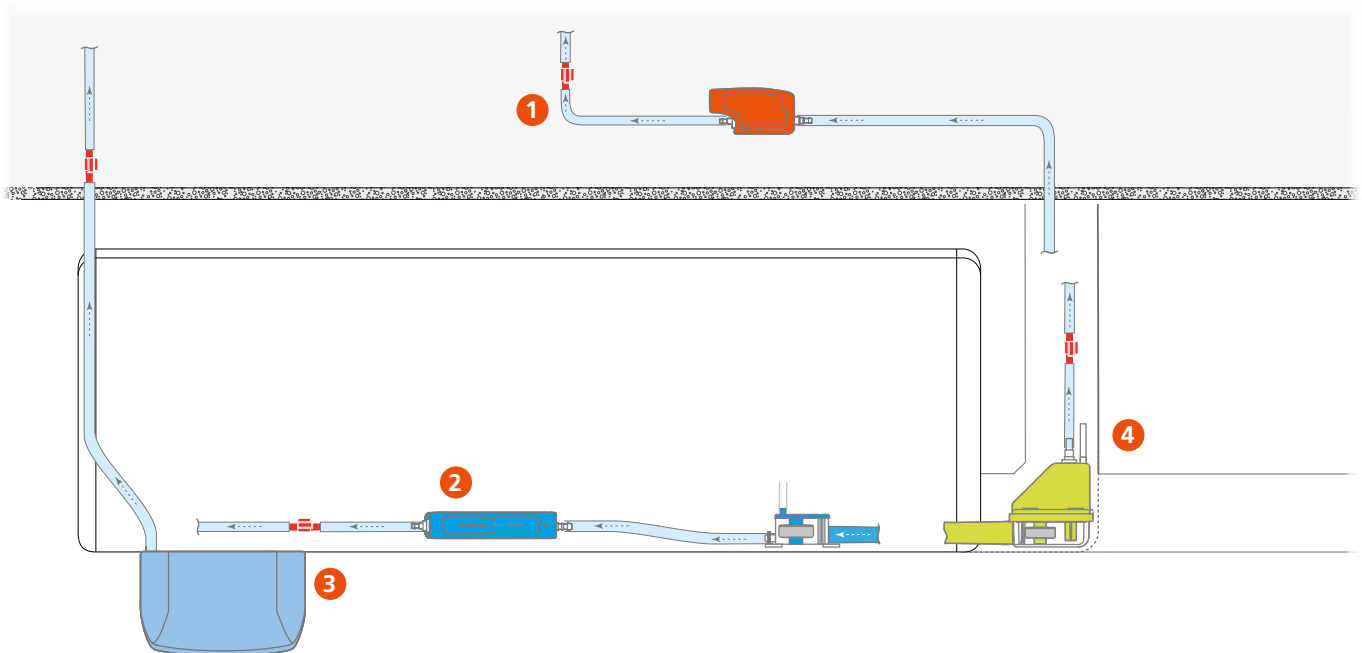

1 Boven het plafond    2 In de koelunit    3 Onder de koelunit    4 In de leidinggoot

Informatie is correct bij het ter perse gaan.

# Mini Orange®

## CONDENSAFVOERPOMP



De best verkopende minipomp in de wereld biedt een ongeëvenaarde betrouwbaarheid en prestatie.



Max. debiet 12 l/h



Max. net. opv.hoogte 10 m (debiet 6 l/h)



21 dB(A) @ 1 m

### HOOFDKENMERKEN

- Vlottermodule inbegrepen
- Plug and play
- Hevelbeveiliging

### TOEPASSINGEN

- Tot 16 kW / 54.000 Btu/h
- Hoge wandgemonteerde splitsystemen, units met kanaalaansluitingen, staande en frame-units
- ✓ **Perfect voor...** Kleinere bedrijfs- en woonhuisunits

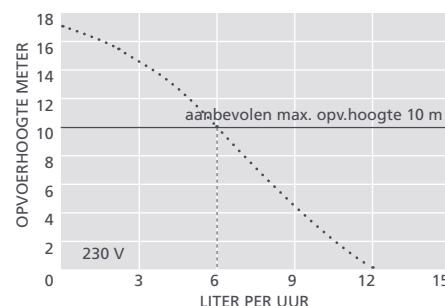
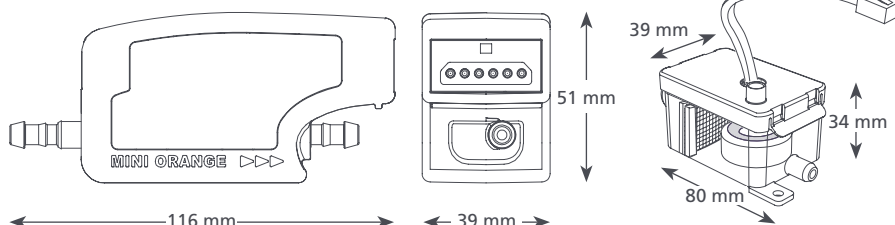

MINI ORANGE @ 230 VAC 50Hz	
Max. debiet	12 l/h bij 0 m opv.hoogte
Max. netto opvoerhoogte	10 m
Max. aanzuighoogte	2 m
dB(A) @ 1m	21
Voeding	230 VAC, 0.11A, 16W, 50/60Hz
Classificatie	Niet-continu
Veiligheidsklasse	II toestel <input type="checkbox"/>
Max. vermogen unit	16 kW / 54,000 Btu/h
Max. watertemp.	40°C / 104°F
Afvoerslang	6 mm binnendiam.
IP bescherming	IP21
Veiligheidsschakelaar	3,0 A normaal gesloten
Thermische beveiliging	✓
Geheel ingegoten	✓
Zelfaanzuigend	✓

OPTIES MINI ORANGE	
Mini Orange	FP2212
* Andere spanningen verkrijgbaar	
† Alleen pomp	

VOORGESTELDE XTRA ACCESSOIRES	
Omschrijving	Onderdeelnr.
Zekering 1 A	FP2620
Slangadapter voor rioolaansluiting	FP2038
Gevlochten vinylslang 1/4" (6 mm)	AX5100
Mini Orange uitbreidingsset	FP2940

DE DOOS BEVAT
Mini Orange pomp • 1,5 m voedingskabel Plug and play • Reservoir • Reservoirdeksel met 1,5 m sensorkabel • Dompelbaar reservoir • Hevelbeveiliging • Vlotter en filter • 1,5 m zuigslang 6 mm binnendiam. • 220 mm oranje inlaatslang 14 mm binnendiam. • 150 mm vinylslang ontluftung 6 mm binnendiam. • Aansluitset afvoer • Montageset • Montagehandleiding

Download de handleiding bij [aspenspumps.com](http://aspenspumps.com)  
 Bekijk de montagevideo bij [aspenspumps.com](http://aspenspumps.com)

Neem een kijkje bij ons Aspen Xtra assortiment voor meer installatiehulpstukken

A woman with short brown hair and sunglasses on her head is sitting on a blue beanbag chair in a living room. She is reading a book and has a laptop open on her lap. In the foreground, there is a round wooden coffee table with a white ceramic pot containing a green plant and a smartphone. To the left, there is a light blue sofa. On the wall above the sofa, a white Mini Aqua air conditioner is mounted. A large window on the right side of the room shows a view of trees outside. The text "De ultra kleine Mini Aqua werd ontwikkeld om te passen waar andere pompen niet passen." is overlaid on the image.

De ultra kleine Mini Aqua werd ontwikkeld om te passen waar andere pompen niet passen.

# Mini Aqua®

## CONDENSAFVOERPOMP

De kleinste condensafvoerpomp van de wereld kan op plekken worden ingebouwd waar anderen dit niet kunnen!



Max. debiet 12 l/h



Max. net. opv.hoogte 10 m (debiet 6 l/h)



21 dB(A) @ 1 m

### HOOFDKENMERKEN

- Zeer slank
- Hoge prestaties
- Plug and play
- Hevelbeveiliging

### TOEPASSINGEN

- Tot 16 kW / 54.000 Btu/h
- Hoge wandgemonteerde minisplitsystemen, units met kanaalaansluitingen, staande en frame-units
- ✓ **Perfect voor...** montage rechtstreeks binnen de unit



0,18 kg

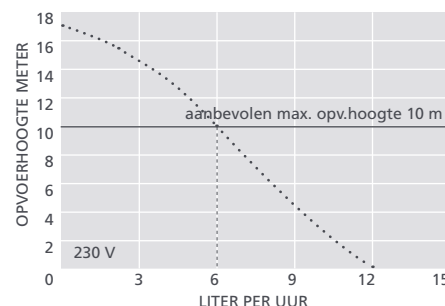
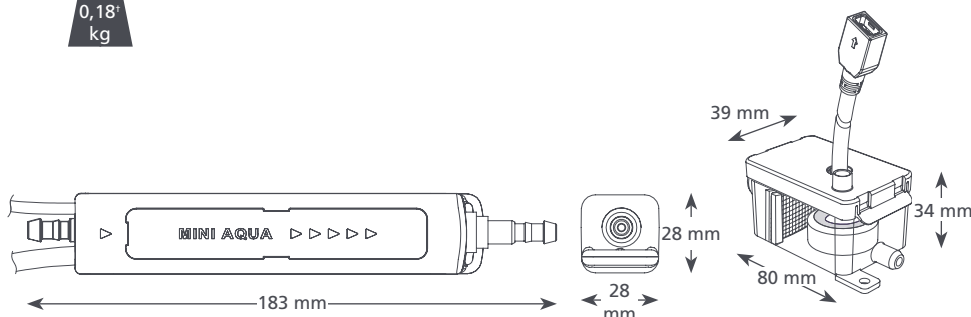

MINI AQUA @ 230 VAC 50Hz	
Max. debiet	12 l/h bij 0 m opv.hoogte
Max. netto opvoerhoogte	10 m
Max. aanzuighoogte	2 m
dB(A) @ 1 m	21
Voeding	230 VAC, 0.1A, 16W, 50/60Hz
Classificatie	Niet-continu
Veiligheidsklasse	II toestel <input type="checkbox"/>
Max. vermogen unit	16kW / 54,000Btu/h
Max. watertemp.	40°C / 104°F
Afvoerslang	6 mm binnendiam.
IP bescherming	IP24
Veiligheidsschakelaar	3,0 A normaal gesloten
Thermische beveiliging	✓
Geheel ingegoten	✓
Zelfaanzuigend	✓

OPTIES MINI AQUA	
Mini Aqua	FP2406/2
* Andere spanningen verkrijgbaar	
† Alleen pomp	

VOORGESTELDE XTRA ACCESSOIRES	
Omschrijving	Onderdeelnr.
Zekering 1 A	FP2620
Slangadapter voor rioolaansluiting	FP2038
Gevlochten vinylslang 1/4" (6 mm)	AX5100

DE DOOS BEVAT
Mini Aqua pomp • 1,5 m voedingskabel Plug and play • Reservoir (incl. filter, vlotter, deksel) • 150 mm vinylslang ontluftung 6 mm binnendiam. • Hevelbeveiliging • 1,5 m zuigslang 6 mm binnendiam. • 220 mm blauwe inlaatslang 14 mm binnendiam. • Aansluitset afvoer • Montageset • Montagehandleiding

- Download de handleiding bij [aspenspumps.com](http://aspenspumps.com)
- Bekijk de montagevideo bij [aspenspumps.com](http://aspenspumps.com)

Neem een kijkje bij ons Aspen Xtra assortiment voor meer installatiehulpstukken

De Mini Blanc is compact en ideaal waar regelmatig onderhoud wordt gepleegt.



# Mini Blanc

## CONDENSAFVOERPOMP

De 'uiterst snel te monteren' Mini Blanc is ontworpen voor montage onder hoge wandgemonteerde binnenunits, en biedt eenvoudige toegang voor toekomstige onderhoudswerkzaamheden.



Max. debiet 12 l/h

Max. net. opv.hoogte 10 m (debiet 4 l/h)

21 dB(A) @ 1 m

### HOOFDKENMERKEN

- Nog sneller te monteren
- Compact en onopvallend
- Doorzichtig afneembaar reservoir
- Uiterst stil tijdens bedrijf

### TOEPASSINGEN

- Tot 16 kW / 54.000 Btu/h
- Hoge wandgemonteerde minisplitsystemen
- ✓ **Perfect voor...** Gebruik in woonhuizen waar gemakkelijk onderhoud belangrijk is

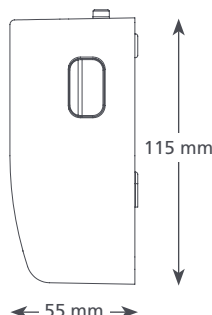
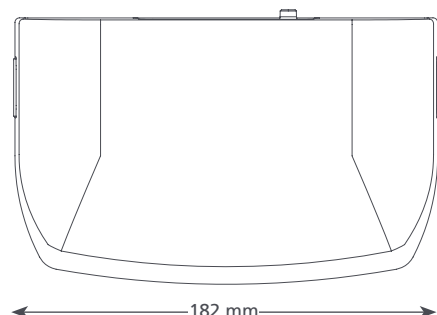

0,46 kg

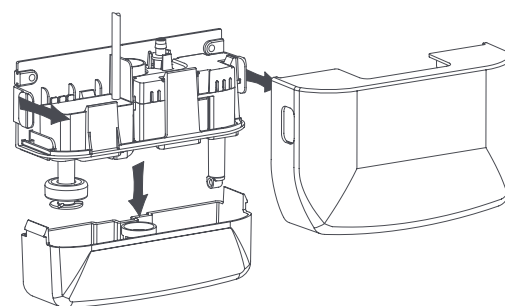

MINI BLANC @ 230 VAC 50Hz	
Max. debiet	12 l/h bij 0 m opv.hoogte
Max. netto opvoerhoogte	10 m
Max. aanzuighoogte	0.24L
dB(A) @ 1m	21
Voeding	230 VAC, 0.11A, 19W 50/60Hz
Classificatie	Niet-continu
Veiligheidsklasse	II toestel <input type="checkbox"/>
Max. vermogen unit	16 kW / 54,000 Btu/h
Max. watertemp.	40°C / 104°F
Afvoerslang	20mm in, 6mm out
IP bescherming	IP21
Veiligheidsschakelaar	3,0 A normaal gesloten
Thermische beveiliging	✓
Geheel ingegoten	Partially
Zelfaanzuigend	✓

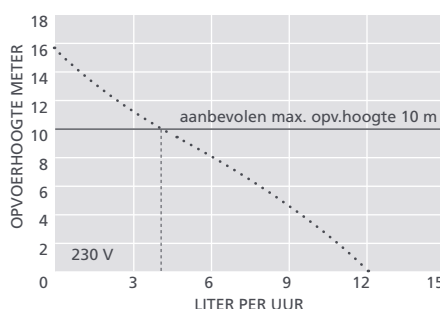

### VOORGESTELDE XTRA ACCESSOIRES

Omschrijving	Onderdeelnr.
Zekering 1 A	FP2620
Slangadapter voor rioolaansluiting	FP2038

Neem een kijkje bij ons Aspen Xtra assortiment voor meer installatiehulpstukken

### OPTIES MINI BLANC

Mini Blanc FP1080/2

\* Andere spanningen verkrijgbaar

### DE DOOS BEVAT

Mini Blanc pomp (inclusief 1,5 m vast aangesloten voedingskabel) • Hevelbeveiliging • Aansluitset afvoer • Montageset • Montagehandleiding

Download de handleiding bij [aspenspumps.com](http://aspenspumps.com)

Bekijk de montagevideo bij [aspenspumps.com](http://aspenspumps.com)

# Maxi Orange

## CONDENSAFVOERPOMP

Wil je meer prestaties? Ontworpen voor grotere eenheden, de Maxi Orange pomp geeft u de extra kracht wanneer u deze nodig heeft.



Max. debiet 35 l/h



Max. net. opv.hoogte 15 m  
(debiet 10 l/h)



35 dB(A) @ 1 m

### HOOFDKENMERKEN

- Krachtige motor
- Superieure prestatie
- Vlottermodule inbegrepen

### TOEPASSINGEN

- Tot 46 kW / 157.000 Btu/h
  - Hoge wandgemonteerde splitsystemen, units met kanaalaansluitingen, staande en frame-units
- ✓ Perfect voor... Grotere bedrijfsunits



0,45<sup>†</sup>  
kg

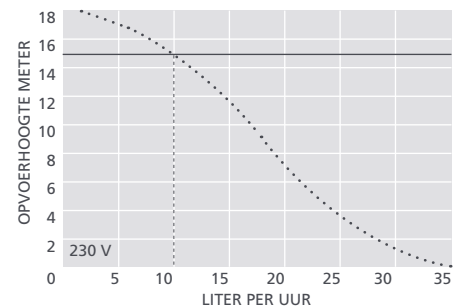
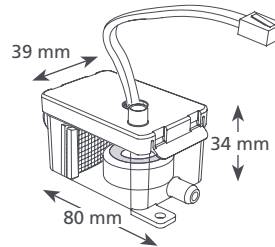
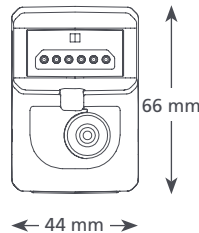
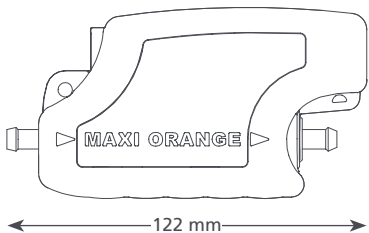

#### MAXI ORANGE @ 230 VAC 50Hz

Max. debiet	35 l/h bij 0 m opv.hoogte
Max. netto opvoerhoogte	15 m
Max. aanzuighoogte	2 m
dB(A) @ 1m	35
Voeding	230 VAC, 0.11A, 16W, 50/60Hz
Classificatie	Niet-continu
Veiligheidsklasse	II toestel <input type="checkbox"/>
Max. vermogen unit	46kW / 157,000Btu/h
Max. watertemp.	40°C / 104°F
Afvoerslang	6 mm binnendiam.
IP bescherming	IP21
Veiligheidsschakelaar	3,0 A normaal gesloten
Thermische beveiliging	✓
Geheel ingegoten	✓
Zelfaanzuigend	✓

#### OPTIES MAXI ORANGE

Maxi Orange	FP2210
* Andere spanningen verkrijgbaar	
† Alleen pomp	

#### VOORGESTELDE XTRA ACCESSOIRES

Omschrijving	Onderdeelnr.
Zekering 1 A	FP2620
Slangadapter voor rioolaansluiting	FP2038
Gevlochten vinylslang 1/4" (6 mm)	AX5100
Filter in leiding 16 mm	FP2640
Mini Orange uitbreidingsset	FP2940

#### DE DOOS BEVAT

Maxi Orange pomp • 1,5 m voedingskabel Plug and play • Reservoir • Reservoirdeksel met 1,5 m sensor kabel • Dompelbaar reservoir • Hevelbeveiliging • Vlotter en filter • 1,5 m zuigslang 6 mm binnendiam. • 220 mm oranje inlaatslang 14 mm binnendiam. • 150 mm vinylslang ontluftung 6 mm binnendiam. • Aansluitset afvoer • Montageset • Montagehandleiding

Download de handleiding bij [aspenspumps.com](http://aspenspumps.com)

Bekijk de montagevideo bij [aspenspumps.com](http://aspenspumps.com)

Neem een kijkje bij ons Aspen Xtra assortiment voor meer installatiehulpstukken

# Maxi Lime

## CONDENSAFVOERPOMP

Ontworpen voor grotere units en vochtige omgevingen. De Maxi Lime hoekstukpomp biedt u superieure prestaties overal waar u deze nodig heeft. (Er is ook een verpakking met alleen de pomp verkrijgbaar).



Max. debiet 35 l/h

Max. net. opv.hoogte 15 m (debiet 10 l/h)

35 dB(A) @ 1 m

### HOOFDKENMERKEN

- Gemonteerd in een leidinggoothoekstuk
- Links of rechts te monteren
- Reeks leidinggootsystemen
- Eenvoudige toegang voor onderhoud

### TOEPASSINGEN

- Tot 46 kW / 157.000 Btu/h
- Grote bedrijfsmatige koelunits; Hoge wandgemonteerde splitsystemen
- ✓ **Perfect voor...** Grotere bedrijfsunits

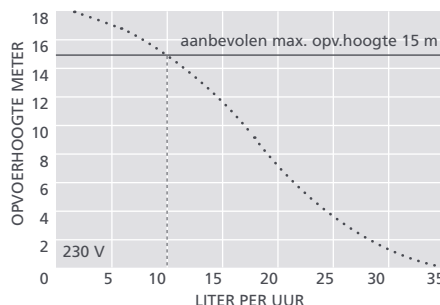
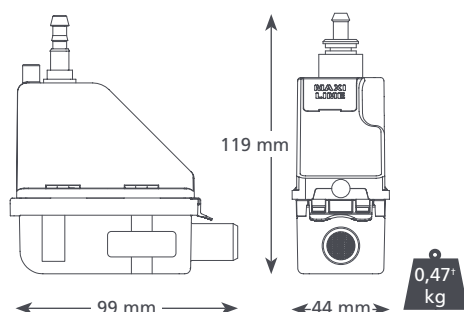

### VOORGESTELDE XTRA ACCESSOIRES

Omschrijving	Onderdeelnr.
Zekering 1 A	FP2620
Slangadapter voor rioolaansluiting	FP2038
Gevlochten vinylslang 1/4" (6 mm)	AX5100

Neem een kijkje bij ons Aspen Xtra assortiment voor meer installatiehulpstukken

### MAXI LIME @ 230 VAC 50Hz

Max. debiet	35 l/h bij 0 m opv.hoogte
Max. netto opvoerhoogte	15 m
Max. aanzuighoogte	n.v.t.
dB(A) @ 1m	35
Voeding	230 VAC, 0.1A, 16W, 50/60Hz
Classificatie	Niet-continuu
Veiligheidsklasse	II toestel <input type="checkbox"/>
Max. vermogen unit	46 kW / 157,000 Btu/h
Max. watertemp.	40°C / 104°F
Afvoerslang	6 mm binnendiam.
IP bescherming	IP24
Veiligheidsschakelaar	3,0 A normaal gesloten
Thermische beveiliging	✓
Geheel ingegoten	✓
Zelfaanzuigend	✓

### OPTIES MAXI LIME-SYSTEEM

Systeem	Kleur	Onderdeelnr.
BBJ (Aerco)	Ivoorwit	FP2213
Maxi Lime vervanging <sup>†</sup>		FP2215

<sup>†</sup> Alleen pomp – geen leidinggoten bijgevoegd

### DE DOOS BEVAT

Maxi Lime pomp (incl. 750 mm afvoerslang met connector 6mm binnendiam.en 1,5 m vast aangesloten voedingskabel) • 220 mm Lime-groene inlaatslang 14 mm binnendiam. • 150 mm vinyl ontluftings slang 6mm binnendiam. • Hevelbeveiliging • Hoekstuk voor- en achterzijde • Leidinggoot 800 mm voor en achter • Afdichting • Plafondplaat • Aansluitset afvoer • Montageset • Montagehandleiding

Download de handleiding bij [aspenspumps.com](http://aspenspumps.com)

Bekijk de montagevideo bij [aspenspumps.com](http://aspenspumps.com)



# Tank pompen het beste is nog beter geworden

Onze tank pompenreeks is ontworpen voor u als installateur. Eenvoudig te monteren en te onderhouden, met eigenschappen als een gemakkelijk te reinigen tank, Plug and play, een draai-en-klik terugslagklep, en ingebouwde waterpas. Omdat tijd kostbaar is, zijn de Aspen pompen eenvoudig te installeren met standaard ongeëvenaarde prestaties.



Mini Tank

✓ **Perfect voor...**  
Veelzijdige  
montagemogelijkheden



Max Hi-Flow

✓ **Perfect voor...**  
Groter bedrijfsunits



Hi-lift 1L en 2L

✓ **Perfect voor...**  
Toepassingen voor grote  
opvoerhoogte



Heavy Duty 6 en 10

✓ **Perfect voor...**  
Grote watervolumes



Hot Water Pumps

✓ **Perfect voor...**  
Heetwatertemperaturen

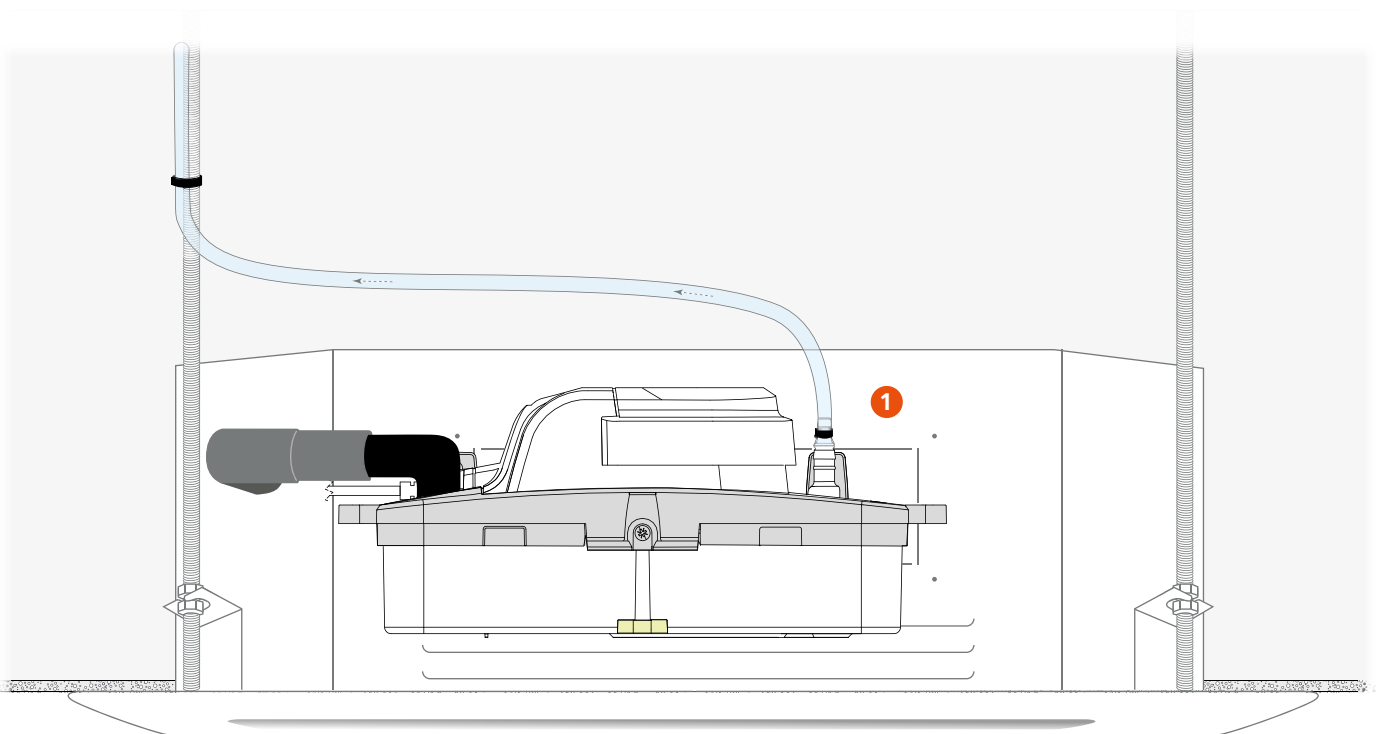

1 Max Hi-Flow geschroefd op cassette-unit

Informatie is correct bij het ter perse gaan.

# Mini Tank

## CONDENSAFVOERPOMP



De nieuwe en verbeterde Mini Tank pomp kan tegen de wand worden gemonteerd, op de vloer, in de opvangbak, of hangend aan M8 / M10-draadstangen. Dankzij de zuigertechnologie is dit een compacte, krachtige en multifunctionele tank pomp.



Max. debiet 35 l/h



Max. net. opv.hoogte 15 m (debiet 10 l/h)

### HOOFDKENMERKEN

- Vier montagevarianten
- Compact en onopvallend
- Kan in de opvangbak worden geplaatst
- Eenvoudig onderhoud

### TOEPASSINGEN

- Tot 46 kW / 157.000 Btu/h
- Units met kanaalaansluitingen, staande en frame-units; cassette-units
- ✓ **Perfect voor...** Veelzijdige montage mogelijkheden



0,57 kg

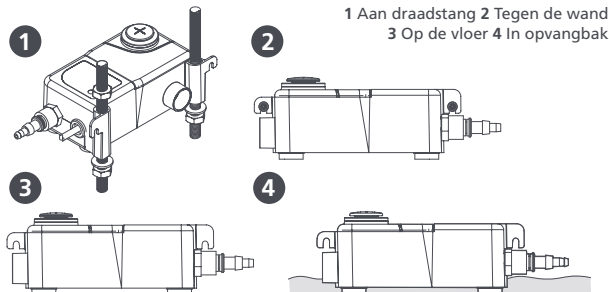
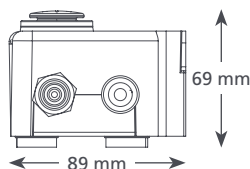
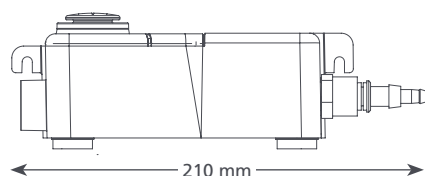

MINI TANK @ 230 VAC 50Hz	
Max. debiet	35 l/h bij 0 m opv.hoogte
Max. netto opvoerhoogte	15 m
Tankinhoud	0.24 l
dB(A) @ 1m	35
Voeding	230 VAC, 0.1A, 16W, 50/60Hz
Classificatie	Niet-continu
Veiligheidsklasse	II toestel <input type="checkbox"/>
Max. vermogen unit	46 kW / 157.000 Btu/h
Max. watertemp.	40°C / 104°F
Inlaten	x2 22 mm, 12 mm en 27 mm
Uitlaten	6 mm en 10 mm
IP bescherming	IP65
Veiligheidsschakelaar	3,0 A normaal gesloten
Thermische beveiliging	✓
Geheel ingegoten	✓
Zelfaanzuigend	n.v.t.

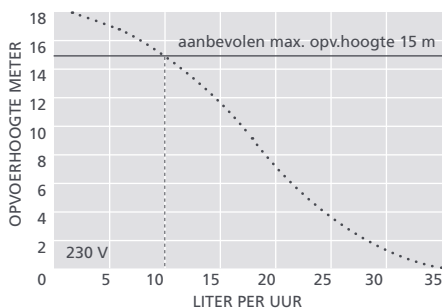

VOORGESTELDE XTRA ACCESSOIRES	
Omschrijving	Onderdeelnr.
Connector Tank pomp 16 mm-21 mm	FP2011
Slangadapter voor rioolaansluiting	FP2038
Gevlochten vinylslang 1/4" (6 mm)	AX5110

**Xtra** Neem een kijkje bij ons Aspen Xtra assortiment voor meer installatiehulpstukken

OPTIES MINI TANK	
Mini Tank	FP1056/2

\* Andere spanningen verkrijgbaar

DE DOOS BEVAT
Mini Tank pomp (inclusief 1,5 m vast aangesloten voedingskabel) • x2 Rubber adapters (21,5 en 31 mm) • Hevelbeveiliging • Montageset • Montagehandleiding

- Download de handleiding bij [aspenspumps.com](http://aspenspumps.com)
- Bekijk de montagevideo bij [aspenspumps.com](http://aspenspumps.com)



De stilste dB(A) en beste IP klasse (IP24) onder alle pompen.  
De Max Hi-Flow is de stilste en veiligste pomp in z'n klasse.

# Max Hi-Flow

## CONDENSAFVOERPOMP

De best in class Max Hi-Flow-tankpomp zet de traditie van Aspen Pumps van constructiekwiteit en hoge prestaties voort. Met de laagste dB(A) classificatie & beste IP-classificatie (IP24 spatwaterveilig) van welke tankpomp dan ook, is de Max Hi-Flow de stilste en veiligste pomp in zijn klasse.



550 l/h max. debiet



Max. net. opv.hoogte  
5 m (debiet 55 l/h)

### HOOFDKENMERKEN

- IP24 - spatwaterdicht
- Gemakkelijke toegang tot tank
- Ingebouwde waterpas
- Plug & play

### TOEPASSINGEN

- Tot 733 kW / 2,5 m Btu/h
- In buis gemonteerde eenheden; Staande & chassis-eenheden; Cassette-eenheden
- ✓ **Perfect voor...** Groter bedrijfsunits



1,65 kg

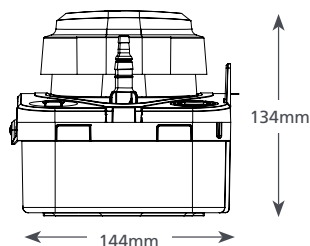
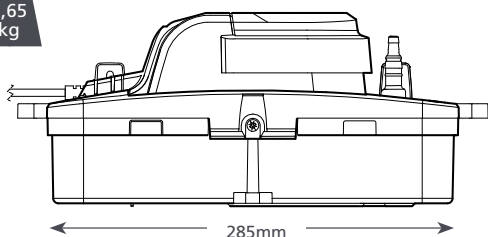

Terugslagklep kan worden ingesteld van 6 mm tot 10 mm (zie grafieken hieronder)

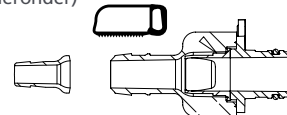

### MAX HI-FLOW @ 230 VAC 50Hz

Max. debiet	550 l/h @ 0 opvoerhoogte
Max. aanbev. opvoerhoogte	5m
Tankcapaciteit	1.7L
Geluidsniveau@1 m	44 dB(A)
Voedingsspanning	230 VAC, 0.8A, 50Hz
Nominaal	Niet-continu
Klasse	I-apparaat
Max. output apparaat	733 kW / 2,5 m Btu/h
Max. watertemp.	40°C / 104°F
Inlaten	x4 21-27mm
Uitlaten	6mm & 10mm
IP Beschermingsklasse	IP24
Veiligheidsschakelaar	3 A Normaal gesloten
Thermische bescherming	✓
Volledig ingegoten	n/a
Zelfaanzuigend	n/a

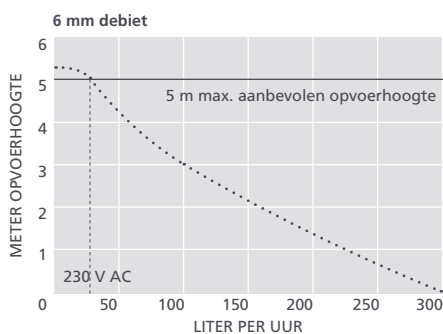
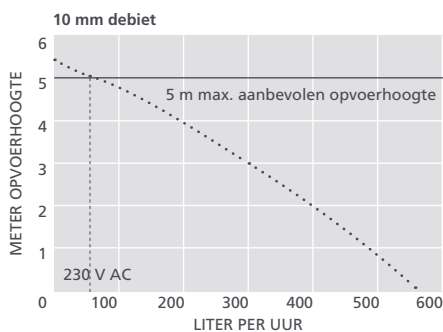

### TANKPOMP OPTIES

Max Hi-Flow	FP3349
-------------	--------

### VOORGESTELDE XTRA ACCESSOIRES

Description	Part No.
Rubber adaptor	FP2013
Harde buis 15mm / 3/4"	B7501
Slangw naar afvoer	FP2038
Max Hi-Flow isolatiehuls	AX2500

### DE DOOS BEVAT

Max Hi-Flow-tankpomp • Plug & Play voedings kabel • Bevestigingsset incl. klemmen voor staaf- en muur- montage • Installatiehandboek

- Download de handleiding bij [aspenspumps.com](http://aspenspumps.com)
- Bekijk de montagevideo bij [aspenspumps.com](http://aspenspumps.com)

# Hi-Lift 1L en 2L

## CONDENSAFVOERPOMP

'S werelds enige peristaltische tank pomp welke onovertroffen hoge verticale opvoerhoogte biedt gekoppeld aan een ongeëvenaarde betrouwbaarheid.



Max. debiet 11 l/h



Max. net. opv.hoogte 12 m (debiet 11 l/h)

### HOOFDKENMERKEN

- Hoge opvoerhoogte
- Eenvoudig te monteren en te onderhouden
- Eenvoudige toegang tot reiniging van de bak
- Ingebouwde waterpas

### TOEPASSINGEN

- Tot 14 kW / 47.000 Btu/h
  - Units met kanaalaansluitingen, staande en frame-units; cassette-units; koel eenheden / koude opslag ruimten
- ✓ **Perfect voor...** Toepassingen voor grote opvoerhoogte

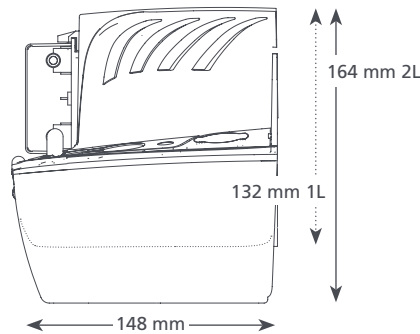
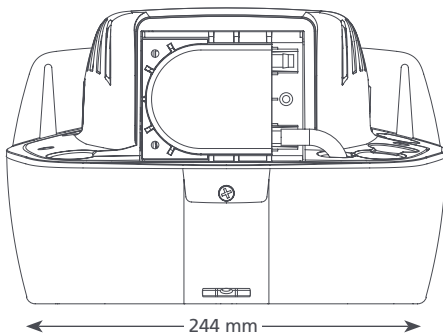
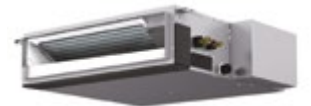

HI-LIFT 1L & 2L @ 230 VAC 50Hz	
Max. debiet	11 l/h bij 0 m opv.hoogte
Max. opvoerhoogte	12 m
Tankinhoud	1 l en 2 l
dB(A) @ 1m	51
Voeding	230 VAC, 0.4A, 50/60Hz
Classificatie	Continu
Veiligheidsklasse	I toestel
Max. vermogen unit	14 kW / 47,000 Btu/h
Max. watertemp.	40°C / 104°F
Inlaat/uitlaat	x3 25 mm in, 6 mm uit
IP bescherming	IP20
Veiligheidsschakelaar	3,0 A normaal gesloten
Thermische beveiliging	✓
Geheel ingegoten	n.v.t.
Zelfaanzuigend	n.v.t.

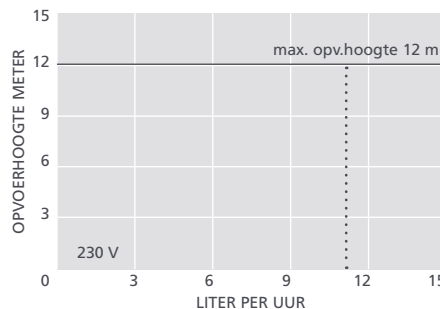

### VOORGESTELDE XTRA ACCESSOIRES

Omschrijving	Onderdeelnr.
Connector Tank pomp 16 mm-21 mm	FP2011
Slangadapter voor rioolaansluiting	FP2038
Gevlochten vinylslang 1/4" (6 mm)	AX5110

**Xtra** Neem een kijkje bij ons Aspen Xtra assortiment voor meer installatiehulpstukken

### OPTIES HI-LIFT 1L EN 2L

Hi-lift 1L	FP2099/2
Hi-lift 2L	FP2071/2

\* Andere spanningen verkrijgbaar

### DE DOOS BEVAT

Hi-lift pomp 1L of 2L • 2 m voedingskabel Plug and play • Montageset • Montagehandleiding

Download de handleiding bij [aspenspumps.com](http://aspenspumps.com)

# Heavy Duty 6 en 10

## CONDENSAFVOERPOMP

Met een indrukwekkend hoog debiet zijn deze robuuste en betrouwbare Heavy Duty pompen perfect geschikt voor het afvoeren van grote hoeveelheden condenswater.

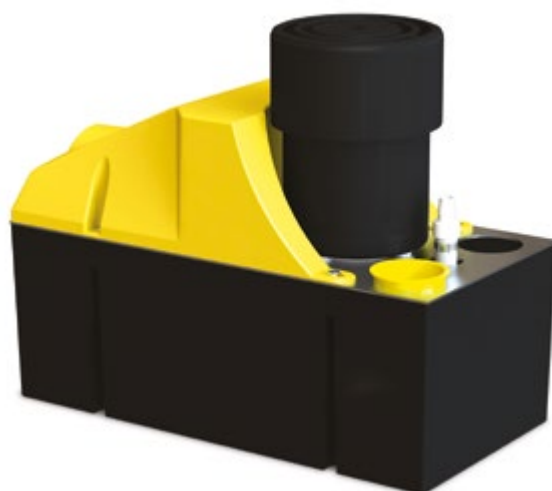

HD6: Max. debiet 900 l/h  
HD10: Max. debiet 1.070 l/h



HD6: Max. net. opv.hoogte 7 m (debiet 180 l/h)  
HD10: Max. net. opv. hoogte 9 m (debiet 100 l/h)

### HOOFDKENMERKEN

- Hoog debiet
- Terugslagklep
- Eenvoudige montage
- Tankinhoud 4 liter

### TOEPASSINGEN

- HD6: Tot 1200 kW / 4 MBtu/h  
HD10: Tot 1460 kW / 4,9 MBtu/h
- Koelvitrites; bevochtigers; Luchtbehandelingskasten (AHU's)

✓ **Perfect voor...** Grote watervolumes

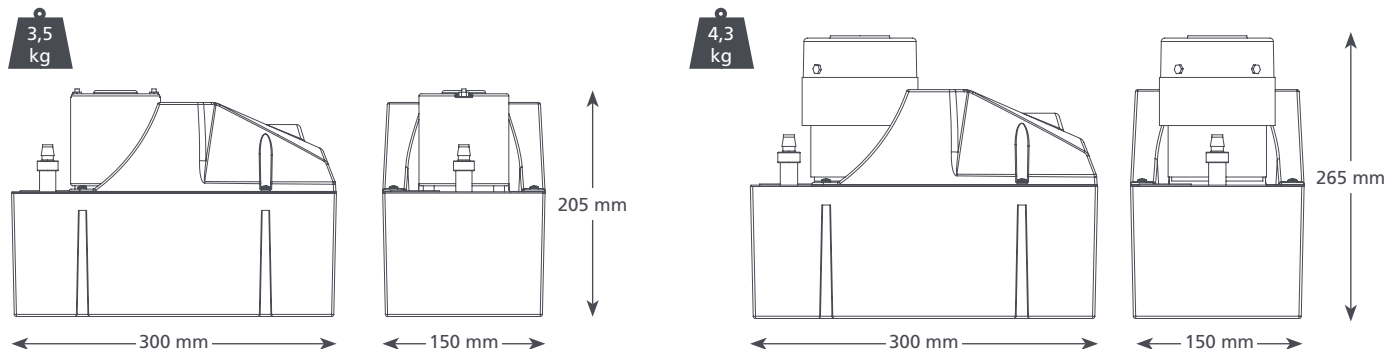

HEAVY DUTY 6 & 10 @ 230 VAC 50Hz	
Max. debiet	HD6: 900 l/h, HD10: 1.070 l/h
Max. netto opvoerhoogte	HD6: 7 m, HD10: 9 m
Tankinhoud	4 l
dB(A) @ 1m	HD6: 60, HD10: 64
Voeding	HD6: 230 VAC, 1.5A, 50Hz HD10: 230 VAC, 0.38A, 50Hz
Classificatie	HD6: Niet-continu HD10: Continu
Veiligheidsklasse	I toestel
Max. vermogen unit	HD6: 1200 kW / 4 m Btu/h HD10: 1460 kW / 4.9 m Btu/h
Max. watertemp.	40°C / 104°F
Inlaat/uitlaat	x2 40 mm in, 10 mm uit
IP bescherming	IP20
Veiligheidsschakelaar	4,0 A normaal gesloten

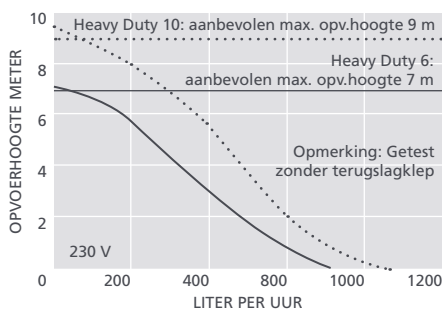

### VOORGESTELDE XTRA ACCESSOIRES

Omschrijving	Onderdeelnr.
Connector Tank pomp 16 mm–21 mm	FP2011
Slangadapter voor rioolaansluiting	FP2038
Gevlochten vinylslang 1/4" (6 mm)	AX5110



Neem een kijkje bij ons Aspen Xtra assortiment voor meer installatiehulpstukken

### OPTIES HEAVY DUTY 6 EN 10

Heavy Duty 6	FP2074/2
Heavy Duty 10	FP2066/2

### DE DOOS BEVAT

Heavy Duty 6 of 10 pomp • 2 m voedingskabel  
• Montagehandleiding

Download de handleiding bij [aspenspumps.com](http://aspenspumps.com)

# Heet Water Economy

## CONDENSAFVOERPOMP

Deze economy pomp is gemaakt van het hittebestendige Cycoloy, waardoor hij water van hoge temperaturen kan verwerken.



Max. debiet 900 l/h



Max. net. opv.hoogte 6 m  
(debiet 350 l/h)

### HOOFDKENMERKEN

- Hoge prestaties
- Verwerkt water van 100°C
- 2 inlaatpoorten

### TOEPASSINGEN

- Tot 1200 kW / 4 MBtu/h
- Bevochtigers; ketels Koeling, Luchtbehandelingskasten (AHU's)

✓ **Perfect voor...** Heetwatertemperaturen

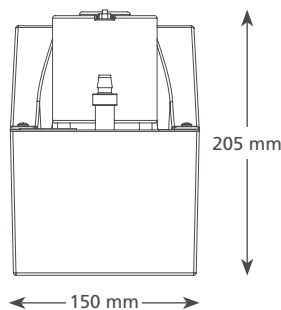
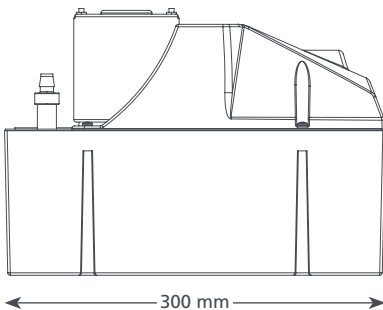

### HOT WATER ECONOMY @ 230 VAC 50Hz

Max. debiet	900 l/h bij 0 m opv.hoogte
Max. netto opvoerhoogte	6 m
Tankinhoud	4 l
dB(A) @ 1m	60
Voeding	230 VAC, 1.5A, 50Hz
Classificatie	Niet-continu
Veiligheidsklasse	I toestel
Max. vermogen unit	1200 kW / 4 m Btu/h
Max. watertemp.	100°C / 212°F
Afmeting inlaat/uitlaat	x2 40 mm in, 10 mm uit
IP bescherming	IP20
Veiligheidsschakelaar	3,0 A normaal gesloten
Thermische beveiliging	✓
Geheel ingegoten	n.v.t.
Zelfaanzuigend	n.v.t.

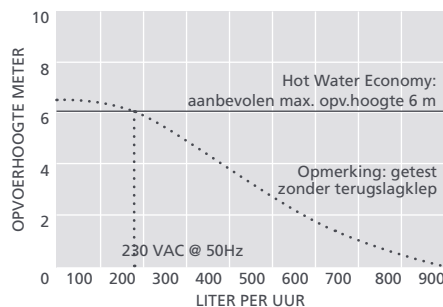

### VOORGESTELDE XTRA ACCESSOIRES

Omschrijving	Onderdeelnr.
Connector Tank pomp 16 mm–21 mm	FP2011
Slangadapter voor rioolaansluiting	FP2038
Gevlochten vinylsling 3/8" (10 mm)	AX5111



Neem een kijkje bij ons Aspen Xtra assortiment voor meer installatiehulpstukken

### OPTIES HOT WATER ECONOMY

Heet Water Economy FP2092/2

### DE DOOS BEVAT

Hot Water Economy pomp • 2 m voedingskabel • Montagehandleiding

Download de handleiding bij [aspenspumps.com](http://aspenspumps.com)

# Heet Water Heavy Duty

## CONDENSAFVOERPOMP

De ultieme Heet Water Heavy Duty pomp Deze pomp is ontworpen om water van 80°C te verwerken, en heeft een buitengewoon debiet van 1.800 liter water per uur – geen enkele job is te zwaar!



Max. debiet 1.800 l/h



Max. net. opv.hoogte 15 m (debiet 10 l/h)

### HOOFDKENMERKEN

- Hoog debiet
- Verwerkt water van 80°C
- Terugslagklep
- Eenvoudige montage

### TOEPASSINGEN

- Tot 2400 kW / 8 MBtu/h
- Luchtbehandelingskasten (AHU's); bevochtigers, ketels, koeling
- ✓ **Perfect voor...** Grote heetwatervolumes

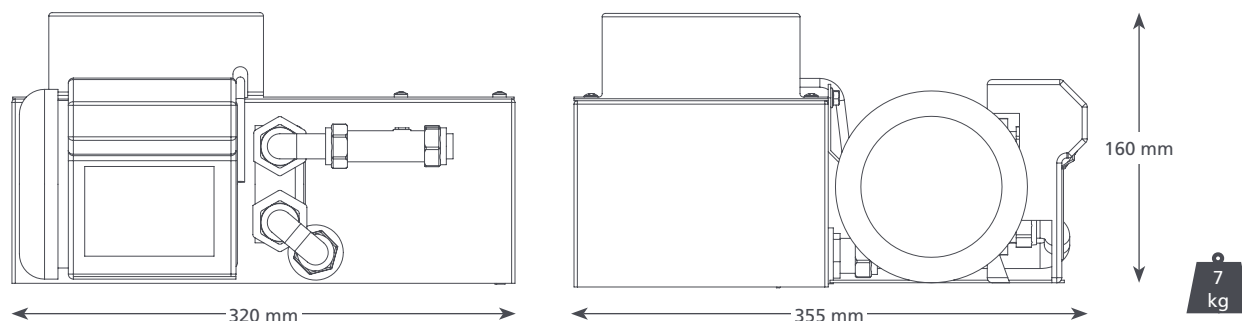

HOT WATER HEAVY DUTY @ 230 VAC 50Hz	
Max. debiet	1.800 l/h bij 0 m opv.hoogte
Max. netto opvoerhoogte	15 m
Tankinhoud	5 l
dB(A) @ 1m	63
Voeding	230 VAC, 1.5A, 50/60Hz
Classificatie	Continu
Veiligheidsklasse	I toestel
Max. vermogen unit	2400 kW / 8 m Btu/h
Max. watertemp.	80°C / 176°F
Afmeting inlaat/uitlaat	x2 40 mm in, 15 mm uit
IP bescherming	IP21
Veiligheidsschakelaar	3,0 A normaal gesloten
Thermische beveiliging	✓
Geheel ingegoten	n.v.t.
Zelfaanzuigend	n.v.t.

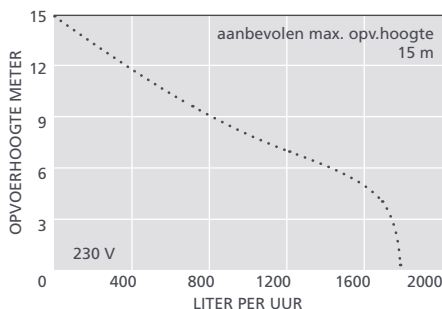

### VOORGESTELDE XTRA ACCESSOIRES

Omschrijving	Onderdeelnr.
Slangadapter voor rioolaansluiting	FP2038
Gevlochten vinylslang 3/8" (10 mm)	AX5111

**Neem een kijkje bij ons Aspen Xtra assortiment voor meer installatiehulpstukken**

### OPTIES HOT WATER HEAVY DUTY

Heet Water Heavy Duty	FP2132
-----------------------	--------

### DE DOOS BEVAT

- Hot Water Heavy Duty pomp (incl. terugslagklep)
- 2 m voedingskabel
- Montagehandleiding

[Download de handleiding bij aspenspumps.com](http://aspenspumps.com)



# Peristaltische pompen worden steeds beter

Onze reeks peristaltic pompen is het 'beste van het beste'. Dankzij de onovertroffen mogelijkheden voor montage op afstand kunnen zijn tot wel 3 meter van de koelunit worden geplaatst en dit, zonder invloed op de prestatie. Perfect voor ruimtes waar een onopgemerkte toegankelijkheid voor onderhoud vereist is (bv. hotels, ziekenhuizen). Onze reeks slangenpompen is ideaal voor bedrijfsmatige toepassingen op afstand, dankzij de mogelijkheden om vervuild en oliehoudend water te verwerken, en het voordeel dat ze droog kunnen lopen.



Universal

✓ **Perfect voor...**  
omgevingen waar een  
constante klimaatregeling  
kritisch is



Standard

✓ **Perfect voor...**  
Gebruik van 230 V  
koeleenheids signaal



MK4

✓ **Perfect voor...**  
Gebruik van waterniveausensor  
van aftappen



Mechanical

✓ **Perfect voor...**  
Gebruik van vlotter schakelaar  
extern reservoir

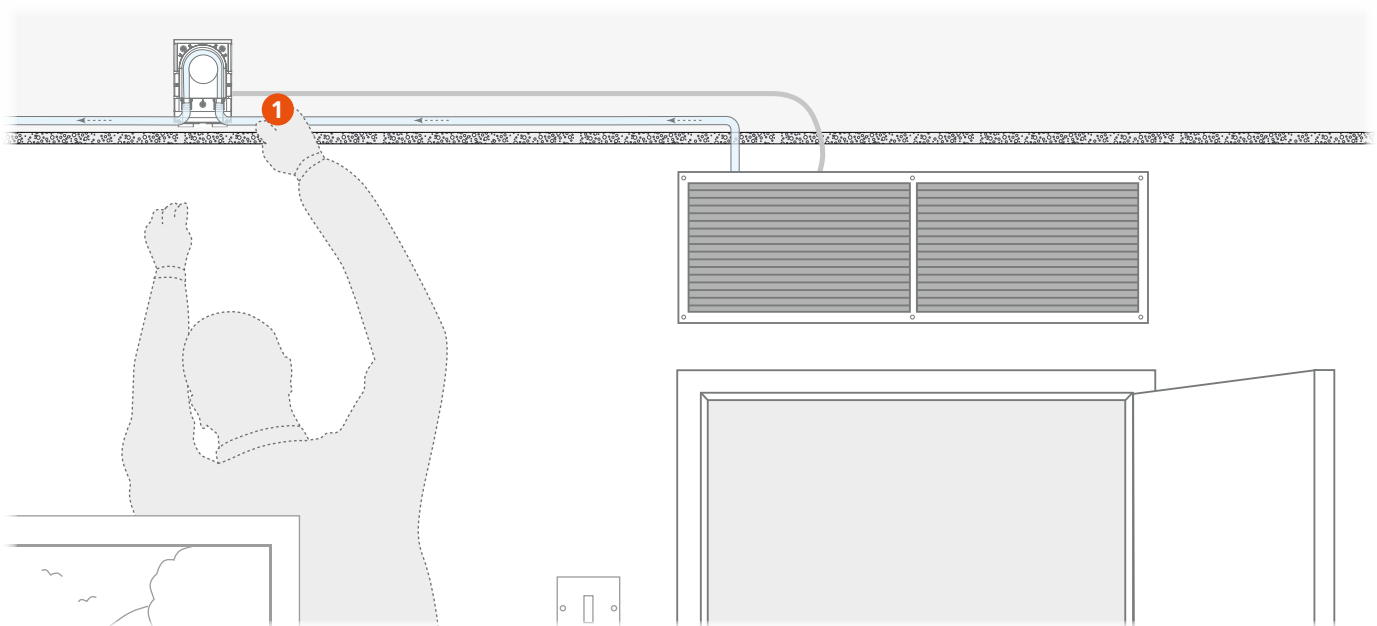

**1** Toegankelijk op afstand met minimale verstoring. De pomp is op afstand van de koelunit geplaatst, bv. boven een plafond in de gang van een hotel



# Universal

## CONDENSAFVOERPOMP

De best verkopende Universal wordt aangestuurd door middel van twee luchttemperatuursensoren. De peristaltische rotatiebeweging zorgt voor een continue druk waardoor de pomp op 3 m van de bron kan worden geplaatst aangestuurd door, zonder invloed op de prestaties.



Max. debiet 6,5 l/h



Max. net. opv.hoogte 12 m  
(debiet 6,5 l/h)

### HOOFDKENMERKEN

- Luchttemp.sensor
- Installatie op afstand mogelijk
- Verpompt vervuild water
- Kan drooglopen

### TOEPASSINGEN

- Tot 8,5 kW / 29.000 Btu/h
  - Hoge wandgemonteerde splitsystemen, units met kanaalaansluitingen, staande en frame-units
- ✓ **Perfect voor...** omgevingen waar een constante klimaatregeling kritisch is

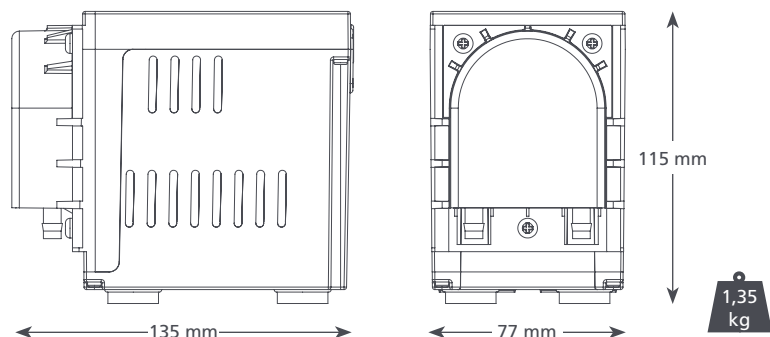

UNIVERSAL @ 230 VAC 50Hz	
Max. debiet	6,5 l/h bij 12 m opv.hoogte
Max. opvoerhoogte	12 m
Max. aanzuighoogte	3 m
dB(A) @ 1m	47
Voeding	230 VAC, 0.2A, 50/60Hz
Classificatie	Continu
Veiligheidsklasse	I toestel
Max. vermogen unit	8,5 kW / 29.000 Btu/h
Max. watertemp.	40°C / 104°F
Inlaat/uitlaat	6 mm binnendiam.
IP bescherming	IP21
Veiligheidsschakelaar	n.v.t.
Thermische beveiliging	✓
Geheel ingegoten	n.v.t.
Zelfaanzuigend	✓

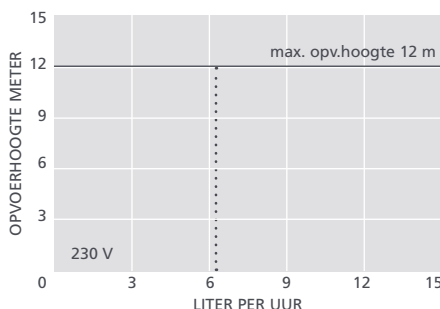

OPTIES UNIVERSAL	
Universal	FP2082/2

VOORGESTELDE XTRA ACCESSOIRES	
Omschrijving	Onderdeelnr.
Reserve slangpompset	FP1282
Zekering 1 A	FP2620
Slangadapter voor rioolaansluiting	FP2038

**Neem een kijkje bij ons Aspen Xtra assortiment voor meer installatiehulpstukken**

DE DOOS BEVAT
Universal pomp • 3 m voedingskabel Plug and play / sensorkabel • Wandsteun • Montageset • Montagehandleiding

Download de handleiding bij [aspenspumps.com](http://aspenspumps.com)

# Standard

## CONDENSAFVOERPOMP



De Standard slangenpomp zet de standaard neer voor betrouwbaarheid, dankzij de besturing via een koelsignaal uit de airconditioninginstallatie. De mogelijkheden voor installatie op afstand betekenen in de toekomst minimale onderhouds onderbrekingen.



Max. debiet 6,5 l/h



Max. net. opv.hoogte  
12 m (debiet 6,5 l/h)

### HOOFDKENMERKEN

- Koelsignaal
- Installatie op afstand mogelijk
- Verpompt vervuild water
- Kan drooglopen

### TOEPASSINGEN

- Tot 8,5 kW / 29.000 Btu/h
- Hoge wandgemonteerde splitsystemen, units met kanaalaansluitingen, staande en frame-units
- ✓ **Perfect voor...** Gebruik van 230 V koeleenheidsignaal

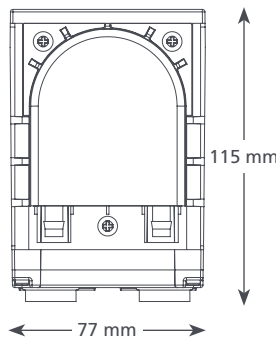
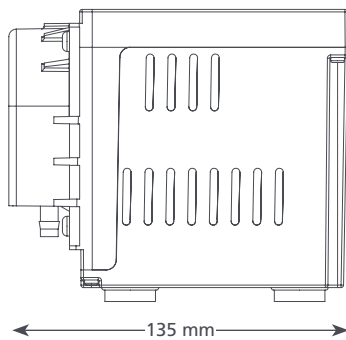

STANDARD @ 230 VAC 50Hz	
Max. debiet	6,5 l/h bij 12 m opv.hoogte
Max. opvoerhoogte	12 m
Max. aanzuighoogte	3 m
dB(A) @ 1m	47
Voeding	230 VAC, 0.2A, 50-60Hz
Classificatie	Continu
Veiligheidsklasse	I toestel
Max. vermogen unit	8,5 kW / 29.000Btu/h
Max. watertemp.	40°C / 104°F
Inlaat/uitlaat	6 mm binnendiam.
IP bescherming	IP21
Veiligheidsschakelaar	n.v.t.
Thermische beveiliging	✓
Geheel ingegoten	n.v.t.
Zelfaanzuigend	✓

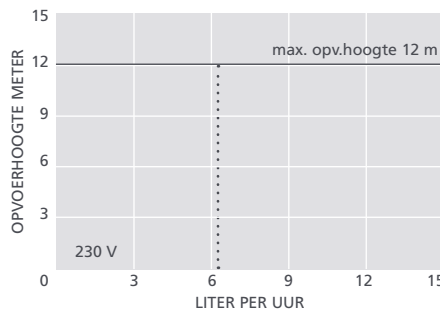

OPTIES STANDARD	
Standard	FP2081/2

VOORGESTELDE XTRA ACCESSOIRES		
Omschrijving		Onderdeelnr.
Reserve slangpompset		FP1282
Zekering 1 A		FP2620
Slangadapter voor rioolaansluiting		FP2038

Neem een kijkje bij ons Aspen Xtra assortiment voor meer installatiehulpstukken

DE DOOS BEVAT
Standard pomp • 2 m voedingskabel Plug and play • Wandsteun • Montageset • Montagehandleiding

Download de handleiding bij [aspenspumps.com](http://aspenspumps.com)

# MK4

## CONDENSAFVOERPOMP



De MK4 slangpomp wordt aangestuurd door middel van twee watersensoren. De laagste sensor komt in contact met het water, de warmtegeleiding van deze sensor veroorzaakt een temperatuurverschil met de tweede sensor, waarmee de pomp wordt aangedreven.



Max. debiet 6,5 l/h



Max. net. opv.hoogte 12 m (debiet 6,5 l/h)

### HOOFDKENMERKEN

- Aangestuurd door middel van watersensoren
- Installatie op afstand mogelijk
- Verpompt vervuild water
- Kan drooglopen

### TOEPASSINGEN

- Tot 8,5 kW / 29.000 Btu/h
- Hoge wandgemonteerde splitsystemen, units met kanaalaansluitingen, staande en frame-units
- ✓ **Perfect voor...** Gebruik van waterniveausensor van aftappen

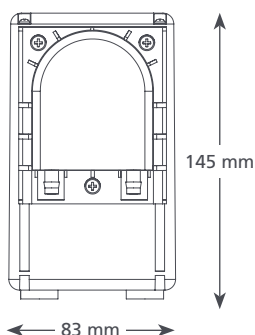
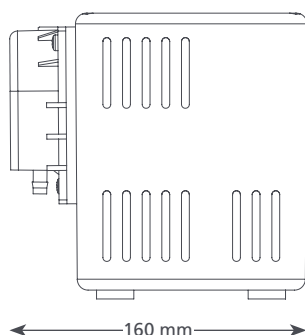

MK4 @ 230 VAC 50Hz	
Max. debiet	6,5 l/h bij 12 m opv.hoogte
Max. opvoerhoogte	12 m
Max. aanzuighoogte	3 m
dB(A) @ 1m	47
Voeding	230 VAC, 0.2A, 50/60Hz
Classificatie	Continu
Veiligheidsklasse	I toestel
Max. vermogen unit	8,5 kW / 29.000Btu/h
Max. watertemp.	40°C / 104°F
Inlaat/uitlaat	6 mm binnendiam.
IP bescherming	IP21
Veiligheidsschakelaar	n.v.t.
Thermische beveiliging	✓
Geheel ingegoten	n.v.t.
Zelfaanzuigend	✓

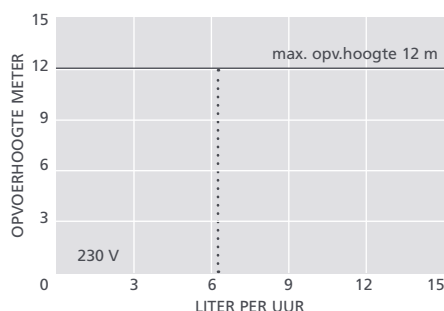

OPTIES MK4	
MK4	FP2080

### VOORGESTELDE XTRA ACCESSOIRES

Omschrijving	Onderdeelnr.
Reserve slangpompset	FP1282
Zekering 1 A	FP2620
Slangadapter voor rioolaansluiting	FP2038



Neem een kijkje bij ons Aspen Xtra assortiment voor meer installatiehulpstukken

### DE DOOS BEVAT

- MK4 pomp • 2 m voedingskabel Plug and play
- Wandsteun • Montageset
- Montagehandleiding

Download de handleiding bij [aspenspumps.com](http://aspenspumps.com)

# Mechanical

## CONDENSAFVOERPOMP



Combineert de technologie van de mini pomp met die van de slangenpomp. Plaats het reservoir op afstand (vlotterschakelaar) in de condensopvangbak of sluit deze aan op de afvoerpijverbinding (afhankelijk van het gekozen type van tankje, Alarm optie beschikbaar).



Max. debiet 6,5 l/h



Max. net. opv.hoogte 12 m (debiet 6,5 l/h)

### HOOFDKENMERKEN

- Bestuurd via vlotterschakelaar
- Installatie op afstand mogelijk
- Inclusief reservoir met vlotter systeem

### TOEPASSINGEN

- Tot 8,5 kW / 29.000 Btu/h
- Hoge wandgemonteerde splitsystemen, units met kanaalaansluitingen, staande en frame-units
- ✓ **Perfect voor...** Gebruik van vlotterschakelaar extern reservoir

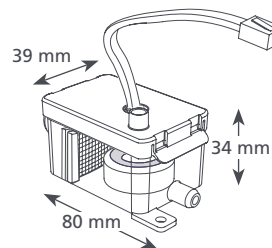
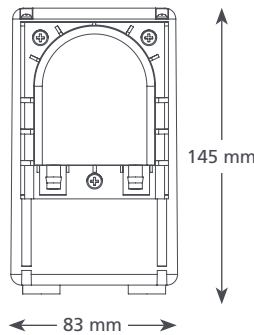
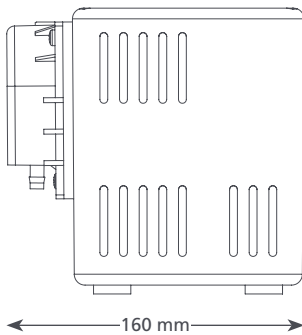

MECHANICAL @ 230 VAC 50Hz	
Max. debiet	6,5 l/h bij 12 m opv.hoogte
Max. opvoerhoogte	12 m
Max. aanzuighoogte	3 m
dB(A) @ 1m	47
Voeding	230 VAC, 0.2A, 50/60Hz
Classificatie	Continu
Veiligheidsklasse	I toestel
Max. vermogen unit	8,5kW / 29.000 Btu/h
Max. watertemp.	40°C / 104°F
Inlaat/uitlaat	6 mm binnendiam.
IP bescherming	IP21
Veiligheidsschakelaar	FP2078 n.v.t., FP2079 ✓
Thermische beveiliging	✓
Geheel ingegoten	n.v.t.
Zelfaanzuigend	✓

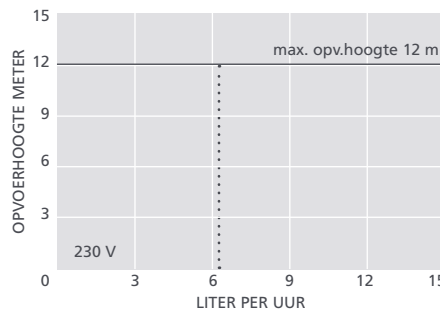

### OPTIES MECHANICAL

Mechanical	FP2078
Mechanical met alarmsignaal	FP2079

### VOORGESTELDE XTRA ACCESSOIRES

Omschrijving	Onderdeelnr.
Reserve slangpompset	FP1282
Zekering 1 A	FP2620
Slangadapter voor rioolaansluiting	FP2038

**Neem een kijkje bij ons Aspen Xtra assortiment voor meer installatiehulpstukken**

### DE DOOS BEVAT

Mechanical pomp • 2 m voedingskabel Plug and play • Reservoir • Reservoirdeksel met 3 m vlotterschakelaarkabel • Dompelbaar reservoir • Montageset • Montagehandleiding

Download de handleiding bij [aspenspumps.com](http://aspenspumps.com)



# Maak training uw eerste tool

Wist u dat Aspen een volledig assortiment training en ondersteuning aanbiedt? Ontdek hoe wij u kunnen helpen zoveel mogelijk profijt uit ons assortiment te halen en installaties volgens de beste praktijken uit te voeren.

- On- & offsite trainingsklassen
- Online tutorials
- Technische hulplijn
- Educatieve marketingondersteuning
- Inloopdagen en ontbijtochtenden

+44 (0) 1323 848842 [sales@aspenspumps.com](mailto:sales@aspenspumps.com)

# Supermarkt pompen – de marktleider

Deze reeks pompen is uiterst eenvoudig te installeren en te onderhouden, en is speciaal ontworpen voor koelvitines in de detailhandel. Zij worden direct onder de koelunit geplaatst en voeren het water af dat vrijkomt tijdens het ontdooien. De Low Profile ERRP, ERRP en Cold Cabinet zijn elk uitgevoerd met een uniek vuilfilter, terwijl de Macerator is voorzien van een systeem welke de etensresten fijn maald zodat de pomp niet stopt met werken.



Macerator 4L en 10L

✓ **Perfect voor...**  
Verwerken van  
voedselafval dat door  
de pomp kan gaan



Low Profile ERRP

✓ **Perfect voor...**  
Enkele en meerdere  
koelinstallaties



ERRP

✓ **Perfect voor...**  
Meerdere koelunits



Low Profile Cold Cabinet

✓ **Perfect voor...**  
Meerdere koelunits met  
ondiepe toegang



Cold Cabinet

✓ **Perfect voor...**  
Meerdere koelunits

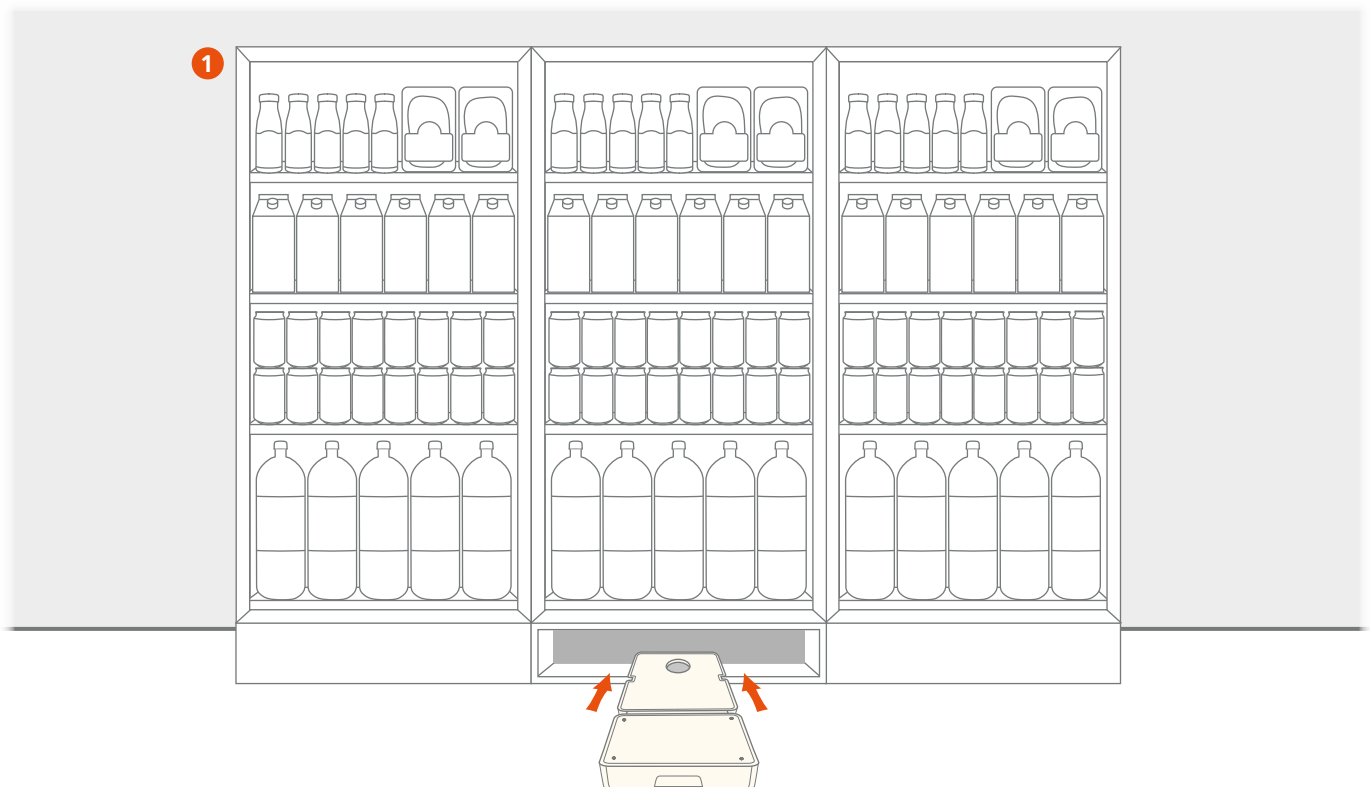

1 Al onze pompwten voor koeling passen eenvoudig onder de koelunit

Informatie is correct bij het ter perse gaan.

# Macerator 4L en 10L

## CONDENSAFVOERPOMP

Ontworpen voor het afvoeren van dooiwater van meerdere koelvitрины. Het interne filterblad voorkomt verstopping van de pomp, waardoor langere onderhoudsintervallen mogelijk zijn.



Max. debiet 780 l/h



Max. net. opv.hoogte 8,5 m (debiet 80 l/h)

### HOOFDKENMERKEN

- Intern filterblad
- Hoog debiet en opvoerhoogte
- Hoog-niveau veiligheidschakelaar

### TOEPASSINGEN

- Enkelvoudige en meerdere koelunits
- ✓ **Perfect voor...** Verwerken van voedselafval dat door de pomp kan gaan

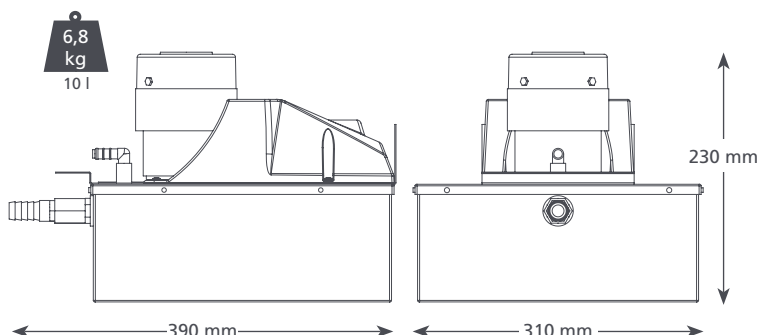
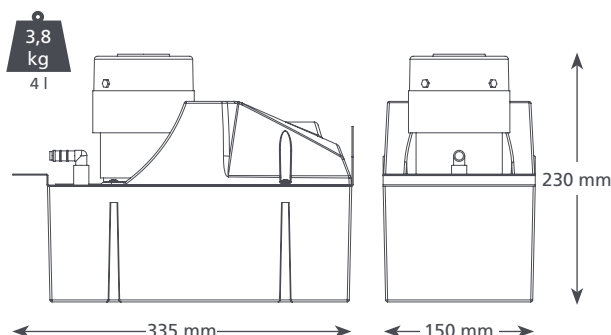

### MACERATOR 4L & 10L @ 230 VAC 50Hz

Max. debiet	780 l/h bij 0 m opv.hoogte
Max. netto opvoerhoogte	8,5 m
Tankinhoud	4L en 10L
dB(A) @ 1m	64
Voeding	230 VAC, 0.38A, 50/60Hz
Classificatie	Niet-continu
Veiligheidsklasse	I toestel
Max. vermogen unit	n.v.t.
Max. watertemp.	40°C / 104°F
Inlaat/uitlaat	x2 40 en 55 mm in, 10 mm uit
Extra inlaat	3/4" in tank (alleen bij 10L)
IP bescherming	4L en 10L: IP21
Veiligheidsschakelaar	4,0 A normaal gesloten
Thermische beveiliging	✓
Zelfaanzuigend	n.v.t.

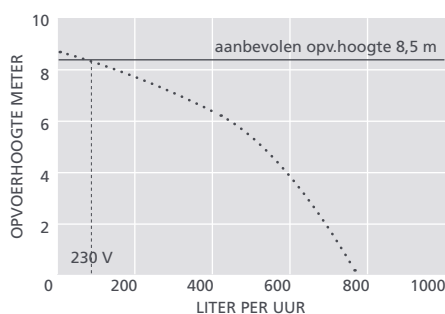

### VOORGESTELDE XTRA ACCESSOIRES

Omschrijving	Onderdeelnr.
Zekering 1 A	FP2620
Slangadapter voor rioolaansluiting	FP2038
Gevlochten vinylslang 3/8" (10 mm)	AX5101



Neem een kijkje bij ons Aspen Xtra assortiment voor meer installatiehulpstukken

### OPTIESMACERATOR 4L EN 10L

Macerator 4L	FP2305
Macerator 10L	FP2307

### DE DOOS BEVAT

Macerator 4L of 10L pomp (inclusief 2m vast aangesloten voedingskabel) • Montagehandleiding

Download de handleiding bij [aspenspumps.com](http://aspenspumps.com)



# Low Profile ERRP

## CONDENSATIEAFVOERPOMP

De lichte kunststof ERRP (zuinige koelpomp voor detailhandel) is exclusief ontworpen om onder koelvitrites te passen en is geschikt om dooiwater en vervuild water af te voeren.



Max. debiet 190 l/h



Max. net. opv.hoogte 21 m  
(debiet 10 l/h)

### HOOFDKENMERKEN

- Lichtgewicht en slank
- Eenvoudig te reinigen en mee te nemen
- Filter waarmee vuil wordt tegengehouden
- Plug and play

### TOEPASSINGEN

- koelunits; koelvitrites
- ✓ **Perfect voor...** Enkele en meerdere koelinstallaties

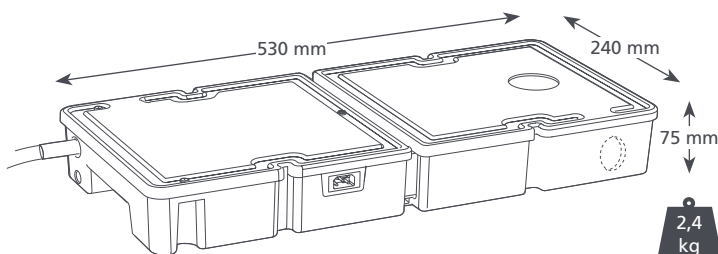

### LOW PROFILE ERRP @ 230 VAC 50Hz

Max. debiet	190 l/h bij 0 m opv.hoogte
Max. netto opvoerhoogte	21 m
Tankinhoud	3,5 l
dB(A) @ 1m	60
Voeding	230 VAC, 0.2A, 50/60Hz
Classificatie	Niet-continu
Veiligheidsklasse	I toestel
Max. vermogen unit	n.v.t.
Max. watertemp.	40°C / 104°F
Inlaat/uitlaat	50 mm in, 10 mm uit
IP bescherming	IP24
Veiligheidsschakelaar	3,0 A normaal gesloten
Thermische beveiliging	✓
Geheel ingegoten	n.v.t.
Zelfaanzuigend	n.v.t.

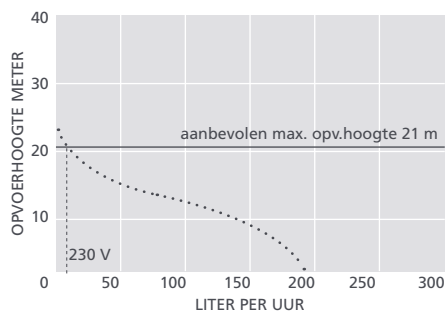

### VOORGESTELDE XTRA ACCESSOIRES

Omschrijving	Onderdeelnr.
Zekering 1 A	FP2620
Slangadapter voor rioolaansluiting	FP2038
Gevlochten vinylslang 3/8" (10 mm)	AX5101

Neem een kijkje bij ons Aspen Xtra assortiment voor meer installatiehulpstukken

### OPTIES LOW PROFILE ERRP

Low Profile ERRP – boveninlaat	FP2597
Low Profile ERRP – zij-inlaat	FP2805

\* Alleen met zij-inlaat

### DE DOOS BEVAT

Low Profile ERRP pomp • 2 m voedingskabel Plug and play • 1/2" BSP-connector (voor afvoerleiding 40 mm inv.)\* • Montagehandleiding

Download de handleiding bij [aspenspumps.com](http://aspenspumps.com)

# ERRP

## CONDENSAFVOERPOMP

Vervaardigd van robuust plastic, de licht gewicht ERRP (Economical Retail Refrigeration Pump) laat toe om effectief dooiwater weg te pompen en filtert het mogelijke vuil.



Max. debiet 225 l/h



Max. net. opv.hoogte 35 m (debiet 25 l/h)

### HOOFDKENMERKEN

- Boven- en zij-inlaataansluiting mogelijk
- Eenvoudig te reinigen en mee te nemen
- Filter waarmee vuil wordt tegengehouden

### TOEPASSINGEN

- koelunits; koelvitines
- ✓ **Perfect voor...** Meerdere koelunits

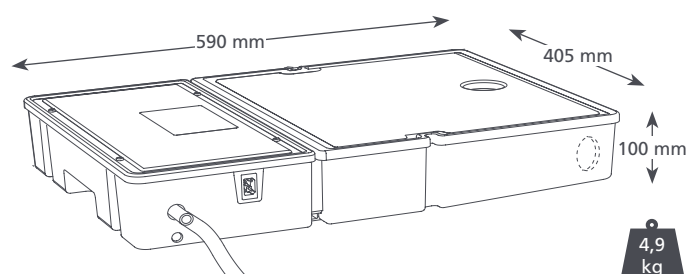

ERRP @ 230 VAC 50Hz	
Max. debiet	225 l/h bij 0 m opv.hoogte
Max. netto opvoerhoogte	35 m
Tankinhoud	11 l
dB(A) @ 1m	60
Voeding	230 VAC, 0.2A, 50/60Hz
Classificatie	Niet-continu
Veiligheidsklasse	I toestel
Max. vermogen unit	n.v.t.
Max. watertemp.	40°C / 104°F
Inlaat/uitlaat	50 mm in, 10 mm uit
IP bescherming	IP24
Veiligheidsschakelaar	3,0 A normaal gesloten
Thermische beveiliging	✓
Geheel ingegoten	n.v.t.
Zelfaanzuigend	n.v.t.

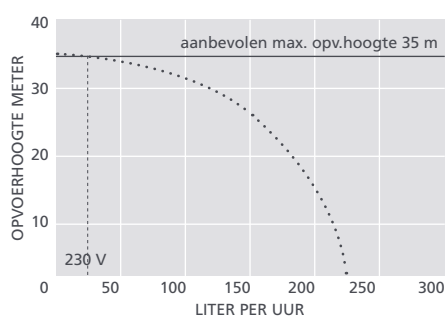

VOORGESTELDE XTRA ACCESSOIRES	
Omschrijving	Onderdeelnr.
Zekering 1 A	FP2620
Slangadapter voor rioolaansluiting	FP2038
Gevlochten vinylslang 3/8" (10 mm)	AX5101

Neem een kijkje bij ons Aspen Xtra assortiment voor meer installatiehulpstukken

OPTIES ERRP	
ERRP – boveninlaat	FP2318
ERRP – zij-inlaat	FP2320

\* Alleen met zij-inlaat

DE DOOS BEVAT
ERRP pomp • 2 m voedingskabel Plug and play • 1 1/2" BSP-connector (voor afvoerleiding 40 mm inw.)* • Montagehandleiding

Download de handleiding bij [aspenspumps.com](http://aspenspumps.com)

# Low Profile Cold Cabinet

## CONDENSAFVOERPOMP



Gemaakt van robuust roestvrij staal, is deze pomp uiterst eenvoudig te installeren en te onderhouden. Met een functie die is ontworpen om water af te voeren, waardoor de kans dat de biofilm zich hecht in het reservoir wordt verkleind, wordt de pomp direct onder de koelkasten voor de detailhandel geplaatst, waardoor het condensaat tijdens de ontdooicyclus wordt verwijderd.



Max. debiet 700 l/h



Max. opv.hoogte 20 m  
(debiet 10 l/h)

### HOOFDKENMERKEN

- Geïntegreerd jetflow-afvoersysteem om de opbouw van biofilm te verminderen
- Robuuste, slijtvaste roestvrijstalen behuizing
- Meerdere inlaten voor flexibele installatie (boven-, eind- & beide zijden)
- Ondiepe 75 mm hoogte, lager dan traditionele supermarkt pompen
- Afneembare messing afvoeraansluiting met versterkingsdraad voor onderhoudsgemak
- Hoge prestatie Aspen Supermarkt Pomp

### TOEPASSINGEN

- Enkelvoudige en meerdere koelunits, OEM
- ✓ **Perfect voor...** Meerdere koelunits met ondiepe toegang

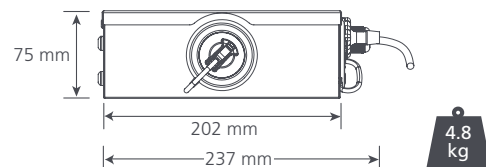

### LOW PROFILE COLD CABINET @ 230 VAC 50Hz

Max. debiet	700 l/h bij 0 m opv. hoogte
Max. opvoerhoogte	20 m (aanbevolen max. 18m)
Tankinhoud	4.6 l
dB(A) @ 1m	60
Voeding	230 VAC, 0.6A, 50/60Hz
Classificatie	Niet-continu
Veiligheidsklasse	I toestel
Max. vermogen unit	1.59m Btu/h – 460kW
Max. watertemp.	40°C / 104°F
Inlaat/uitlaat	4 x ø 48 mm gaten met afdichting met 3 x inlaatpluggen
IP bescherming	IP44
Veiligheidsschakelaar	1A normaal gesloten
Thermische beveiliging	✓
Geheel ingegoten	n.v.t.
Zelfaanzuigend	n.v.t.

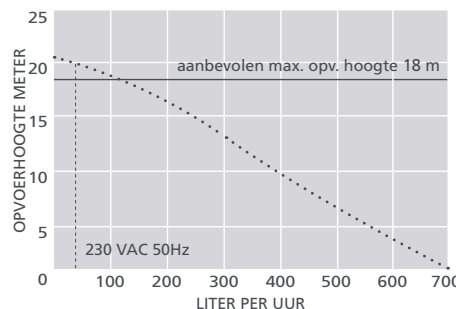

### VOORGESTELDE XTRA ACCESSOIRES

Omschrijving	Onderdeelnr.
Slangadapter voor rioolaansluiting	FP2038
Gevlochten vinylslang 3/8" (10 mm)	AX5101
Gevlochten vinylslang 1/2" (12 mm ID)	AX5102



Neem een kijkje bij ons Aspen Xtra assortiment voor meer installatiehulpstukken

### OPTIES LOW PROFILE COLD CABINET

LP Cold Cabinet – boven-, eind- en beide zijdelingse inlaten **FP3393**

### DE DOOS BEVAT

- Low Profile Cold Cabinet • 3 x inlaatstekkers
- 1 x inline Terugslagklep (NRV) • 1 x 1 1/2" afvoeraansluiting voor 40 mm afvoerleiding
- 1 x 3/8"-1/2" afvoerleidingadapter • Handleiding installeren

Download de handleiding bij [aspenspumps.com](http://aspenspumps.com)

# Cold Cabinet

## CONDENSAFVOERPOMP

Een hoogwaardige koelpomp van roestvrij staal met lange levensduur. Ontworpen om onder retail koelmeubelen te passen, ze pompt koelwater weg en filtert vuil.



Max. debiet 225 l/h



Max. net. opv.hoogte 35 m  
(debiet 25 l/h)

### HOOFDKENMERKEN

- Groot reservoir
- Huis van roestvrij staal
- Plug and play

### TOEPASSINGEN

- Enkelvoudige en meerdere koelunits, OEM
- ✓ **Perfect voor...**  
Meerdere koelunits

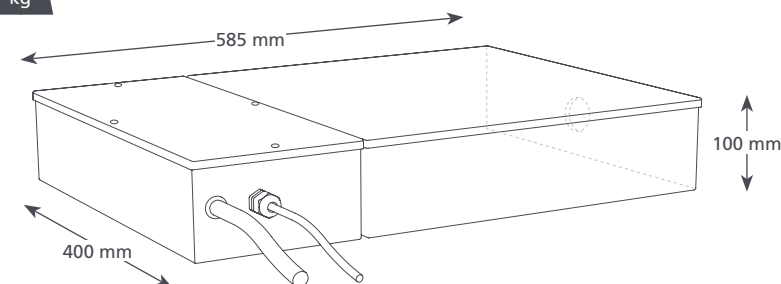

### COLD CABINET @ 230 VAC 50Hz

Max. debiet	225 l/h bij 0 m opv.hoogte
Max. netto opvoerhoogte	35 m
Tankinhoud	11 l
dB(A) @ 1m	60
Voeding	230 VAC, 0.38A, 50/60Hz
Classificatie	Niet-continu
Veiligheidsklasse	I toestel
Max. vermogen unit	n.v.t.
Max. watertemp.	40°C / 104°F
Inlaat/uitlaat	50 mm in, 10 mm uit
IP bescherming	IP21
Veiligheidsschakelaar	3,0 A normaal gesloten
Thermische beveiliging	✓
Geheel ingegoten	n.v.t.
Zelfaanzuigend	n.v.t.

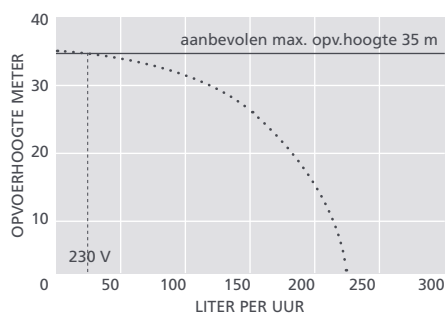

### VOORGESTELDE XTRA ACCESSOIRES

Omschrijving	Onderdeelnr.
Zekering 1 A	FP2620
Slangadapter voor rioolaansluiting	FP2038
Gevlochten vinylslang 3/8" (10 mm)	AX5101



Neem een kijkje bij ons Aspen Xtra assortiment voor meer installatiehulpstukken

### OPTIES COLD CABINET

Cold Cabinet- zij-inlaat	FP2120
--------------------------	--------

### DE DOOS BEVAT

Cold Cabinet pomp • 2 m voedingskabel Plug and play • 1 1/2" BSP-connector (voor afvoerleiding 40 mm inw.)\* • Montagehandleiding

Download de handleiding bij [aspenspumps.com](http://aspenspumps.com)

# Boiler pompen het perfecte partnerschap

Een condenserende ketel is een hoogrendementsketel die warmte uit de rookgassen terugwint, waarbij er water achterblijft. Onze hoog presterende boiler pompen voeren dit overschot aan water af, en bieden uitstekende prestaties, eenvoudige inspectie en een mooi uiterlijk.



Kitchen

✓ Perfect voor...

Huishoudelijke gasgestookte ketels en haarden



Hi-Capacity

✓ Perfect voor...

Grotere huishoudelijke en bedrijfsmatige gas- en oliegestookte condenserende ketels

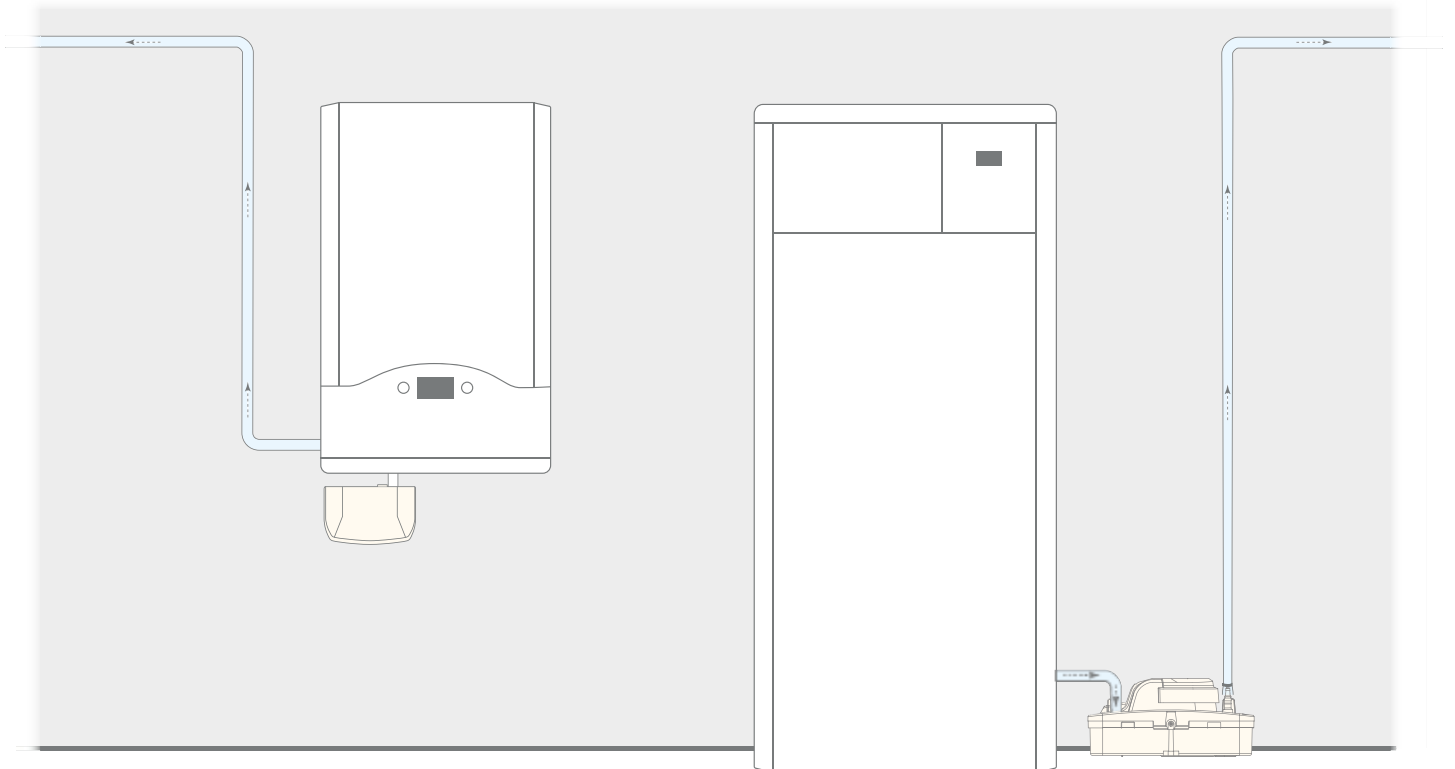

- 1 Kitchen boiler pomp tegen wand onder de ketel gemonteerd.
- 2 Hi-capacity boiler pomp op de vloer gemonteerd naast de boiler.

Informatie is correct bij het ter perse gaan.



# Kitchen

## CONDENSAFVOERPOMP

Ontworpen om tegen warmte te kunnen! De Kitchen all-in-one boiler pomp is ontworpen voor montage onder huishoudelijke gasketels en ovens, en is extra snel en eenvoudig te plaatsen.



Max. debiet 12 l/h



Max. net. opv.hoogte 10 m (debiet 4 l/h)



21 dB(A)

### HOOFDKENMERKEN

- Compact en onopvallend
- Onder de ketel te monteren
- Stil tijdens bedrijf
- Doorzichtig afneembaar reservoir

### TOEPASSINGEN

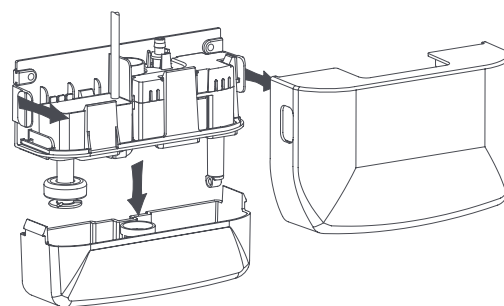
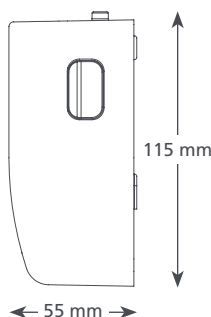
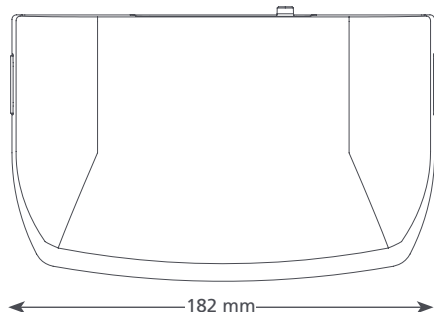

- Tot 45 kW / 153.000 Btu/h met PH-waarde condens >2,7
- ✓ **Perfect voor...** Huishoudelijke gasgestookte ketels en haarden

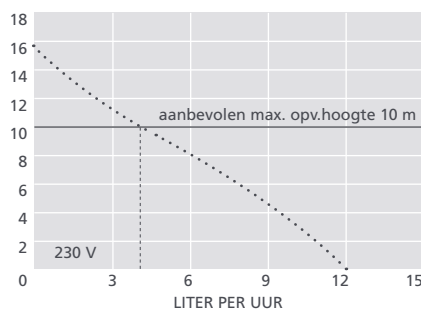

KITCHEN BOILER @ 230 VAC 50Hz	
Max. debiet	12 l/h bij 0 m opv.hoogte
Max. netto opvoerhoogte	10 m
Tankinhoud	0,24 l
dB(A) @ 1m	21
Voeding	230 VAC, 0,1A, 50/60Hz
Classificatie	Niet-continu
Veiligheidsklasse	II toestel <input type="checkbox"/>
Max. vermogen unit	45 kW / 153,000 Btu/h
Max. watertemp.	60°C / 140°F
Inlaat/uitlaat	21 mm in, 6 mm uit
IP bescherming	IP21
Veiligheidsschakelaar	3,0 A normaal gesloten
Thermische beveiliging	✓
Geheel ingegoten	✓
Zelfaanzuigend	✓



### VOORGESTELDE XTRA ACCESSOIRES

Omschrijving	Onderdeelnr.
Slangadapter voor rioolaansluiting	 FP2038
Zekering 1 A	 FP2620
Gevlochten vinylslang 1/4" (6 mm)	 AX5100



Neem een kijkje bij ons Aspen Xtra assortiment voor meer installatiehulpstukken

### OPTIESKITCHEN BOILER

Kitchen boiler pomp **FP2943**

\* Andere spanningen verkrijgbaar

### DE DOOS BEVAT

- Kitchen boiler pomp (incl. 1 m voedingskabel)
- 6 m afvoerslang (6 mm inw. diam.)
- Inlaatadapter voor 22 en 28 mm buisleiding
- Buisadapter • Montageset • Montagehandleiding

Download de handleiding bij [aspenspumps.com](http://aspenspumps.com)

# Hi-Capacity

## CONDENSATIEPOMP

Deze hoogrendements ketelpomp biedt ongeëvenaarde prestaties en is ideaal voor bedrijfsmatige keteltoepassingen.



Max. debiet 550 l/h



Max. net. opv.hoogte 5 m (debiet 50 l/h)

### HOOFDKENMERKEN

- Eenvoudige toegang tot de tank
- Draai-en-klik terugslag-uitlaatslangwartel
- Ingebouwde waterpas
- Plug and play

### TOEPASSINGEN

- Tot 200 kW / 682,000 Btu/h met PH-waarde condens >2,2
- ✓ **Perfect voor...** Grotere huishoudelijke en bedrijfsmatige gas- en oliegestookte condenserende ketels

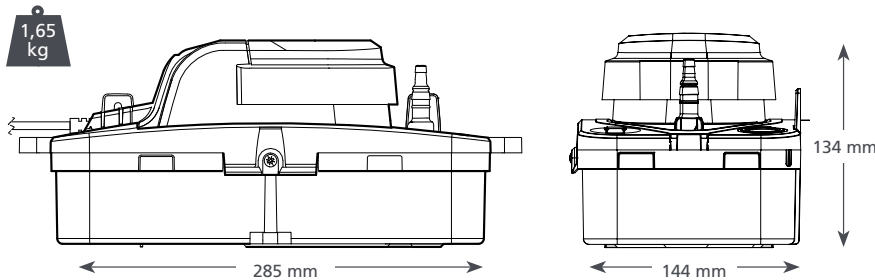

Terugslagklep kan worden ingesteld van 6 mm tot 10 mm (zie grafieken hieronder)

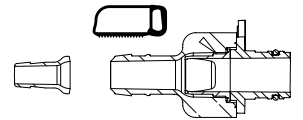

### OPTIES HI-CAPACITY

Hi-Capacity

FP3356

### HI-CAPACITY @ 230 VAC 50Hz

Max. flow	550 l/h bij 0 m opv.hoogte
Max. rec. head	5 m
Tank capacity	1,7 L
dB(A) @ 1m	44
Voeding	230 VAC, 0,8 A, 50 Hz
Classificatie	Niet-continu
Veiligheidsklasse	I toestel
Max. vermogen unit	200 kW / 682,000 Btu/h
Max. watertemp.	60 °C / 140 °F
Inlaat/uitlaat	x4 27 mm in, 6-10 mm uit
IP bescherming	IP24
Veiligheidsschakelaar	3,0 A normaal gesloten
Thermische beveiliging	✓
Geheel ingegoten	n.v.t.
Zelfaanzuigend	n.v.t.

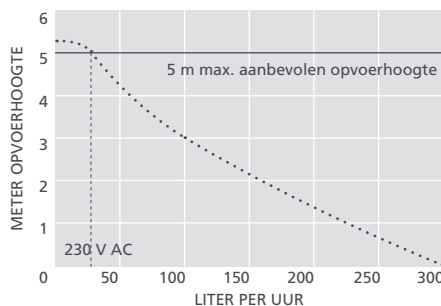
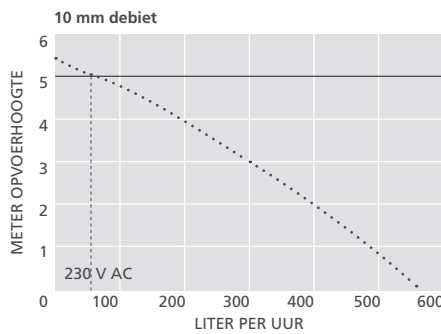

### VOORGESTELDE XTRA ACCESSOIRES

Omschrijving	Onderdeelnr.
Slangadapter voor rioolaansluiting	FP2038
Zekering 1 A	FP2620
Gevlochten vinylslang 1/4" (6 mm)	AX5100
Gevlochten vinylslang 3/8" (10 mm)	AX5101



Neem een kijkje bij ons Aspen Xtra assortiment voor meer installatiehulpstukken

### DE DOOS BEVAT

- Hi-Capacity boiler pomp • 2 m voedingskabel Plug and play • 6 m afvoerslang (10 mm inw. diam.)
- Buisadapter • Montageset • Montagehandleiding

Download de handleiding bij [aspenspumps.com](http://aspenspumps.com)

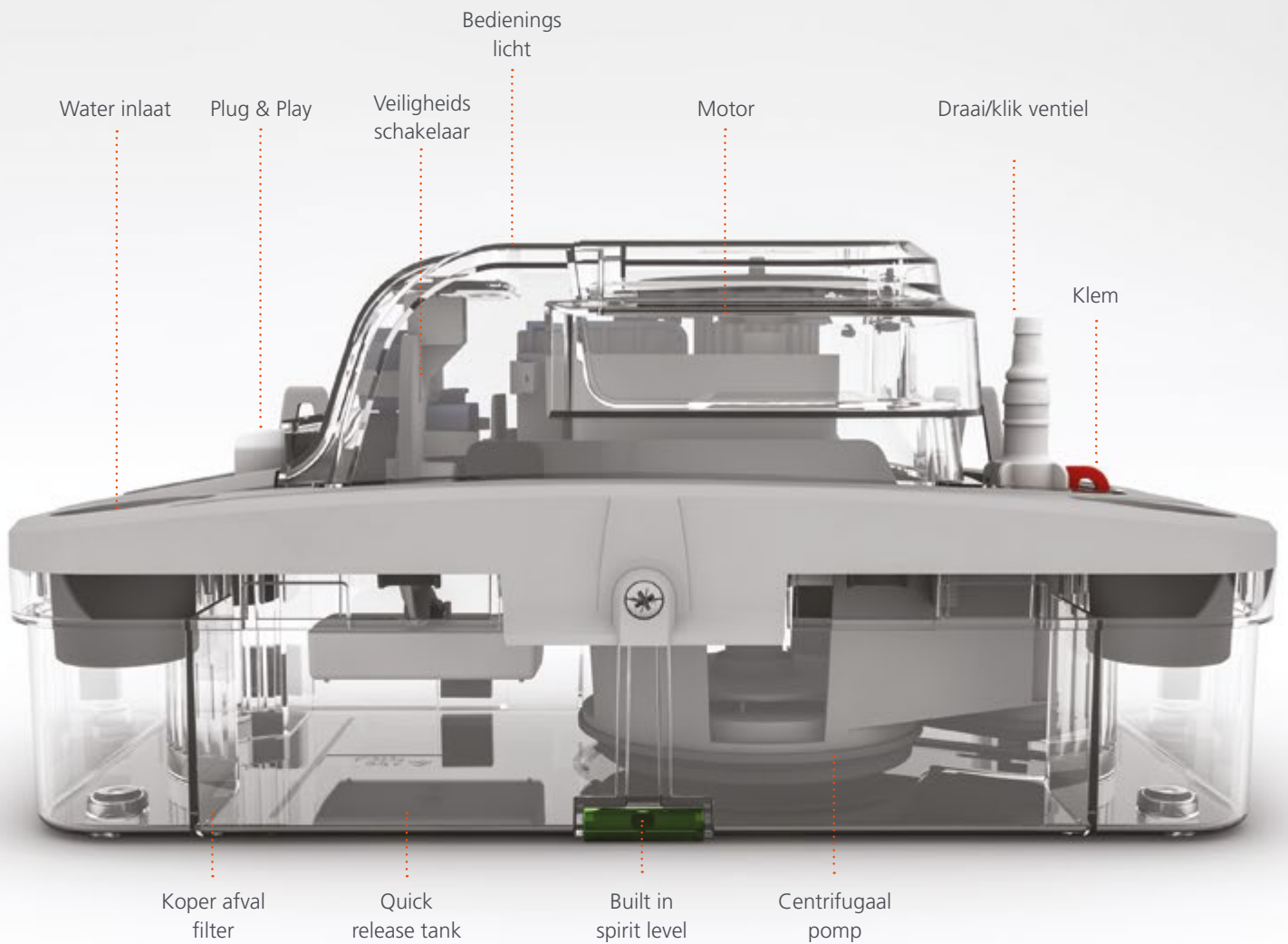

# De professionele manier

Waarom zou je dan kiezen voor een condenspomp?

Traditioneel vereist is het verwijderen van condenswater uit een airco een extra handeling.

## FLEXIBELE INSTALLATIE

We begrijpen dat flexibiliteit belangrijk is bij het ontwerpen van uw installatie. Losse uitloop van condenswater kan vaak beperkingen veroorzaken bij de plaatsing van de unit - binnen of buiten. Condens water pompen zorgen voor optimale positionering en esthetiek in elke installatie zonder te verliezen op efficiëntie of prestaties. Aspen Pumps zorgen voor ultieme flexibiliteit, ongeacht de toepassing.



## DE ENIGE OPTIE

Soms is losse uitloop gewoon geen optie. Verwijdering van condenswater in ruimten zoals kelders, ondiepe plafondruimten en glazen gebouwen hoeft nooit opnieuw een probleem te zijn. Onderhoud is makkelijk, en met een breed scala aan pompen om uit te kiezen, service, verplaatsing of vervanging is stressvrij. Als ingenieurs begrijpen we dat uw tijd waardevol is, dus we nemen de tijd om het goed voor u te krijgen.



## EEN PROFESSIONELE INSTALLATIE

Condens water pompen zorgen ervoor dat u elke keer een professionele esthetische installatie maakt. Met een gemakkelijke toegang tot onderhoud zorgt een pomp ervoor dat de airconditioningseenheden worden geplaatst waar gevraagd met uniform buiswerk. Het condens water kan effectief naar de betreffende afvoer worden geleid, zoals een grondstapel of grijze watertank, waardoor elke dag een professionele afwerking wordt gewaarborgd.







Aspen Xtra bevat het grootste assortiment aan installatie accessoires op de markt - van isolatoren tot buis verbindingen, aansluitingen, wandbeugels tot vinylbuizen - wat u ook nodig heeft, u vindt het bij Xtra.

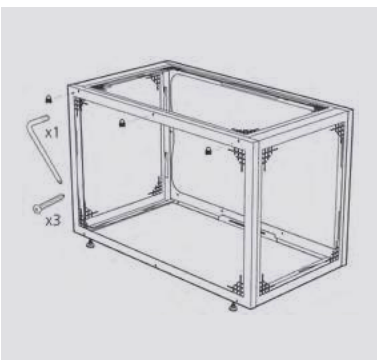

# Inhoud

Pipe Support	50-64
Controls	65-66
Koelerondersteuning	67-72
Condensaatbeheer	73-78
Portables	79
Ancillaries	80-83



# Keuzediagram leidingbevestigingen



 Koeling	diameter buizen	voor koperen leiding	voor geïsoleerde leiding	monteer methode	verticale ondersteuning	horizontale ondersteuning	brand-gevoelige zone
SPK	1/4" – 1 5/8"	•		Goot	•	•	
isolerende klem	1/4" – 4 1/8"	•		Goot	•	•	•
gootklemmen	1/4" – 2 1/8"	•	•	Goot	•	•	
stangklem M8	1/4" – 2 1/8"	•	•	8 mm stang		•	
stangclip M8 3 1/8"	3 1/8"		•	8 mm stang		•	
stangklem M10	1/4" – 2 1/8"	•	•	10 mm stang		•	
slagklem	7/8" – 1 3/8"		•	Oppervlakte		•	
spijkerklem	1 – 1 5/8"		•	Oppervlakte		•	
leidingbinders	250 – 400 mm			Oppervlakte	•	•	

 Airconditioning	diameter buizen	voor koperen leiding	voor geïsoleerde leiding	monteer methode	verticale ondersteuning	horizontale ondersteuning	brand-gevoelige zone
SPK	1/4" – 1 5/8"	•		Goot	•	•	•
isolerende klem	1/4" – 4 1/8"	•		Goot	•	•	•
metalen ophanging	3/8", 1/2", 5/8"		•	8/10 mm stang		•	•
knijpklem	1/2", 5/8", 3/4"		•	8/10 mm stang en oppervlak		•	•
stangklem (2-pijps)	1/2" – 1 1/8"		•	8 mm stang		•	
stangklem (3-pijps)	3/8" – 1 5/8"		•	8/10 mm stang en oppervlak		•	•
kunststof ophanging	3/8" – 1 1/8"		•	8/10 mm stang		•	
greepsluiting	1/4" – 1 1/8"		•	Oppervlakte		•	
slagklem (2-pijps)	7/8" – 1 3/8"		•	Oppervlakte	•	•	•
leidingbinders	250 – 400 mm			Oppervlakte		•	

# Quick Positioning Klem (QPK)



Eenvoudig met draai-en-klik te monteren gootklem, ideaal voor airconditioning- en koelinstallaties.



Goot



Stang



Oppervlakte

## HOOFDKENMERKEN

- Eenvoudige montage in goten 40 mm x 40 mm en 40 mm x 20 mm
- Buitendiameter geschikt voor leidingen met 9 mm isolatie
- Uitstekende bestendigheid tegen olie
- Ondersteunt het dempen van geluid en trillingen

## SPECIFICATIES

Materiaal	Nylon
Max. temp.	70°C
Max. aanbevolen afstand per klem	1,2 m

Compatibel met Fix-it Foot van Big Foot Systems



Aluminium goot (lengtes 3 m) verkrijgbaar: Onderdeelnr. B6023



## BESCHIKBARE MATEN

Afmeting	Max. niet-ondersteunde afstand (m)	Hoogte boven goot (mm)	Onderdeelnr. (plastic zak)	Stuks/verpakk. (plastic zak)
1/4"	1,5	21	B6445	10
3/8"	1,5	24	B6447	10
1/2"	1,5	27	B6444	10
5/8"	1,5	31	B6448	10
3/4"	1,5	34	B6446	10
7/8"	1,0	37	B6449	10
1 1/8"	1,0	43	B6442	10
1 3/8"	1,0	50	B6443	10
1 5/8"	1,0	56	B6538	10



Raadpleeg onze website [aspenspumps.com](http://aspenspumps.com) voor meer informatie

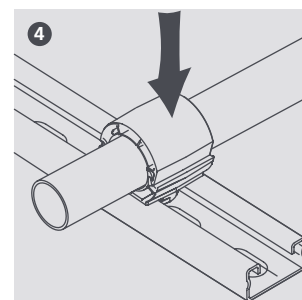
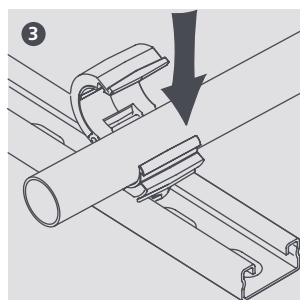
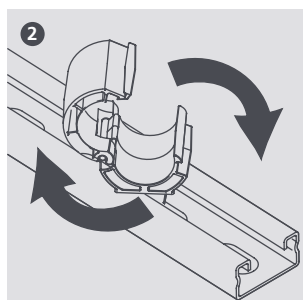
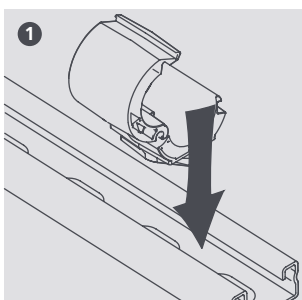



# Isolerende Klem

Gootklem ideaal voor grotere bedrijfsmatige airconditioning- en koelinstallaties.



Goot



Stang



Oppervlakte

## HOOFDKENMERKEN

- Eenvoudige montage in goten 40 mm x 40 mm en 40 mm x 20 mm
- Isolatiefunctie om warmteverlies tegen te gaan, en vermindering van trillingen
- Snel te monteren met borgmoeren
- Past in ondiepe ruimtes
- Ondersteunt enkelvoudige leidingen in een kussen van thermisch rubber tussen twee metalen platen
- Het kussen van thermisch rubber is bestand tegen een maximumtemperatuur van 130°C (zinken beugel 1000°C)

### SPECIFICATIES

Materiaal	Met zink gepassiveerd staal met rubber inlage 1000°C
Max. temp.	
Max. aanbevolen afstand per klem	1,2 m

### OVERIGE EIGENSCHAPPEN

Thermische geleiding	$K = 0,27 \text{ W/m/}^\circ\text{C}$
----------------------	---------------------------------------

Compatibel met Fix-it Foot van Big Foot Systems



Aluminium goot (lengtes 3 m) verkrijgbaar: Onderdeelnr. B6023



### BESCHIKBARE MATEN

Afmeting	Max. niet-ondersteunde afstand (m)	Hoogte boven goot (mm)	Onderdeelnr. (plastic zak)	Stuks/verpakk. (plastic zak)
1/4"	1,2	32	B6268	10
3/8"	1,2	35	B6274	10
1/2"	1,2	38	B6267	10
5/8"	1,2	41	B6276	10
3/4"	1,2	44	B6273	10
7/8"	1,2	47	B6277	10
11/8"	1,2	54	B6264	10
13/8"	1,2	60	B6265	10
15/8"	1,2	76	B6266	10
21/8"	1,2	92	B6269	5
25/8"	1,2	98	B6270	5
31/8"	1,2	117	B6271	5
35/8"	1,2	130	B6272	5
41/8"	1,2	143	B6275	5

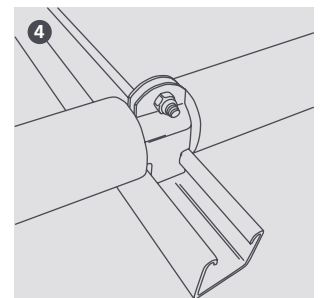
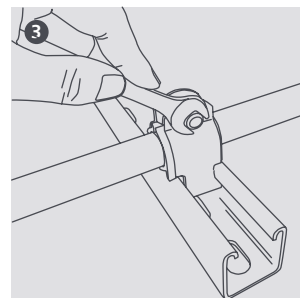
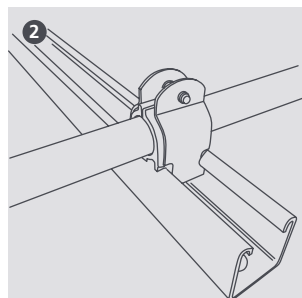
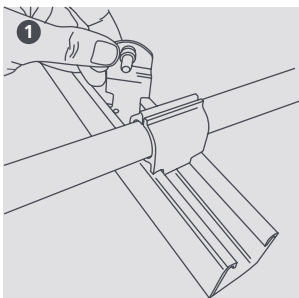

# Gootklem

Dit unieke kliksysteem maakt een snelle montage mogelijk, met goede vasthoudeigenschappen in zowel verticale als horizontale richting.



Goot



Stang



Oppervlakte

## HOOFDKENMERKEN

- Eenvoudige montage in goten 40 mm x 40 mm en 40 mm x 20 mm
- Uniek afsluitbaar kliksysteem
- Past op leidingen met metrische en Engelse afmetingen
- Snel op geïsoleerde leidingen te monteren
- Veiligheidssluiting die er voor zorgt dat de juiste druk wordt uitgeoefend om zowel de leiding als de isolatie vast te houden

## SPECIFICATIES

Materiaal	Nylon
Max. temp.	+70°C
Max. aanbevolen afstand per klem	1,2 m

Aluminium goot (lengtes 3 m) verkrijgbaar:  
Onderdeelnr. B6023



## BESCHIKBARE MATEN

Afmeting	Isolatie dikte				Onderdeelnr.	Stuks/ verpakk.
	6 mm	9 mm	13 mm	19 mm		
6 mm (1/4")					B6842	10
10 mm (3/8")					B6844	10
13 mm (1/2")					B6843	10
16 mm (5/8")					B6845	10
19 mm (3/4")	1/4"				B6846	10
22 mm (7/8")	3/8"				B6847	10
25 mm (1")	1/2"	1/4"			B6848	10
28 mm (1 1/8")	5/8"	3/8"			B6849	10
32 mm (1 1/4")	3/4" 7/8"	1/2" 5/8"	1/4"		B6850	10
35 mm (1 3/8")		3/4"	3/8" 1/2"		B6851	10
38 mm (1 1/2")	1 1/8"	7/8"	5/8"		B6852	10
41 mm (1 5/8")	1 3/8"	1 1/8"	3/4" 7/8"	1/4" 3/8"	B6853	10
50 mm (2")				1/2"	B6854	10
55 mm (2 1/8")	1 5/8"	1 3/8" 1 5/8"	1 1/8" 1 3/8"	5/8" 3/4" 7/8"	B6855	10



Raadpleeg onze website [aspenspumps.com](http://aspenspumps.com)  
voor meer informatie

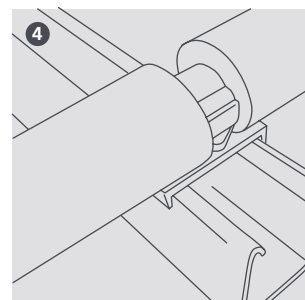
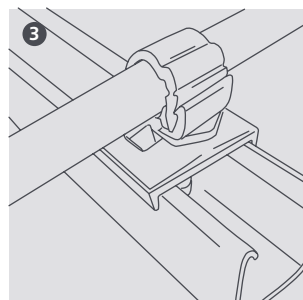
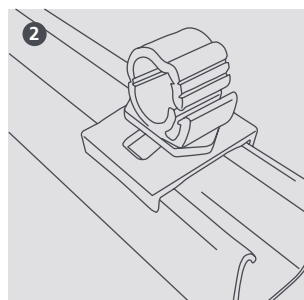
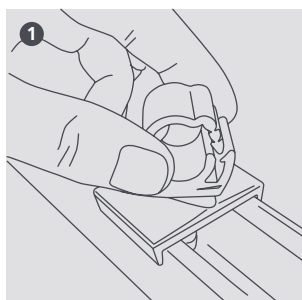

# Metalen Ophanging

Een stangklem ideaal voor het ondersteunen van leidingsets van airconditioninginstallaties.



Goot



Stang



Oppervlakte

## HOOFDKENMERKEN

- Past zowel op M8- als op M10-stangen
- Snelle 2-pijps montage
- Geen kabelgoten meer nodig
- Met zink gepassiveerd om corrosie tegen te gaan
- Ideaal als u aan brandvoorschriften moet voldoen

### SPECIFICATIES

Materiaal	Met zink gepassiveerd zacht staal
Max. temp.	1000°C
Max. aanbevolen afstand per klem	1,2 m

### BESCHIKBARE MATEN

Omschrijving	Vloeistof*	Gas*	Onderdeelnr.	Stuks/verpakk.
2	3/8"	5/8"	B6492	10
3	1/2"	7/8"	B6493	10
4	5/8"	1 1/8"	B6494	10

\* leidingdiameters bij benadering (rekening houdend met isolatie)



Material: BS EN 10230:2006. Coating: BS EN 12329:2000



Raadpleeg onze website [aspenspumps.com](http://aspenspumps.com) voor meer informatie

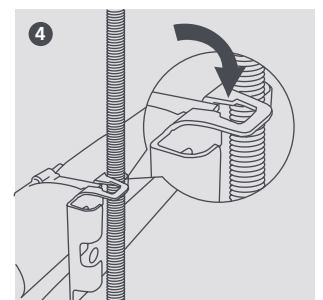
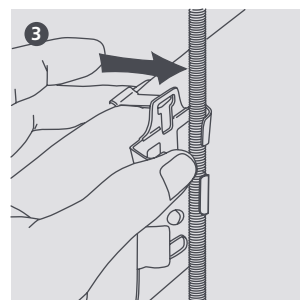
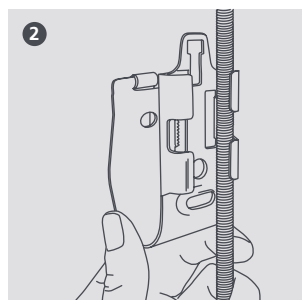
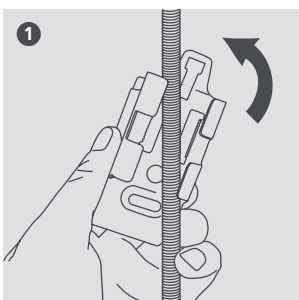

# Stangklem

Het unieke kliksysteem maakt snelle montage en aanpassingen mogelijk.



Goot



Stang



Oppervlakte

## HOOFDKENMERKEN

- Verkrijgbaar voor M8- en M10-stangen
- Snelle bevestiging rechtstreeks op de draadstang
- Eenvoudig te monteren, aan te passen, of te verplaatsen
- Past op leidingen met metrische en Engelse afmetingen

SPECIFICATIES	
Materiaal	Nylon
Max. temp.	70°C
Max. aanbevolen afstand per klem	1,2 m

Afmeting	BESCHIKBARE MATEN				M8		M10	
	6 mm	9 mm	13 mm	19 mm	Onderdeelnr.	Stuks/verpakk.	Onderdeelnr.	Stuks/verpakk.
1/4"					B6800	10	B6814	10
3/8"					B6802	10	B6816	10
1/2"					B6801	10	B6815	10
5/8"					B6803	10	B6817	10
3/4"	1/4"				B6804	10	B6818	10
7/8"	3/8"				B6805	10	B6819	10
1"	1/2"	1/4"			B6806	10	B6820	10
1 1/8"	5/8"	3/8"			B6807	10	B6821	10
1 1/4"	3/4" 7/8"	1/2" 5/8"			B6808	10	B6822	10
1 3/8"		3/4"	3/8" 1/2"		B6809	10	B6823	10
1 1/2"	1 1/8"	7/8"	5/8"		B6810	10	B6824	10
1 5/8"	1 3/8"	1 1/8"	3/4" 7/8"	1/4" 3/8"	B6811	10	B6825	10
2"				1/2"	B6812	10	B6826	10
2 1/8"	1 5/8"	1 3/8" 1 5/8"	1 1/8" 1 3/8" 5/8" 3/4" 7/8"		B6813	10	B6827	10



Raadpleeg onze website [aspenspumps.com](http://aspenspumps.com) voor meer informatie

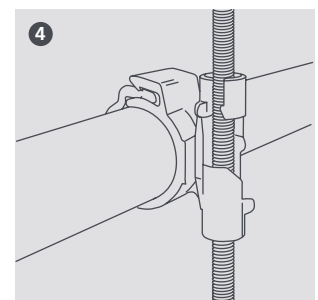
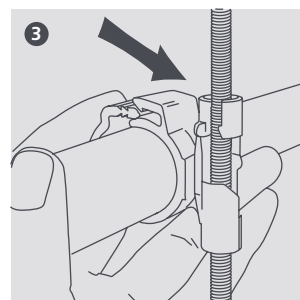
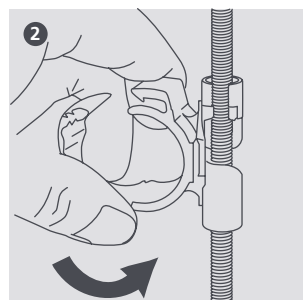
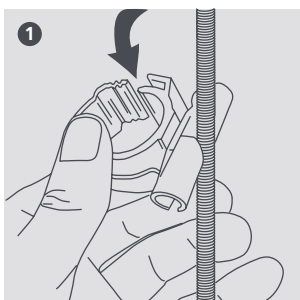



# Stangclip M8 3 1/8" en 2-pijps



Een nieuwe reeks stangclips, ideaal voor koel- en airconditioninginstallaties.



Goot



Stang



Oppervlakte

## HOOFDKENMERKEN (STANGKLEM M8 3 1/8")

- De stangklem M8 3 1/8" is ideaal voor het leidingwerk van koelinstallaties dankzij een veelzijdig kliksysteem voor leidingen van 54 mm tot 80 mm
- Snelle bevestiging rechtstreeks op de draadstang
- Past op leidingen met metrische en Engelse afmetingen

## HOOFDKENMERKEN (2-PIJPS)

- Biedt horizontale ondersteuning voor leidingsets van airconditioninginstallaties
- Verkrijgbaar voor M8- en M10-stangen
- Eenvoudig te monteren, aan te passen, of te verplaatsen
- Stevige uitschuifbare kliksluiting
- De klem kan zowel de leidingset als bekabeling vastzetten

SPECIFICATIES	
Materiaal	Nylon
Max. temp.	70°C
Max. aanbevolen afstand per klem	1,2 m

BESCHIKBARE MATEN		
Afmeting	Onderdeelnr.	Stuks/verpakk.
Stangklem 80 mm (3 1/8")	B7200	5
M8 2-pijps 1/2" – 7/8" tot 5/8" – 1 1/8"	B7205	5
M10 2-pijps 1/2" – 7/8" tot 5/8" – 1 1/8"	B7210	5

Leidingdiameters bij benadering (rekening houdend met 13 mm isolatie)



Raadpleeg onze website [aspenspumps.com](http://aspenspumps.com) voor meer informatie

## MONTAGE STANGKLEM M8 3 1/8"

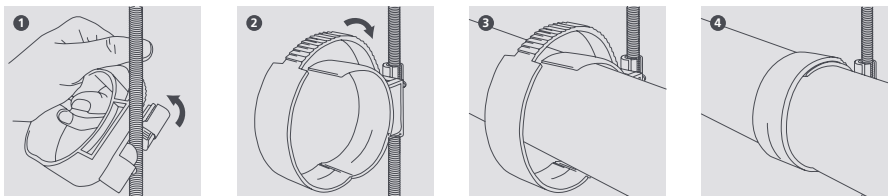

## MONTAGE STANGKLEM M8/M10 2-PIJPS

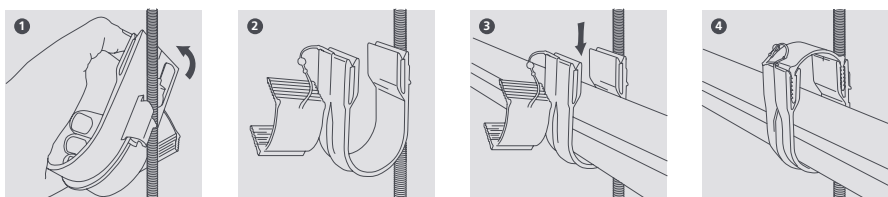

# Kunststof Ophanging

Dit klemsysteem voor twee draadstangafmetingen kan vast op zowel M8- als op M10-draadstangen worden gemonteerd.



Goot



Stang



Oppervlakte

## HOOFDKENMERKEN

- Eenvoudige montage
- Past zowel op M8- als op M10-stangen
- Geen kabelgoten meer nodig
- Instelbaar klikmechanisme

SPECIFICATIES	
Materiaal	Nylon
Max. temp.	70°C
Max. aanbevolen afstand per klem	1,2 m

BESCHIKBARE MATEN					
Omschrijving	Vloeistof*	Gas*	Hulpstukafm. stang	Onderdeelnr.	Stuks/verpakk.
P2	3/8"	5/8"	8-10 mm verloop	B6543	5
P3	1/2"	7/8"	8-10 mm verloop	B6544	5
P4	5/8"	1 1/8"	8-10 mm verloop	B6545	5
P2	3/8"	5/8"	6-8 mm verloop	B6715	5
P3	1/2"	7/8"	6-8 mm verloop	B6716	5
P4	5/8"	1 1/8"	6-8 mm verloop	B6717	5

\* leidingdiameters bij benadering (rekening houdend met isolatie)



Raadpleeg onze website [aspenspumps.com](http://aspenspumps.com) voor meer informatie

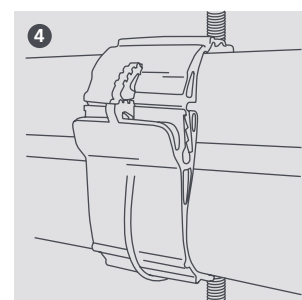
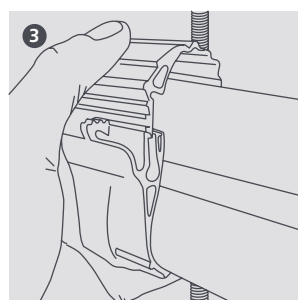
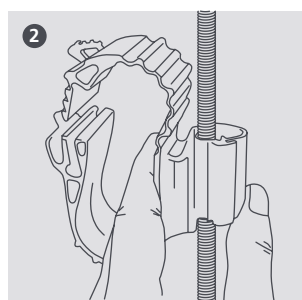
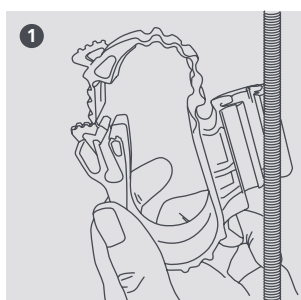

# Knijpklem



De knijpklem voor stangmontage is nieuw in de Aspen Xtra-reeks, en is ideaal voor leidingsets van airconditioninginstallaties.



Goot



Stang



Oppervlakte

## HOOFDKENMERKEN

- De knijpklem kan snel op M8- en M10-stangen worden aangebracht
- Robuuste metalen constructie
- Het deksel met kliksluiting zet de leidingset vast
- Snelle en eenvoudige leidingmontage
- Brede metalen constructie voor een betere leidingondersteuning
- Kan ook voor oppervlaktemontage worden toegepast
- Ideaal als u aan brandvoorschriften moet voldoen

### SPECIFICATIES

Materiaal	Zacht staal met poedercoating
Max. temp.	1000°C
Max. aanbevolen afstand per klem	1,2 m

### BESCHIKBARE MATEN

Omschrijving	Vloeistof*	Gas*	Onderdeelnr.	Stuks/verpakk.
2	3/8"	5/8"	B6561	10
3	1/2"	7/8"	B6562	10
4	5/8"	1 1/8"	B6563	10

\* leidingdiameters bij benadering (rekening houdend met isolatie)



Raadpleeg onze website [aspenpumps.com](http://aspenpumps.com) voor meer informatie

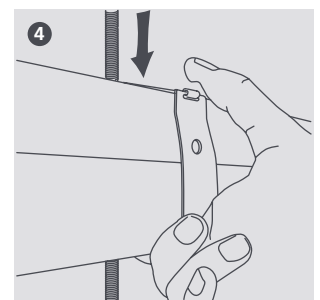
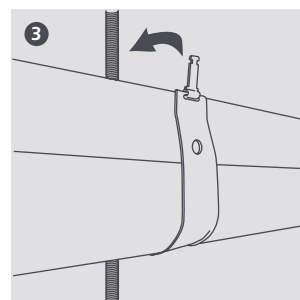
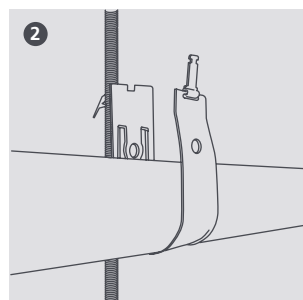
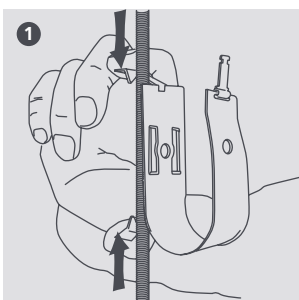

# Stangklem (3-pijps)

Geheel nieuw uniek ontworpen 3-pijpsklem, die ondersteuning biedt aan leidingwerk voor VRV/VRF-systemen.



Goot



Stang



Oppervlakte

## HOOFDKENMERKEN

- Verkrijgbaar voor een brede reeks leidinggroepafmetingen
- Aan te brengen op M8- en M10-stangen
- Brede metalen armen voor een betere leidingondersteuning
- Geen kabelgoten meer nodig
- Scharnierende veiligheidssluitplaat is met één schroef vast te zetten
- Kan ook voor oppervlaktemontage worden toegepast

## SPECIFICATIES

Materiaal	Zacht staal met poedercoating
Max. temp.	1000°C
Max. aanbevolen afstand per klem	1,2 m

## BESCHIKBARE MATEN

Omschrijving	Leidinggroepen vanaf	Leidinggroepen tot	Onderdeelnr.	Stuks/verpakk.
1	3/8" 5/8" 3/4"	1/2" 3/4" 1"	B6361	5
2	1/2" 1 1/8" 3/4"	5/8" 1" 1 1/8"	B6362	5
3	5/8" 1 1/8" 1 1/8"	3/4" 1 3/8" 1 1/8"	B6363	5
4	7/8" 1 3/8" 1 1/8"	3/4" 1 5/8" 1 3/8"	B6364	5

Leidingdiameters bij benadering (rekening houdend met 13 mm isolatie)



Raadpleeg onze website [aspenpumps.com](http://aspenpumps.com) voor meer informatie

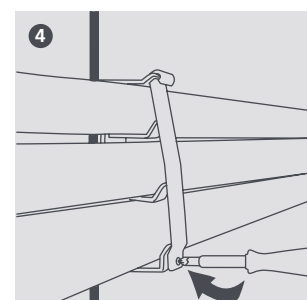
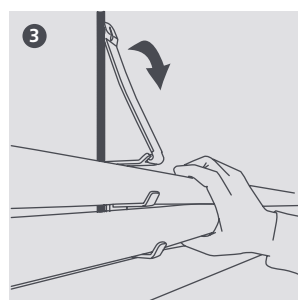
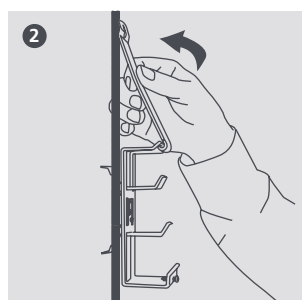
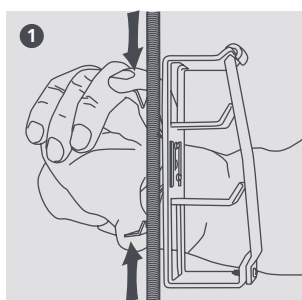



# Slagklemmen

Ideaal voor horizontale ondersteuning bij koelinstallaties.



Goot



Stang



Oppervlakte

## HOOFDKENMERKEN

- Snelle bevestiging rechtstreeks in een gat van 10 mm zonder schroeven of pluggen
- Uniek afsluitbaar kliksysteem
- Past op leidingen met metrische en Engelse afmetingen

SPECIFICATIES	
Materiaal	Nylon
Max. temp.	70°C
Max. aanbevolen afstand per klem	1,2 m

BESCHIKBARE MATEN		
Afmeting	Onderdeelnr.	Stuks/verpakk.
22 mm (7/8")	B7006	10
28 mm (1 1/8")	B7008	10
32 mm (1 1/4")	B7009	10
35 mm (1 3/8")	B7010	10
2-pijps (1/2" – 7/8" tot 5/8" – 1 1/8")	B7300	5

Leidingdiameters bij benadering (rekening houdend met 13 mm isolatie)

### MONTAGE 1-PIJPS SLAGKLEM

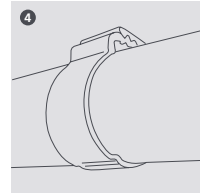
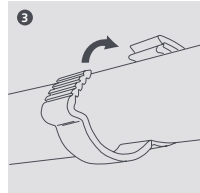
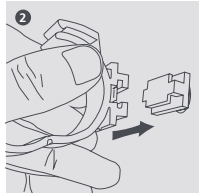
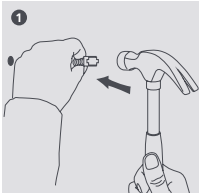

### MONTAGE 2-PIJPS SLAGKLEM

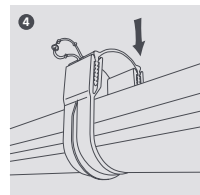
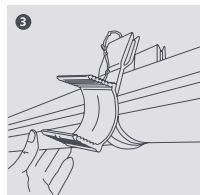
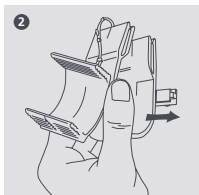
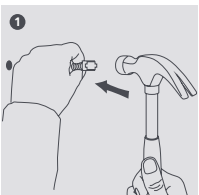

Raadpleeg onze website [aspenspumps.com](http://aspenspumps.com) voor meer informatie



# Spijkerklem

Dankzij unieke eigenschappen is deze klem voor horizontale ondersteuning ideaal voor montage van enkelvoudige leidingsystemen.



Goot



Stang



Oppervlakte

## HOOFDKENMERKEN

- Ideaal voor koelinstallaties
- Snelle bevestiging rechtstreeks op elk oppervlak
- Uniek afsluitbaar kliksysteem
- Gebruik een spijkerpistool voor snelle montage
- Ideaal zowel voor enkelvoudige als voor meervoudige leidingsets
- Past op leidingen met metrische en Engelse afmetingen

SPECIFICATIES	
Materiaal	Nylon
Max. temp.	70°C
Max. aanbevolen afstand per klem	1,2 m

BESCHIKBARE MATEN		
Afmeting	Onderdeelnr.	Stuks/verpakk.
25 mm (1")	B7107	10
35 mm (1 3/8")	B7110	10
38 mm (1 1/2")	B7111	10
41 mm (1 5/8")	B7112	10

Kijk op [aspenspumps.com/xtra](http://aspenspumps.com/xtra) voor een complete lijst van verkrijgbare afmetingen

Leidingdiameters bij benadering (rekening houdend met 13 mm isolatie)



Raadpleeg onze website [aspenspumps.com](http://aspenspumps.com) voor meer informatie

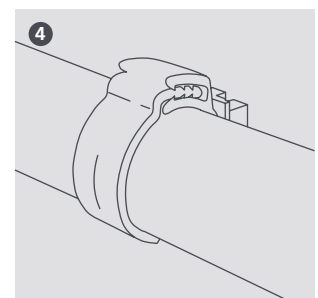
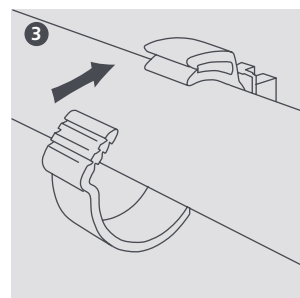
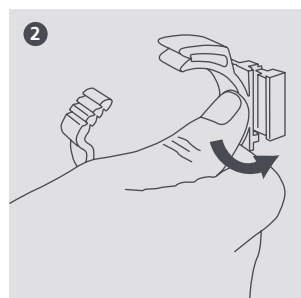
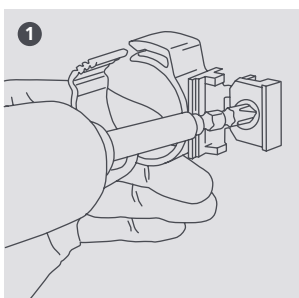



# Greepsluiting

Deze bestverkochte veelzijdige klem kan op elk oppervlak worden gemonteerd. Ideaal voor leidingsets bij airconditioninginstallaties.



Goot



Stang



Oppervlakte

## HOOFDKENMERKEN

- Kan rechtstreeks op een wand of vast plafond worden gemonteerd
- Voorzien van scharnier voor een snelle leidingmontage
- Ruimte voor elektrische bekabeling en condensslang
- Met zink en kleurstof gepassiveerd om corrosie tegen te gaan
- Brede metalen onderdelen voor een goede leidingondersteuning

### SPECIFICATIES

Materiaal	Met zink gepassiveerd zacht staal
Max. aanbevolen afstand per klem	1,2 m
Max. temp.	1000°C

### BESCHIKBARE MATEN

Omschrijving	Vloeistof*	Gas*	Breedte (mm)	Hoogte (mm)	Onderdeelnr.	Stuks/verpakk.
Afmeting 1	1/4"	1/2"	54	30	B6186	10
Afmeting 2	3/8"	5/8"	60	32	B6187	10
Afmeting 3	1/2"	7/8"	67	37	B6188	10
Afmeting 4	5/8"	1 1/8"	80	46	B6189	10

\* Leidingdiameters bij benadering (rekening houdend met 13 mm isolatie)



Material: BS EN 10230:2006. Coating: BS EN 12329:2000



Raadpleeg onze website [aspenspumps.com](http://aspenspumps.com) voor meer informatie

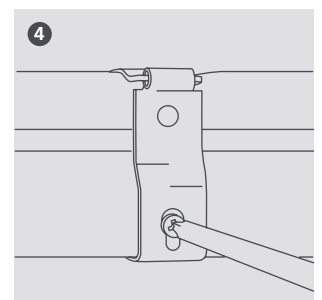
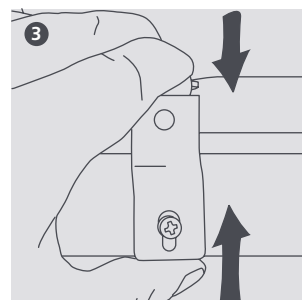
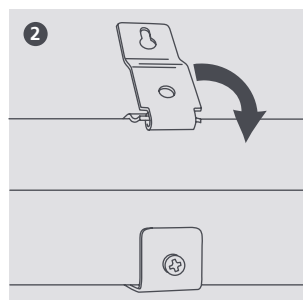
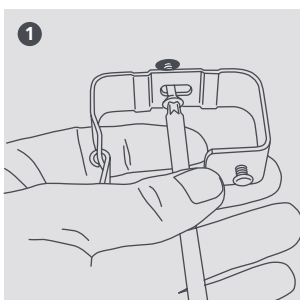

# Leidingbinders

Eenvoudig vast te zetten en zeer geschikt voor meervoudige leidingroutes.



Goot



Stang



Oppervlakte

## HOOFDKENMERKEN

- Snelle montage, lichtgewicht en herbruikbaar
- Perfect voor meervoudige leidingroutes
- Brede binders zorgen voor bescherming van de isolatie
- Is bestand tegen een maximale temperatuur van 70 °C
- Verkrijgbaar in 4 lengtes
- Keuze uit wit of zwart

SPECIFICATIES	
Materiaal	LDPE
Max. aanbevolen afstand per klem	1,2 m
Max. temp.	70°C

BESCHIKBARE MATEN			
Omschrijving	Afmetingen	Onderdeelnr.	Stuks/verpakk.
T250 wit	250 x 20 mm	B6411	10
T250 zwart	250 x 20 mm	B6551	10
T300 wit	300 x 20 mm	B6412	10
T300 zwart	300 x 20 mm	B6552	10
T350 wit	350 x 20 mm	B6413	10
T350 zwart	350 x 20 mm	B6553	10
T400 wit	400 x 20 mm	B6414	10
T400 zwart	400 x 20 mm	B6554	10



Raadpleeg onze website [aspenspumps.com](http://aspenspumps.com) voor meer informatie

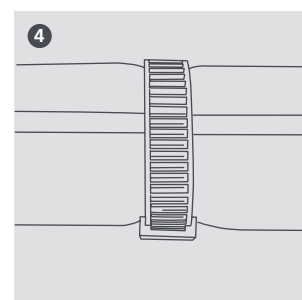
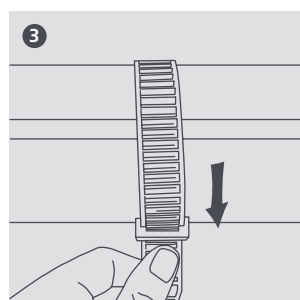
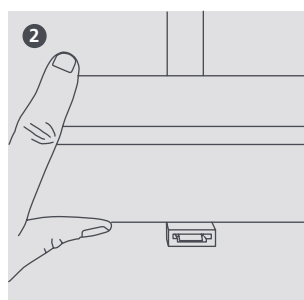
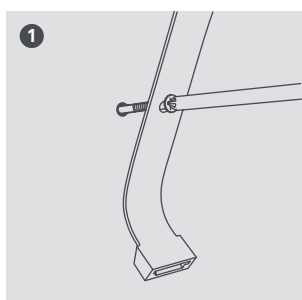



# Economy Leidinggoten

D-70  
IVOORWIT  
B6027

D-105  
IVOORWIT  
B6026



D-70 WIT  
B6793

D-105 WIT  
B6794

**RECHTE GOOT**

Code	Afmeting (mm) A	Afmeting (mm) B	Totale lengte (mm)	Stuks per doos
D-70	70	65	2000	6
D-105	105	75	2000	6

WC-70  
IVOORWIT  
B6050

WC-105  
IVOORWIT  
B6049



WC-70 WIT  
B6789

WC-105 WIT  
B6790

**WANDPLAAT VOOR INLAAT OF UITLAAT**

Code	A	Afmeting (mm) B	C	Stuks per doos
WC-70	110	180	70,4	20
WC-105	145	190	105,4	20

RJ-70-105  
IVOORWIT  
B6046



RJ-70-105 WIT  
B6787

**VERLOOPSTUK**

Code	A	Afmeting (mm) B	C	Stuks per doos
RJ-70-105	105,4	80,4	70,4	20

EB-70  
IVOORWIT  
B6035

EB-105  
IVOORWIT  
B6034



EB-70 WIT  
B6777

EB-105 WIT  
B6778

**90° BOCHTSTUK**

Code	A	Afmeting (mm) B	C	Stuks per doos
EB-70	95	95	70,4	20
EB-105	110	110	105,4	20

EIN-70  
IVOORWIT  
B6037

EIN-105  
IVOORWIT  
B6036



EIN-70 WIT  
B6777

EIN-105 WIT  
B6780

**BOCHTSTUK – 90° EXTERN**

Code	A	Afmeting (mm) B	C	Stuks per doos
EIN-70	95	95	70,4	20
EIN-105	110	110	105,4	20

FB-70  
IVOORWIT  
B6039

FB-105  
IVOORWIT  
B6038



FB-70 WIT  
B6781

FB-105 WIT  
B6782

**90° PLATTE BOCHT**

Code	A	Afmeting (mm) B	C	Stuks per doos
FB-70	115	115	70,4	20
FB-105	150	150	105,4	20

WR-70  
IVOORWIT  
B6053

WR-105  
IVOORWIT  
B6052



WR-70 WIT  
B6791

WR-105 WIT  
B6792

**WANDROZET**

Code	A	Afmeting (mm) B	C	Stuks per doos
WR-70	115,4	110,4	70,4	20
WR-105	150,4	120,4	105,4	20

DE-70  
IVOORWIT  
B6031

DE-105  
IVOORWIT  
B6030



DE-70 WIT  
B6777

DE-105 WIT  
B6780

**GOOTEINDSTUK**

Code	A	Afmeting (mm) B	C	Stuks per doos
DE-70	120	45	70,4	20
DE-105	120	50	105,4	20

TJ-105  
IVOORWIT  
B6048



TJ-105 WIT  
B6788

**T-STUK**

Code	A	Afmeting (mm) B	C	Stuks per doos
TJ-105	200	105,4	105,4	20

FR-70  
IVOORWIT  
B6045

FR-105  
IVOORWIT  
B6044



FR-70 WIT  
B678

FR-105 WIT  
B6786

**VLAKKE ROZET**

Code	A	Afmeting (mm) B	C	Stuks per doos
FR-70	115,4	110,4	70,4	20
FR-105	150,4	120,4	105,4	20

FJ-105  
IVOORWIT  
B6042

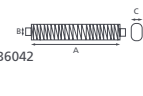

FJ-105 WIT  
B6788

**FLEXIBELE VERBINDING**

Code	A	Afmeting (mm) B	C	Stuks per doos
FJ-105	500	100	100	20

DC-70  
IVOORWIT  
B6029

DC-105  
IVOORWIT  
B6028



DC-70 WIT  
B6773

DC-105 WIT  
B6774

**GOOTDEKSEL**

Code	A	Afmeting (mm) B	C	Stuks per doos
DC-70	70	65	2	20
DC-105	105	75	2	20

CP-70  
IVOORWIT  
B6025

CP-105  
IVOORWIT  
B6022

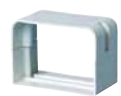

CP-70 WIT  
B6771

CP-105 WIT  
B6772

**VERBINDINGSSTUK**

Code	A	Afmeting (mm) B	C	Stuks per doos
CP-70	75,4	70,4	70,4	20
CP-105	110,4	80,4	105,4	20

ING-341  
IVOORWIT  
B6051

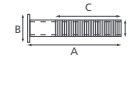

ING-341 WIT  
B6772

**WANDDOORVOERING**

Code	A	Afmeting (mm) B	C	D	Stuks per doos
ING-341	350	100	250	63	20

FB-70-45  
IVOORWIT  
B6041



FB-70-45 WIT  
B6771

**45° PLATTE BOCHT**

Code	Afmeting (mm) A	Afmeting (mm) B	C	Stuks per doos
FB-70-45	92,58	145,5	70,4	20
FB-105-45	92,58	170,3	105,4	20

Ook verkrijgbaar: ADP-93 AFVOERLEIDING (50 m; code: ADP-93 B6020), CET. KLEMMEN (code: CET CLIP B6047), CCY. CONNECTOREN (code: CCY B6021), SNELKLEMMEN (B6019 / B6100)

CET. CLIPS Also available, Code: CET CLIP B6047.



Raadpleeg onze website [aspenspumps.com](http://aspenspumps.com) voor meer informatie

# Werkschakelaar

Ontworpen met de installateur in gedachten. Groot assortiment modellen en afzonderlijke achterplaat voor eenvoudige installatie.



## HOOFDKENMERKEN

- Afzonderlijke achterplaat met waterpas voor een eenvoudige installatie
- 9 modellen beschikbaar
- Oppervlaktebevestiging (met en zonder achterplaat)
- Afneembare schakelaar voor eenvoudige bekabeling
- IP66 voor binnen- en buitengebruik
- Vergrendelbare 'UIT' positie (tot 2 hangsloten) en 'AAN' positie (1 hangslot), om toegang door onbevoegden te voorkomen
- Volledig in overeenstemming met IEC 60947-3
- 5 kabeldoorvoer "knock-outs"
- Geleverd met 2 kabelwartels

Klein 20A / 25A / 32A

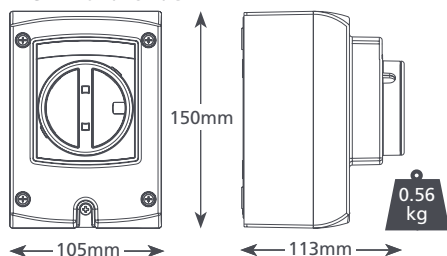

Groot 40A / 63A

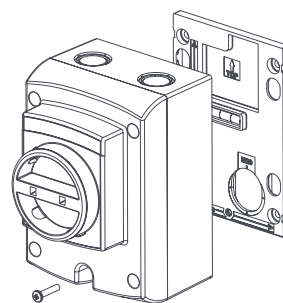
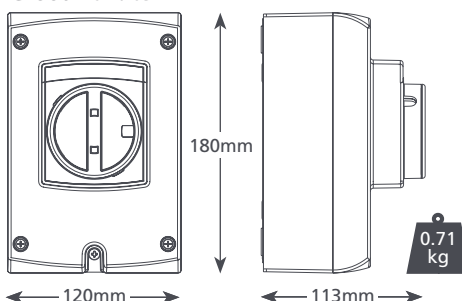

SPECIFICATIES	
Voeding	230V / 415V AC
IP bescherming	IP66

BESCHIKBARE MATEN	
Omschrijving	Onderdeelnr.
3 pole 20A (klein)	AX6101/2
3 pole 32A (klein)	AX6102/2
3 pole 40A (groot)	AX6103/2
3 pole 63A (groot)	AX6104/2
4 pole 20A (klein)	AX6001/2
4 pole 25A (klein)	AX6005/2
4 pole 32A (klein)	AX6002/2
4 pole 40A (groot)	AX6003/2
4 pole 63A (groot)	AX6004/2

DE DOOS BEVAT
Werkschakelaar • Achterplaat met waterpas
• M4 x 20mm schroef - Gebruiksaanwijzing
• 2 x M20 wartels & moeren (Kleine Isolator)
• 2 x M25 wartels & moeren (Grote Isolator)

# Besturingsunit Voor Ventilator-toerental

## HOOFDKENMERKEN

- Stel uw systeem af; ideaal voor toepassing bij condensorunits met één ventilator
- Bestuurt de opvoerhoogte van systemen door het ventilator-toerental te verhogen of te verlagen, waarmee de temperatuur van het condensorblok in evenwicht wordt gehouden
- Alleen voor koeling verkrijgbaar
- Optioneel warmtepompmodel voor aansluiting op het omkeerventiel
- Temperatuursensor condensorblok



# Split-bracket : ophangrek

Onze ophang rekken zijn verkrijgbaar in 3 versies voor de zwaarste apparaten.



Ingebouwde waterpas voor horizontale installatie

## HOOFDKENMERKEN

- 3 maten om alle gewichten te ondersteunen
- Gegalvaniseerd staal met poeder coating in lijn met ISO 09227 corrosie test
- Dik profiel voor extra sterkte
- Ingebouwde waterpas voor exacte horizontale montage
- Professionele bevestigingen voor optimale veiligheid
- In elkaar grijpend ontwerp voor snelle installatie
- Standaard Anti vibratie pads
- Beugel kan via een horizontale muur stang worden bevestigd of rechstreeks aan de muur als twee beugels
- Verstelbare bouten voor bevestiging op oneffen muren
- Aangepast voor alle Aspen opvang bakken

## SPECIFICATIES

Bouwmaterialen Gegalvaniseerd staal (poederbekleding)  
Conforms to ISO09227

## BESCHIKBARE MATEN

Omschrijving	Max. belasting	Hoogte (mm)	Breedte (mm)	Diepte (mm)	Dikte	Onderdeelnr.
Split Bracket 60kg	60kg	350	800	450	1.8mm	B6383
Split Bracket 90kg	90kg	350	800	550	1.8mm	B6384
Split Bracket 140kg	140kg	450	850	550	2.0mm	B6385

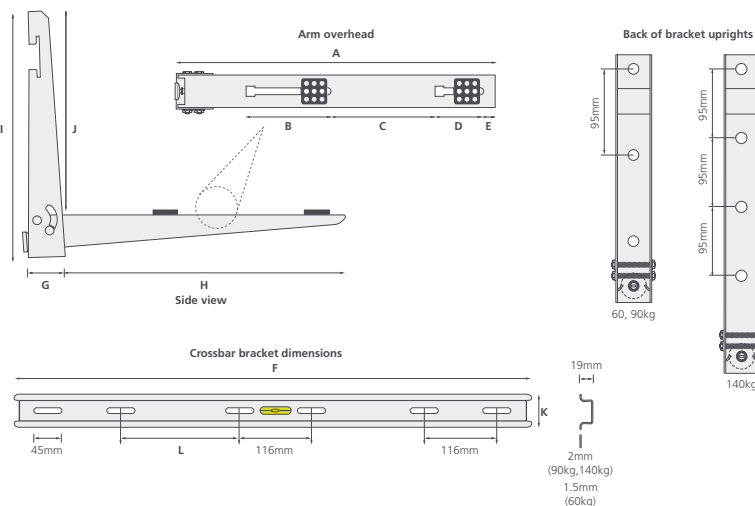

Ingebouwde waterpas voor horizontale installatie



Scharnierende beugelarmen voor snelle installatie



Eenvoudige montage zet onze traditie van snel installeren voort



Geavanceerde dwarsstang zorgt voor een nog snellere installatie.



Verstelbare bout biedt tot 5 graden correctie.



Verstelbare anti-vibratie kussens met captive moer

Max. belasting	mm (inches)											
	A	B	C	D	E	F	G	H	I	J	K	L
60kg (132lbs)	450 (17 ¾)	105 (4 ¼)	165 (6 ½)	74 (2 ¾)	15 (¾)	800 (31 ½)	55 (2 ¼)	405 (15 ½)	350 (13 ¾)	285 (11 ¼)	55 (2 ¼)	180 (7 ¼)
90kg (198lbs)	550 (21 ¾)	105 (4 ¼)	165 (6 ½)	74 (2 ¾)	15 (¾)	800 (31 ½)	55 (2 ¼)	505 (19 ¾)	350 (13 ¾)	355 (14)	55 (2 ¼)	180 (7 ¼)
140kg (309lbs)	550 (21 ¾)	105 (4 ¼)	235 (9 ¼)	95 (3 ¾)	15 (¾)	850 (33 ½)	65 (2 ½)	500 (19 ¾)	450 (17 ¾)	375 (14 ¾)	55 (2 ¼)	205 (8 ¼)

Raadpleeg onze website [aspenpumps.com](http://aspenpumps.com) voor meer informatie

Informatie is correct bij het ter perse gaan.



KOELERONDER-  
STEUNING

# Verzinkte Arm

## HOOFDKENMERKEN

- Industrieel profiel 41 mm x 41 mm
- Grondplaat van 130 mm x 45 mm
- Gaten met diameter 14 mm op 100 mm middelpuntsafstand
- lengtes van 600 mm verkrijgbaar



## SPECIFICATIES

Verzinkte arm,  
materialen

Zacht staal  
thermisch  
verzinkt

## BESCHIKBARE MATEN

Omschrijving	Max. belasting	Hoogte (mm)	Breedte (mm)	Diepte (mm)	Onderdeelnr.
Verzinkte arm 600	183 kg*	132	-	600	B6860

\* Puntbelasting 92 kg



Raadpleeg onze website [aspenspumps.com](http://aspenspumps.com)  
voor meer informatie

Informatie is correct bij het ter perse gaan.

# Condensing Unit Block

Vergroot de bodemvrijheid van warmtepompen en airco's door ze op de blokken te plaatsen. Nog meer hoogte kan worden bereikt met behulp van ophoogblokken.



Eindkap ond.  
B9381

## HOOFDKENMERKEN

- Verhoogt uw buiteninstallatie met 86 mm
- UV-bestendig PVC
- Voorzien van anti-trilstroken om geluid en trillingen te dempen
- Perfect voor verdamper

### AFMETINGSOPTIES VERDAMPERAANSLUITBLOK

Omschrijving	Afmetingen	Onderdeelnr.	Stuks/verpakk.
450mm Zwart	450 x 105 x 86mm	B6960	1 paar
1000mm Zwart	1000 x 105 x 86mm	B6961	1 paar
Eindkap ond.	105 x 86mm	B9381	1

### SPECIFICATIONS

Materiaal	UV-bestendig PVC
-----------	------------------

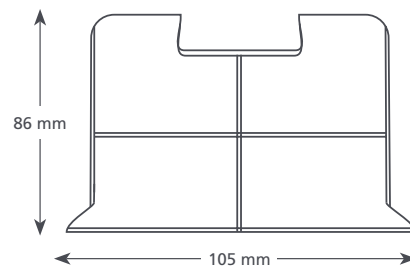

# Lekbak

Metalen en kunststof lekbakken voor condensorunits passen op elke Xtra-beugel.



Leidingconnector voor lekbak onder condensor 21,5 mm buitendiam. / 19 mm binnendiam.

Onderdeelnr. B6400 (zak met 1)

## HOOFDKENMERKEN

- Beide verkrijgbaar in twee afmetingen
- Plat verpakt met alle benodigde bevestigingsmaterialen
- De metalen lekbak is voorzien van een tankaansluiting van 15 mm

### SPECIFICATIES METALEN LEKBAKKEN

Materiaal	Verzinkt zacht staal, met poedercoating (ivoorwit)
-----------	--

### BESCHIKBARE MATEN METALEN LEKBAKKEN

Omschrijving	Hoogte (mm)	Breedte (mm)	Diepte (mm)	Onderdeelnr.
Klein	50	800	400	B6147
Groot	50	1100	400	B6146

### SPECIFICATIES KUNSTSTOF LEKBAKKEN

Materiaal	Stijf UV-gestabiliseerd kunststof
-----------	-----------------------------------

### BESCHIKBARE MATEN KUNSTSTOF LEKBAKKEN

Omschrijving	Hoogte (mm)	Breedte (mm)	Diepte (mm)	Onderdeelnr.
Type 1	30	790	420	B6591
Type 2	30	940	420	B6592



# Afscherming Condensorunit

Eenvoudig te monteren aluminium raamwerk en stalen panelen.

## HOOFDKENMERKEN

- Keuze uit 3 afmetingen
- Panelen zijn uitneembaar voor onderhoud van de unit
- Instelbare voeten voor service op grondhoogte
- Er zijn bodempanelen en lekbakken verkrijgbaar voor afschermingen die hoog tegen een wand zijn gemonteerd
- Voor vrijstaande units zijn er achterpanelen verkrijgbaar
- Schroeven worden meegeleverd

### SPECIFICATIES

Materiaal

Zink gepassiveerd staal met poedercoating (ivoorwit)



Hebt u de montage mogelijkheden van uw unit overwogen... Big Foot Systems 'Fix-it Foot', verkrijgbaar in verschillende afmetingen tot 1 m.



### BESCHIKBARE MATEN

Afmeting	Gewicht	Ext. hoogte (mm)	Ext. breedte (mm)	Ext. diepte (mm)	Int. hoogte (mm)	Int. breedte (mm)	Int. diepte (mm)	Onderdeelnr.
Klein	19 kg	700	1000	450	600	900	350	B6192
Medium	28,5 kg	1100	1100	600	1000	1000	500	B6191
Groot	34 kg	1400	1100	600	1300	1000	500	B6190

Individuele paneelonderdeelnummers:

Kleine voor-/achterzijde: onderdeelnr. B6404, kleine boven-/onderzijde: onderdeelnr. B6406, kleine zijanten: onderdeelnr. B6405

Medium voor-/achterzijde: onderdeelnr. B6401, medium boven-/onderzijde: onderdeelnr. B6402, medium zijanten: onderdeelnr. B6402

Grote voor-/achterzijde: onderdeelnr. B6398, grote boven-/onderzijde: onderdeelnr. B6402, grote zijanten: onderdeelnr. B6399

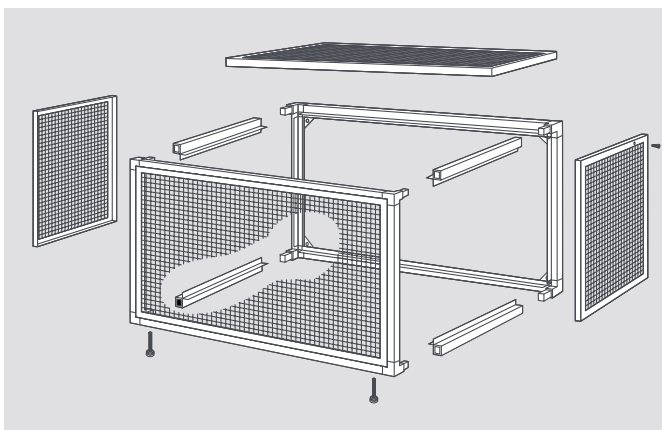

Raadpleeg onze website [aspenpumps.com](http://aspenpumps.com) voor meer informatie

Informatie is correct bij het ter perse gaan.



# Rapid Fit Kooi

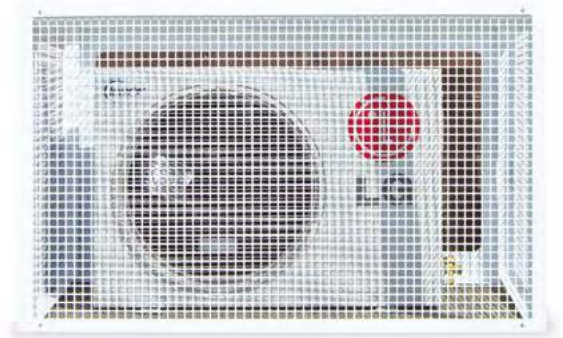

Rapid Fit afschermingen wordt vandalisme ontmoedigd en wordt schade aan waardevolle apparatuur voorkomen, installaties voorkomen, terwijl deze toch snel zijn te monteren.

## HOOFDKENMERKEN

- Dankzij het ontwerp met lippen en sleufgaten kunnen de panelen eenvoudig en gemakkelijk worden verbonden
- De panelen zijn uitneembaar voor onderhoud van de unit
- Inclusief 3 vandaalbestendige schroeven
- Instelbare voeten voor service op grondhoogte
- Er zijn bodempanelen en lekbakken verkrijgbaar voor afschermingen die hoog tegen een wand zijn gemonteerd

### SPECIFICATIES

Materiaal	Zink gepassiveerd staal met poedercoating (ivoorwit)
-----------	--

Hebt u de montage mogelijkheden van uw unit overwogen...  
**Big Foot Systems**  
 'Fix-it Foot', verkrijgbaar in verschillende afmetingen tot 1 m.



### BESCHIKBARE MATEN

Afmeting	Gewicht	Ext. hoogte (mm)	Ext. breedte (mm)	Ext. diepte (mm)	Int. hoogte (mm)	Int. breedte (mm)	Int. diepte (mm)	Onder-deelnr.
Klein	21 kg	660	1052	572	600	900	500	B9163
Medium	29 kg	1060	1152	572	1000	1000	500	B9164
Groot	39 kg	1360	1152	572	1300	1000	500	B9165

Bodempaneel – kleine afscherming: B9252  
 Bodempaneel – medium/grote afscherming: B9255



Raadpleeg onze website [aspenspumps.com](http://aspenspumps.com) voor meer informatie

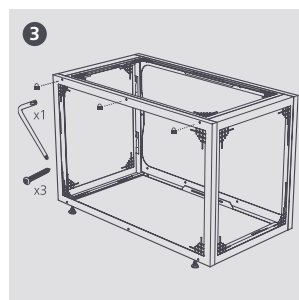
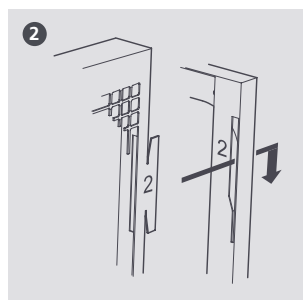
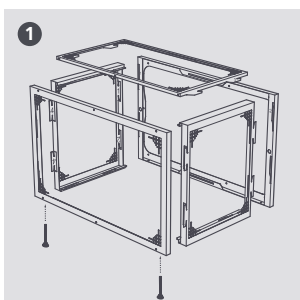



# Vinylslangen

Flexibel, duurzaam en niet giftig; wij hebben de meest uitgebreide reeks op de markt.

## ROLLEN 30 m DOORZICHTIG

OPTIES		
Afmeting	Onderdeelnr.	Stuks/ verpakk.
1/4" (6 mm)	AX5200	1
3/8" (10 mm)	AX5201	1
1/2" (12 mm)	AX5202	1



## ROLLEN 30 m VERSTERKT (GEVLOCHTEN) DOORZICHTIG

OPTIES		
Afmeting	Onderdeelnr.	Stuks/ verpakk.
1/4" (6 mm)	AX5100	1
3/8" (10 mm)	AX5101	1
1/2" (12 mm)	AX5102	1
5/8" (15 mm)	AX5103	1



## ROLLEN 30 m VERSTERKT (GEVLOCHTEN) ZWART

OPTIES		
Afmeting	Onderdeelnr.	Stuks/ verpakk.
1/4" (6 mm)	AX5110	1
3/8" (10 mm)	AX5111	1
1/2" (12 mm)	AX5112	1
5/8" (15 mm)	AX5113	1



SPECIFICATIES DOORZICHTIGE ROLLEN			
Bedrijfstemp.	-10°C – 65°C		
Kleur	Doorzichtig		
Diameter binnen (mm)	1/4"	3/8"	1/2"
Diameter buiten (mm)	6	10	12
Werkdruk (bar)	5	5	3
Bezwijkdruk (bar)	15	15	9
Vaste lengte (meter)	30	30	30
Gewicht (kg)	2,01	3,00	3,55

SPECIFICATIES VERSTERKTE (GEVLOCHTEN) ROLLEN				
Bedrijfstemp.	-10°C – 65°C			
Kleur	Doorzichtig/zwart			
Diameter binnen (mm)	1/4"	3/8"	1/2"	5/8"
Diameter buiten (mm)	6	10	12	15
Diameter buiten (mm)	10	14	16	20
Werkdruk (bar)	8	8	6	7
Bezwijkdruk (bar)	24	24	18	21
Vaste lengte (meter)	30	30	30	30
Gewicht (kg)	2,01	3,00	3,55	5,55

# Connectoren

## Mini pomp

### RUBBEREN ADAPTER VOOR AANSLUITING VAN EEN KANAALUNIT OP EEN MINI POMP

OPTIES				
Kanaalkoelunit uitlaat buitendiam.	Reservoir pomp buitendiam.	Optimale toepassing	Onderdeelnr.	Stuks/verpakk.
20 mm	16 mm	Past op Mitsu Heavy	FP2001	3
25 mm	16 mm	Daikin, Mitsu Elec/Heavy, Panasonic, LG	FP2002	3
32 mm	16 mm	Daikin, Mitsu Elec/Heavy, Panasonic, LG	FP2003	3

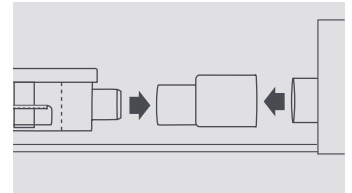

### 90° BOCHT MET LANGE ARM VOOR AANSLUITING VAN WANDBEVESTIGING OP MINI POMP RESERVOIR

OPTIES				
Lekbak uitlaat buitendiam.	Reservoirpomp buitendiam.	Optimale toepassing	Onderdeelnr.	Stuks/verpakk.
12 mm	16 mm	LG wand- en vloerbevestiging	FP2006	3
16 mm	16 mm	Wand- en vloerbevestiging	FP2056	3

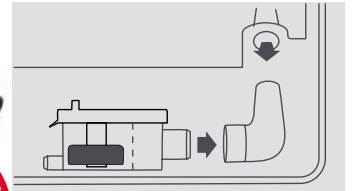

### VERSCHOVEN CONNECTOR VOOR AANSLUITING VAN WANDBEVESTIGING OP MINI POMP RESERVOIR

OPTIES				
Lekbak uitlaat buitendiam.	Reservoirpomp buitendiam.	Optimale toepassing	Onderdeelnr.	Stuks/verpakk.
16 mm	16 mm	Kan universeel worden gebruikt	FP1024	5

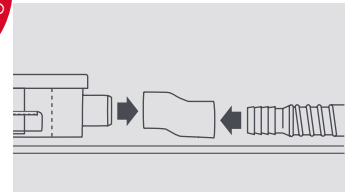

## Tankpomp

### RUBBEREN ADAPTER VOOR AANSLUITING VAN CONDENSAFVOER CASSETTE-UNIT OP EEN TANK POMP

OPTIES				
Cassette uitlaat buitendiam.	Overloopleiding buitendiam.	Optimale toepassing	Onderdeelnr.	Stuks/verpakk.
16 mm	21 mm	Past op LG-units	FP2011	3
26 mm	21 mm	Daikin, Panasonic	FP2012	3
32 mm	21 mm	Daikin, Mitsu Elec/Heavy, Panasonic, LG	FP2013	3

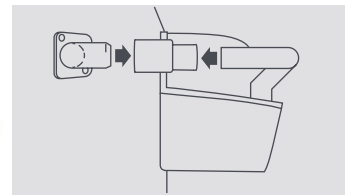

## Leiding naar leiding

### RUBBEREN ADAPTER VOOR AANSLUITING VAN OVERLOOPLEIDING 21 mm OP RIOLERING

OPTIES				
Overloopleiding buitendiam.	Riolering buitendiam.	Optimale toepassing	Onderdeelnr.	Stuks/verpakk.
21 mm	25 mm	Verkleinen of vergroten van leidingdiameters	FP2016	3
21 mm	32 mm	Verkleinen of vergroten van leidingdiameters	FP2017	3
21 mm	40 mm	Verkleinen of vergroten van leidingdiameters	FP2018	3

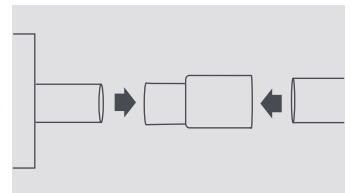

# Slang/Connectoraansluitingen

## Adapters/rechte connectoren

OPTIES			
Afmeting	Optimale toepassing	Onderdeelnr.	Stuks/ verpakk.
6 mm – 10 mm	1/4" tot 3/8"	FP2020	5
6 mm, 10 mm of 12 mm tot 16 mm	1/4" of 3/8" of 5/8" tot 1/2"	FP2632	5

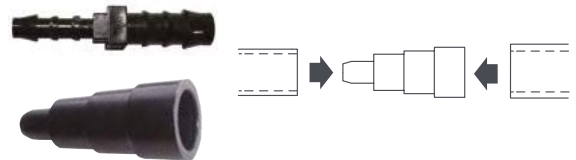

## Terugslagkleppen

OPTIES			
Afmeting	Optimale toepassing	Onderdeelnr.	Stuks/ verpakk.
6 mm (1/4")	Voorkomt terugstroming van water	FP2628	5
10 mm (3/8")	Voorkomt terugstroming van water	FP2630	5

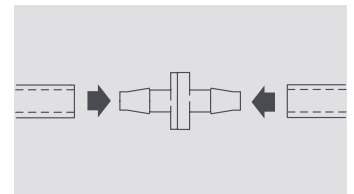

## Slang naar slang

OPTIES			
Afmeting	Optimale toepassing	Onderdeelnr.	Stuks/ verpakk.
6 mm (1/4")	Gelijke "T"-connector	FP2024	5
6 mm (1/4")	Hoekconnector	FP2028	5
6 mm (1/4")	Rechte connector	FP2622	5
10 mm (3/8")	Gelijke "T"-connector	FP2030	5
10 mm (3/8")	Hoekconnector	FP2032	5
10 mm (3/8")	Rechte connector	FP2624	5

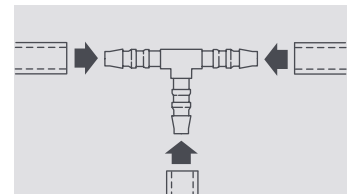

## Slang naar overloop of afval/rioolleiding

OPTIES			
Afmeting	Optimale toepassing	Onderdeelnr.	Stuks/ verpakk.
6 mm (1/4") of 10 mm (3/8") – 21 mm overloopleiding	Slang naar overloop	FP2040	3
6 mm (1/4") of 10 mm (3/8") – zelfafdichtende adapter	Slang naar afval/rioolleiding (boor gat van 11.5 mm diameter)	FP2038	3

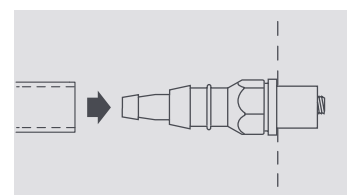
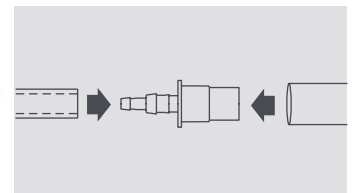

Opmerking: Elke connector moet met de geschikte kabelbinder worden gemonteerd

Note: All connectors should be fitted with the relevant cable ties

CONDENSAAT-  
BEHEER

# Xtra harde buis en pijpfittingen



Een reeks hoogwaardige UPVC stijve HVAC/R-condensaatafvoerpijpen. Met een superieure interne gladde afwerking voor een lage stroomweerstand, wat helpt bij het voorkomen van vuilafzetting, bacteriën en verstoppingen.

## HOOFDKENMERKEN

- Voldoet aan BS3505, MS628, SIRIM- en SPAN-gecertificeerd
- Specifiek ontworpen en gefabriceerd voor de industrie
- Grotere wanddikte
- Gladde binnenwand
- Grotere stijfheid, minder ondersteuning nodig
- Bestand tegen bevriezing en barsten
- Superieur kwaliteitsproduct voor een professionelere installatie

## SPECIFICATIONS

Kleur	Wit of zwart
Materiaal	UPVC (POLYVINYLCHLORIDE ZONDER WEEKMAKERS)
Stootvastheid (Izod)	6 kg-cm/cm <sup>2</sup>
Vlamweerstand	Zelfdovend
Systeemtype	Gelijmd

Wit of  
zwart  
beschikbaar

## PIJPLENGTES X 2,9 M

Afmeting	OPTIES		Stuks/ verpakk.
	Wit	zwart	
3/4" – 15mm ID 21.5mm OD	B7501	B7617	20
1 1/4" – 25mm ID 33.6mm OD	B7503	B7619	10



## 45° BOCHT

Afmeting	OPTIES		Stuks/ verpakk.
	Wit	zwart	
3/4" – 15mm ID 21.5mm OD	B7521	B7623	5
1 1/4" – 25mm ID 33.6mm OD	B7523	B7625	5



## RECHTE SOK

Afmeting	OPTIES		Stuks/ verpakk.
	Wit	zwart	
3/4" – 15mm ID 21.5mm OD	B7541	B7629	5
1 1/4" – 25mm ID 33.6mm OD	B7543	B7631	5



## 90° BOCHT

Afmeting	OPTIES		Stuks/ verpakk.
	Wit	zwart	
3/4" – 15mm ID 21.5mm OD	B7511	B7620	5
1 1/4" – 25mm ID 33.6mm OD	B7513	B7622	5



Raadpleeg onze website [aspenspumps.com](http://aspenspumps.com) voor meer informatie

Informatie is correct bij het ter perse gaan.

wit of  
zwart  
beschikbaar

# Xtra harde buis en pijpfittingen



## VERLOOPSOK

Afmeting	OPTIES		Stuks/ verpakk.
	Onderdeelnr. Wit	Onderdeelnr. Zwart	
3/4" – 1"	B7581	B7641	5
1" – 1 1/4"	B7583	B7643	5



## ONTSTOPPINGSFITTING

Afmeting	OPTIES		Stuks/ verpakk.
	Onderdeelnr. Wit	Onderdeelnr. Zwart	
1 1/4"	B7653	B7654	2



## UPVC-PIJKLEM\*

Afmeting	OPTIES		Stuks/ verpakk.
	Onderdeelnr. Wit	Onderdeelnr. Zwart	
3/4"	B7613	B7649	10
1 1/4"	B7611	B7647	10



## UPVC-BUIS OPPERVLAK-KLEM\*

Afmeting	OPTIES		Stuks/ verpakk.
	Onderdeelnr. Wit	Onderdeelnr. Zwart	
3/4"	B7616	B7652	10
1 1/4"	B7614	B7650	10



## WARTELKOPPELING

Afmeting	OPTIES		Stuks/ verpakk.
	Onderdeelnr. Wit	Onderdeelnr. Zwart	
3/4" – 15mm ID 21.5mm OD	B7551	B7632	5
1 1/4" – 25mm ID 33.6mm OD	B7553	B7634	5



## VERLOOPBUS

Afmeting	OPTIES		Stuks/ verpakk.
	Onderdeelnr. Wit	Onderdeelnr. Zwart	
3/4" – 1"	B7591	B7644	5
3/4" – 1 1/4"	B7592	B7645	5



## KOPPELSTUK MET BINNENDRAAD

Afmeting	OPTIES		Stuks/ verpakk.
	Onderdeelnr. Wit	Onderdeelnr. Zwart	
3/4" – 15mm ID 21.5mm OD	B7561	B7635	5
1 1/4" – 25mm ID 33.6mm OD	B7563	B7637	5



## T-STUK

Afmeting	OPTIES		Stuks/ verpakk.
	Onderdeelnr. Wit	Onderdeelnr. Zwart	
3/4" – 15mm ID 21.5mm OD	B7531	B7626	5
1 1/4" – 25mm ID 33.6mm OD	B7533	B7628	5



## KOPPELSTUK MET BUITENDRAAD

Afmeting	OPTIES		Stuks/ verpakk.
	Onderdeelnr. Wit	Onderdeelnr. Zwart	
3/4" – 15mm ID 21.5mm OD	B7571	B7638	5
1 1/4" – 25mm ID 33.6mm OD	B7573	B7640	5



\* De klemmen moeten worden beschermd tegen direct zonlicht om de levensduur van de installatie in stand te houden

Informatie is correct bij het ter perse gaan.



Raadpleeg onze website [aspenspumps.com](http://aspenspumps.com)  
voor meer informatie

# Mobiele airconditioner

Een milieuvriendelijke, draagbare airconditioner die gebruik maakt van het natuurlijk koelmiddel R290, en tegelijkertijd profiteert van een breed gamma aan eigenschappen en functionaliteit!



## HOOFDKENMERKEN

- Gebruikt R290 koelmiddel – hierdoor wordt het heel milieuvriendelijk
- Koelen, Verwarmen\*, Auto, Ventilator en Ontvochtigen
- Automatische bedieningsfunctie
- Ingebouwde zelfreinigingsfunctie
- Temperatuurweergave in °C of °F
- Aanpassing van de luchtstroom en Automatische herstart
- Infrarood afstandsbediening inbegrepen
- Inclusief uitlaatslang
- Zelf verdampend condenswatersysteem

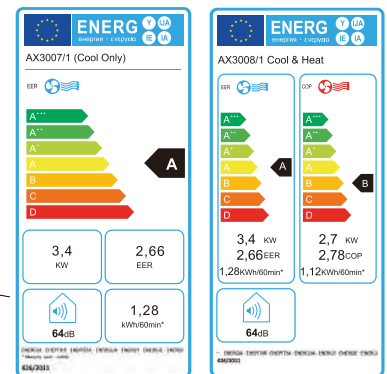
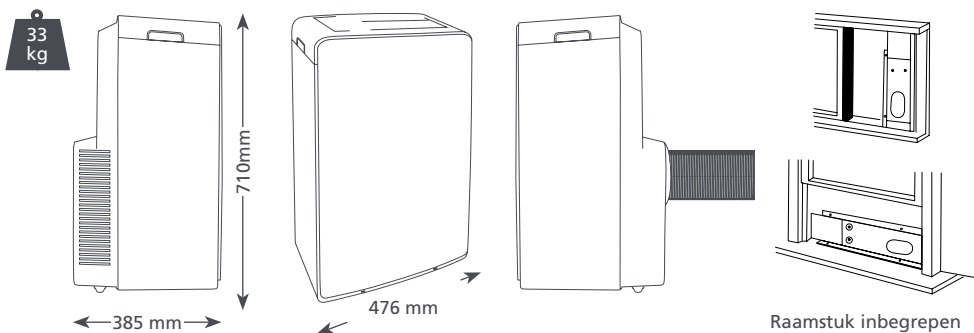

SPECIFICATIONS	
Koelvermogen	11,601 Btu/h – 3.4kW
Verwarmingsvermogen	9,212 Btu/h – 2.7kW*
Voeding	230 v 50 Hz 8 A
Temperatuurbereik	16-35°C
Geluidsniveau	64 dB(A)
Netsnoer	2 m met stekker
Flexibele uitlaatslang	135 mm i/d, 147 mm o/d, 1.5 m lengte

\*Alleen verwarmingsmodel

OPTIES	
Omschrijving	Onderdeelnr.
Koelen (EU - MSE)	AX3007/1
Koelen en Verwarmen (EU - MSE)	AX3008/1

DE DOOS BEVAT
Draagbare airconditioner • 1 x Uitlaatslang • Adapter plat mond • 1 x Afwaatslang • 1 x Raamstuk inbegrepen • 1 x Afstandsbediening en batterijen



Het milieuvriendelijke R290 is een natuurlijk koelmiddel met lage aardopwarmingsindex. De nieuwe aspen xtra draagbare ac gwp bestaat uit slechts **3 eenheden!**

# Accessoireset

Ontworpen om het leven voor installateurs en onderhoudsmonteurs eenvoudiger te maken! Met door u gekozen vakken is dit echt een essentieel accessoire om in de buurt te hebben. De gereedschapskist wordt geleverd met een geïllustreerde gids op een gestante kartonnen omdoos, met bijvulinformatie.



pStanguct may differ to photo



## HOOFDKENMERKEN

- 12 vakken bevatten een mix van Xtra-accessoires
- Kies AX0005 of vraag om uw eigen selectie
- Hulp bij uw professionele installatie
- De accessoireset is een robuuste gereedschapskist en wordt geleverd in een gestante kartonnen omdoos voor bescherming tijdens opslag

### SPECIFICATIONS

Hoogte	355mm (14") Handle down 400mm (15.8") Handle up
Breedte	440mm (17.3")
Diepte	79mm (3.1")
Gewicht	3kg (6.4 lbs.)
Vakken	12

### OPTIES

Omschrijving	Onderdeelnr.
Xtra Accessories Kit	AX0005

### IN DE SET

6mm Straight Connector x5 • 10mm straight connector x5 • Self Sealing Soil Pipe Adaptor x3 • 21mm to 25mm Pipe Adaptor x3 • 21mm to 32mm Pipe Adaptor x3 • Straight Reducer 3/8" (10mm) to 1/4" (6mm) x5 • Tank Pump Connector 32mm to 21mm x3 • Tank Pump Connector 26mm to 21mm x3 • 1/4" (6mm) Elbow Connector x5 • 3/8" (10mm) Elbow Connector x5 • Tube Adaptors 21.5mm to 10mm or 6mm Flexible Tube x3 • Mini Pump Connectors 16mm – 25mm x3 • Mini Pump Connectors 16mm – 32mm x3 • 1/4" (6mm) Equal "T" Connector x5 • 3/8" (10mm) Equal "T" Connector x5 • Sortimo Toolbox x1



Raadpleeg onze website [aspenpumps.com](http://aspenpumps.com) voor meer informatie



# Mighty Bracket™

A/C systeem installatie kan nu door één persoon gedaan worden.

## HOOFDKENMERKEN

- Fixeert de A/C unit tijdens het installeren zonder de muur te beschadigen
- Helpt bij het alleen installeren van A/C apparaten
- Beschadigt de muur niet
- Geeigend voor de meeste types A/C installaties tot 45 kg
- Opvouwbaar voor gemakkelijk opbergen
- Inclusief tas



**Mighty Bracket™**  
Mini-split Installation Support Tool

SPECIFICATIES	
Constructie materialen	ABS

OPTIES	
Omschrijving	Onderdeelnr.
Mighty Bracket™	AX3010

TOEPASSING
Haak aan de mini-split-montageplaat om de mini-split-unit stevig op zijn plaats te houden tijdens het installeren van koelmiddelleidingen, condensaatleidingen en elektrische aansluitingen.

GEBRUIKSAANWIJZING
1. Bevestig de montagehaken van de Mighty Bracket™ aan de mini-split montageplijes (als er geen lipjes op de montageplaat aanwezig zijn, kunnen de Mighty Bracket-haken worden bevestigd met schroeven die in de muurstijl zijn gedraaid).
2. Plaats de voetsteunen plat tegen de muur (indien nodig om mogelijke krasen op de muur te voorkomen, plaats een schone handdoek of karton tussen de steunvoet en het muuroppervlak).
3. Justerings Pin om de steunarm van de beugels horizontaal te maken.
4. Plaats de hefpoorten aan het einde van de steunarmen om ervoor te zorgen dat de unit niet kan wegglijden.
5. Plaats beschermende sokken over poortjes om krasen op het apparaat te voorkomen.
6. Plaats het apparaat bovenop de ondersteunings armen.
7. Verbindt koelleidingen.
8. Monteer condenswater afvoer buis en elektrische bedrading.
9. Til de binnenunit voorzichtig op en plaats hem op de bovenste lipjes van de montageplaat.
10. Zorg ervoor dat het apparaat niet defect raakt, verwijder voorzichtig de Mighty Bracket™ en de installatie is voltooid.

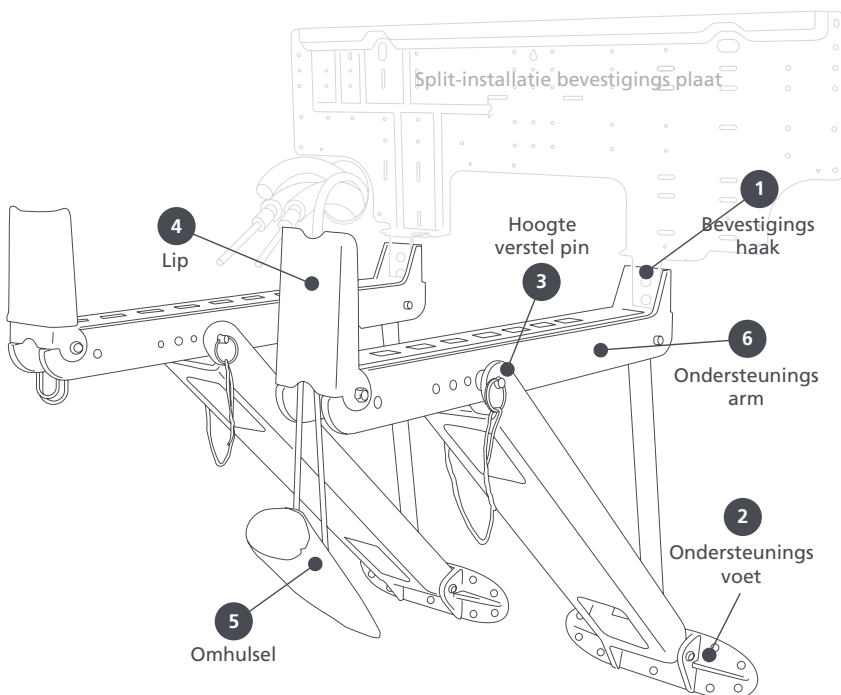

Raadpleeg onze website [aspenspumps.com](http://aspenspumps.com) voor meer informatie

Informatie is correct bij het ter perse gaan.

# Accessoires

## Peristaltic pompen

### RESERVE SLANGPOMPSET

Onderdeelnr.  
FP1282  
(zak met 1)



### ROTOR SAMENSTELLING

Onderdeelnr.  
SA1382



### SILICONENVET 100 g

Onderdeelnr.  
2457



### FRONTBEHUIZING

Onderdeelnr.  
1159



### ACHTERPLAAT

Onderdeelnr.  
SA1161



### POMPMONTAGEBEUGEL

Onderdeelnr.  
2716  
(Universal/Standard)



### 2 m STANDAARD PLUG-IN KABEL

Onderdeelnr.  
1523/1



### 3 m UNIVERSELE PLUG-IN KABEL

Onderdeelnr.  
1573/1



### POMPMONTAGEBEUGEL

Onderdeelnr.  
1553/1  
(Mechanical/MK4)



## Mini pompen

### LEKBAKCONNECTOR 16 mm

Onderdeelnr.  
FP2626  
(reservoirpuntstuk, 18, 16 en 14 mm  
leidingaansluiting)



### ZEKERING 1 A MET HOUDER

Onderdeelnr.  
FP2620  
(zak met 2)



### MONTAGEBEUGEL TANK POMP

Onderdeelnr.  
SA1115  
(Hi-flow, Hi-lift)



### FILTER IN LEIDING 1/4" / 6 mm

Onderdeelnr.  
FP2636  
(zak met 3)



### MINI LIME INLAATSLANGLENGTES

Onderdeelnr.  
2472 (1 m) / 2419 (25 m)  
(14 mm inw. en 19 mm uitw.)



### MAX HI-FLOW ISOLATIEHULS

Onderdeelnr.  
AX2500



## Algemeen

### CONDENSATE TRAP

Onderdeelnr.  
EZT-113B / FP2462  
3/4" (Economy)



### CONDENSATE TRAP

Onderdeelnr.  
EZT-210 / FP2464  
3/4" (Economy met overloopschakelaar)



### ACID NEUTRALISER

Onderdeelnr.  
FP1021



### CONDENSATE TRAP

Onderdeelnr.  
EZT-150 / FP2465  
3/4" (droog)



### CONDENSATE TRAP

Onderdeelnr.  
EZT-226 / FP2465  
3/4" Schuifpassing  
(dichtbij geplaatste overloopschakelaar)



Raadpleeg onze website [aspenspumps.com](http://aspenspumps.com)  
voor meer informatie



Advanced is de bekende marktleider in gespecialiseerde HVAC/R-reinigingsmiddelen en levert al meer dan 35 jaar aan de koude en A/C industrie. Ons onderzoeks- en ontwikkelingsteam heeft een reeks chemische reinigingsproducten ontwikkeld die door klanten worden vertrouwd en die zijn ontworpen om optimale reinigingsprestaties te leveren in een verscheidenheid aan toepassingen en omgevingen.

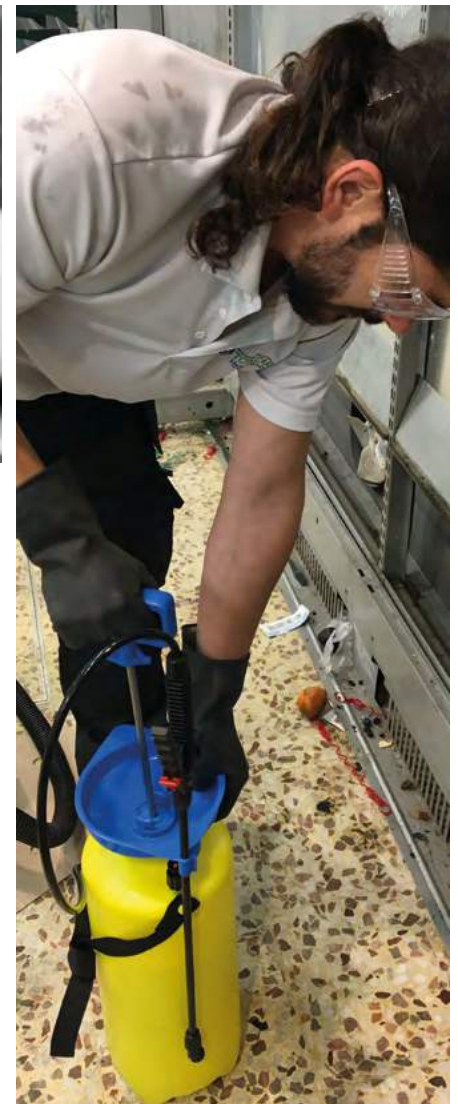



# Inhoud

Reiniging Selectie	84-85
Verdamperreinigers	86-87
Condensorreinigers	88-89
Universele reinigers	90
Onderhoud van de afvoer	91
Koelruimtes en ijsmachines	92-93
Gespecialiseerde chemicaliën	94-98
Accessoires	99-102
Hulpmiddelen	103
Zuurtest	103



# Reiniging Selectie

		Toepassingen											NSF		
		Airconditioning	Koeling	Buitenhuis	Binnenhuis	Heavy Duty	Routine Onderhoud	Leidingen en Pijp	Afvoer- en condensaat-behandeling	Kast en plafond	Ventilator en Filter	Apparaat afdekking	Ijs machine	Koel opslag	NSF
Verdampere reinigers	CondenCide† 	•		•		•		•							✓
	EasyCare+*	•		•		•		•							
	EasyFresh	•		•		•	•			•					
	RTU EC	•		•			•	•							
	RTU ECD† 	•		•		•		•							
Condensator reinigers	SuperClean	•	•		•	•		•							
	HydroFoam 2.0	•	•		•	•		•							
	EasyFoam	•	•		•	•		•							
	GreaseGobbler	•	•		•	•		•							
	RTU CC	•	•		•	•		•							
Universele reinigers	Vertex	•	•	•	•		•	•							✓
	EnviroCoil	•	•	•	•		•	•							✓
	EasyClean	•		•	•		•	•							
Onderhoud van de afvoer	DrainKleen	•		•		•	•		•						
	DrainKleen one shot	•		•		•	•		•						
Koelruimtes en ijsmachines	DrainSafe		•	•					•						✓
	FroZone		•	•									•		✓
	Ice'n'Clean one shot		•	•								•			✓
	Ice'n'Clean		•	•								•			✓

\* EasyCare+ is een verfrisser en alleen verkrijgbaar in landen met het BPR reglement. Contacteer uw grossier voor meer informatie.

† EN14476 Sproei de lammellen en laat het 15 minuten staan om 99,9% van de bacteriën, schimmels/sporen en virussen effectief te doden en te verwijderen.

		Toepassingen										NSF			
		Airconditioning	Koeling	Buitenhuis	Binnenhuis	Heavy Duty	Routine Onderhoud	Leidingen en Pijp	Afvoer- en condensaat-behandeling	Kast en plafond	Ventilator en Filter	Apparaat afdekking	ijs machine	Koel opslag	NSF
Gespecialiseerde chemicaliën	SmellyJelly	•		•			•				•				
	EasyFinish	•	•	•	•	•	•			•	•				
	All-White	•		•		•	•			•					
	EasyFind	•	•	•	•		•	•							
	RTU BU	•	•	•	•		•	•							
	EasyCoat	•	•		•		•	•							
	ProTect	•	•		•		•	•							
	ScalePro	•	•		•	•			•						
	Hidrox	•	•	•	•	•			•						
	EndoFlush	•	•	•	•	•			•						
	PyroCool	•	•	•	•			•	•						
	Advanced Premium Oil	•	•												
Accessoires	HydroSprayer	•	•	•	•	•	•	•		•	•				
	HydroSprayer-Elite	•	•	•	•	•	•	•		•	•				
	HookTite	•		•			•								
	TieTite	•		•			•								
	EasyWipes	•	•	•	•	•	•			•	•				
	Mimic	•		•											
Zuurttest	Flushing pump	•	•			•		•							
	QwikCheck	•	•				•								
Hulpmid- delen	Maxymum Nitrogen Regulator	•	•				•	•							

# CondensCide®

ALKALISCH REINIGINGS- EN DESINFECTIEMIDDEL VOOR VERDAMPERS

- Gebruiksklaar
- Smitbus
- Concentraat
- Condens geschikt voor pompen

## HOOFDKENMERKEN

- Het is geverifieerd, dat als het contact maakt met het SARS-CoV-2-Virus (COVID-19) het virus doodt<sup>†</sup>
- Doodt 99,9% van alle bacteriën in 60 seconden of sneller
- Verbeterd de energie-efficiëntie en de luchtkwaliteit binnenshuis
- Voor 35 liter

Onderdeelnr.	Produkt	Hoeveelheid	Inhoud
S010166B	CondensCide	4	5L
S010165B	CondensCide	1	20L

Transportrisico. Voldoet aan EN13727, EN1276, EN1650, EN13697 en EN14476<sup>†</sup>.  
<sup>†</sup> Sproei de lammellen en laat het 15 minuten staan om 99,9% van de bacteriën, schimmels/sporen en virussen effectief te doden en te verwijderen.



# EasyCare®+

VERDAMPERREINIGER

- Gebruiksklaar
- Smitbus
- Concentraat
- Condens geschikt voor pompen

## HOOFDKENMERKEN

- Reinigt en verwijdert vet, olie, geuren en dode huidschilfers uit verdamper
- Verbeterd de luchtkwaliteit binnenshuis

Onderdeelnr.	Produkt	Hoeveelheid	Inhoud
S010127B	EasyCare+	12	600ml



# EasyFresh®

GEURNEUTRALISATOR VOOR AIRCOSYSTEMEN

- Gebruiksklaar
- Smitbus
- Concentraat
- Condens geschikt voor pompen

## HOOFDKENMERKEN

- Speciaal ontworpen voor airconditioners
- Verwijdert nare geuren
- Zorgt langdurig voor frisse geur

Onderdeelnr.	Produkt	Hoeveelheid	Inhoud
S090049B	EasyFresh	12	400ml

Transportrisico.



# RTUECD®

## REINIGINGS- EN DESINFECTIEMIDDEL VOOR VERDAMPERS

- Gebruiksklaar
- Spuitbus
- Concentraat
- Condens geschikt voor pompen

### HOOFDKENMERKEN

- Het is geverifieerd, dat als het contact maakt met het SARS-CoV-2-Virus (COVID-19) het virus doodt\*
- Doodt 99,9% van alle bacteriën in 60 seconden of sneller
- Handig gebruiksklaar formaat

Onderdeelnr.	Produkt	Hoeveelheid	Inhoud
S010196B	RTU ECD	8	1L
S010192B	RTU ECD	4	5L
S010211B	RTU ECD	1	20L

**Transportrisico.** Voldoet aan EN13727, EN1276, EN1650, EN13697 en EN14476\*.  
 \* Sproei de lammellen en laat het 15 minuten staan om 99,9% van de bacteriën, schimmels/sporen en virussen effectief te doden en te verwijderen.



# RTUEC®

## VERDAMPERREINIGER

- Gebruiksklaar
- Spuitbus
- Concentraat
- Condens geschikt voor pompen

### HOOFDKENMERKEN

- Effectieve verwijdering van alle gangbare soorten vuil en afval
- Biologisch afbreekbare formule die veilig is in gebruik
- Gebruiken als onderdeel van een regelmatig onderhoudsschema

Onderdeelnr.	Produkt	Hoeveelheid	Inhoud
S010176B	RTU EC	8	1L
S010193B	RTU EC	4	5L
S010212B	RTU EC	1	20L





# SuperClean™

ROBUUSTE CONDENSORREINIGER

- Gebruiksklaar
- Smitbus
- Concentraat
- Condens geschikt voor pompen

## HOOFDKENMERKEN

- Krachtige schuimende werking voor een schitterende spiraal en het voorkomen van toekomstige oxidatie
- Net zo krachtig als een reiniger op zuurbasis, maar veiliger in gebruik
- Sterkste spiraalreiniger op de markt, met een unieke formule
- Voor 25 liter

Onderdeelnr.	Produkt	Hoeveelheid	Inhoud
S010171B	SuperClean	4	5L

Transportrisico.



# HydroFoam® 2.0

KRACHTIGE CONDENSORREINIGER EN GLANSMIDDEL

- Gebruiksklaar
- Smitbus
- Concentraat
- Condens geschikt voor pompen

## HOOFDKENMERKEN

- Nieuwe formule voor schitterende spiralen
- Niet-giftig en biologisch afbreekbaar
- Geen aantasting van aluminium of koper
- Reinigt zelfs het hardnekkigste aangekoekte vuil
- Produceert 35 liter\*

Onderdeelnr.	Produkt	Hoeveelheid	Inhoud
S010164B	HydroFoam 2.0	4	5L

\*verduunning: regelmatig onderhoud 1:6 / zware verontreiniging 1:3.



# EasyFoam<sup>®</sup>

## SCHUIMENDE CONDENSORREINIGER

- Gebruiksklaar
- Spuitbus
- Concentraat
- Condens geschikt voor pompen

### HOOFDKENMERKEN

- Krachtige formule is perfect voor het verwijderen van hardnekkig vuil op problematische spiralen
- Perfect voor diepe condensors met meerdere rijen
- Verbeterd de efficiëntie van het systeem
- Handige, krachtige spuitbus

Onderdeelnr.	Produkt	Hoeveelheid	Inhoud
S010132B	EasyFoam	12	600ml

Transportrisico.



# GreaseGobbler<sup>™</sup>

## CONDENSORREINIGER OP BASIS VAN OPLOSMIDDELEN

- Gebruiksklaar
- Spuitbus
- Concentraat
- Condens geschikt voor pompen

### HOOFDKENMERKEN

- Lost vet op bij contact
- Sneldrogend
- Niet-geleidend en niet-ontvlambaar

Onderdeelnr.	Produkt	Hoeveelheid	Inhoud
S010133B	GreaseGobbler	20	400ml



# RTUCC<sup>®</sup>

## CONDENSORREINIGER

- Gebruiksklaar
- Spuitbus
- Concentraat
- Condens geschikt voor pompen

### HOOFDKENMERKEN

- Handige, niet-schuimende, gebruiksklare reiniger
- Verbeterd de efficiëntie van het systeem
- Past uitstekend in een regelmatig onderhouds-schema
- Biologisch afbreekbare formule die veilig is in gebruik

Onderdeelnr.	Produkt	Hoeveelheid	Inhoud
S010195B	RTU CC	8	1L
S010191B	RTU CC	4	5L
S010210B	RTU CC	1	20L



# VerteX<sup>®</sup>

## NEUTRALE PH 7 CONDENSOR- EN VERDAMPERRINIGER



Gebruiksklaar



Spuitbus



Concentraat



Condens geschikt voor pompen

### HOOFDKENMERKEN

- Niet-corrosief, neutrale pH 7 adaptieve reiniger
- Verwijdert snel roest, kalkaanslag, smeer en vet
- Perfect voor microkanalen en spiralen met beschermende coatings
- Neutraliseert alle onaangename geuren
- Produceert 25-45 liter\*

Onderdeelnr.	Produkt	Hoeveelheid	Inhoud
S010389B	VerteX	4	5L

\*1:8 verdamper. 1:4 condensors.



Nonfood Compounds Program Listed



# EnviroCoil<sup>®</sup>

## UNIVERSELE SPIRAALREINIGER



Gebruiksklaar



Spuitbus



Concentraat



Condens geschikt voor pompen

### HOOFDKENMERKEN

- Biologisch afbreekbare, milieuvriendelijke en milde formule
- Perfect voor gebruik in vrijwel elk onderhoudsscenario, binnen en buiten
- Bevat geen zuren, fosfaten, natrium-/kalium-hydroxide
- 5 L: Produceert 25-45 liter
- 20 L: Produceert 100-180 liter\*

Onderdeelnr.	Produkt	Hoeveelheid	Inhoud
S010167B	EnviroCoil	4	5L
S010312B	EnviroCoil	1	20L

\*1:8 verdamper. 1:4 condensors.



Nonfood Compounds Program Listed



# EasyClean<sup>™</sup>

## UNIVERSELE SPIRAALREINIGER



Gebruiksklaar



Spuitbus



Concentraat



Condens geschikt voor pompen

### HOOFDKENMERKEN

- Geschikt voor gebruik op zowel luchtgekoelde verdamper als condensors
- Handige, krachtige spuitbus met een veilige formule
- Tast alleen het vuil aan, niet de spiraal

Onderdeelnr.	Produkt	Hoeveelheid	Inhoud
S010128B	EasyClean	12	600ml

Transportrisico.



# DrainKleen®

ONTBLOKKER VOOR CONDENSATIEAFVOER

-  Gebruiksklaar
-  Spuitbus
-  Concentraat
-  Condens geschikt voor pompen

## HOOFDKENMERKEN

- Verwijdert organische blokkades
- Zwaarder dan water: zinkt om de blokkade te bereiken

Onderdeelnr.	Produkt	Hoeveelheid	Inhoud
S010188B	DrainKleen	4	5L

Transportrisico.



# DrainKleen® one shot

CONDENSATIEAFVOERREINIGER EN ONTBLOKKER

-  Gebruiksklaar
-  Spuitbus
-  Concentraat
-  Condens geschikt voor pompen

## HOOFDKENMERKEN

- Verwijdert veelvoorkomende verstoppingen
- Gebruiksvriendelijk ontwerp voor moeilijk bereikbare plaatsen

Onderdeelnr.	Produkt	Hoeveelheid	Inhoud
S010106B	DrainKleen one shot	12	250ml

Transportrisico.



# DrainSafe®

## KOELSYSTEEMAFVOERONTSTOPPER



Gebruiksklaar



Spuitbus



Concentraat



Condens geschikt  
voor pompen

### HOOFDKENMERKEN

- Verwijdert organische blokkades
- Geregistreerd door NSF: geschikt voor gebruik bij voedsel-opslag- en bereidingszones

Onderdeelnr.	Produkt	Hoeveelheid	Inhoud
S010257B	DrainSafe	8	500ml
S010264B	DrainSafe	4	5L

Transportrisico.

Nonfood Compounds  
Program Listed



# FroZone®

## VLOER- EN WANDREINIGER VOOR KOELRUIMTES.



Gebruiksklaar



Spuitbus



Concentraat



Condens geschikt  
voor pompen

### HOOFDKENMERKEN

- Effectieve kwaliteitsreiniger voor vloeren en wanden tot -25°C, waardoor de vriezer niet meer hoeft te worden uitgeschakeld
- Werkt makkelijk in op vuil- en vetafzetting zodat de reinigingstijd korter wordt
- Formule zonder metaalcorrosie, voor veilig gebruik op aluminium en roestvrijstalen oppervlakken

Onderdeelnr.	Produkt	Hoeveelheid	Inhoud
S010406B	FroZone	4	5L

Nonfood Compounds  
Program Listed



# Ice 'n' Clean®

## IJSMACHINEREINIGER

-  Gebruiksklaar
-  Spuitbus
-  Concentraat
-  Condens geschikt voor pompen

### HOOFDKENMERKEN



- Verwijdert zware kalkaanslag en slijmafzetting
- Veilig voor nikkel en aluminium: geschikt voor alle ijsmachines
- Kleurindicator garandeert dat product volledig wordt doorgespoeld
- Nieuwe geurloze formule

Onderdeelnr.	Produkt	Hoeveelheid	Inhoud
S010209B	Ice 'n' Clean	12	1L
S010169B	Ice 'n' Clean	4	5L
S010342B	Ice 'n' Clean	1	20L



# Ice 'n' Clean® one shot

## IJSMACHINEREINIGER

-  Gebruiksklaar
-  Spuitbus
-  Concentraat
-  Condens geschikt voor pompen

### HOOFDKENMERKEN

- 250 ml 'one shot' produceert 10 liter product, genoeg voor één ijsmachine
- Geschikt voor alle soorten ijsmachines

Onderdeelnr.	Produkt	Hoeveelheid	Inhoud
S010148B	Ice 'n' Clean one shot	12	250 ml



# SmellyJelly®

**GEURGEL**
**HOOFDKENMERKEN**

- Maat 1: Geschikt voor machines met grote ventilatorspiraal en cassette
- Mini: Geschikt voor machines met kleine ventilatorspiraal



Onderdeelnr.	Produkt	Hoeveelheid	Inhoud
S090002B	SmellyJelly Citrus	20 cards	Inhoud 1
S090003B	SmellyJelly Floral	20 cards	Inhoud 1
S090004B	SmellyJelly Apple	20 cards	Inhoud 1
S090006B	SmellyJelly Morning	20 cards	Inhoud 1
S090007B	SmellyJelly Mountain	20 cards	Inhoud 1
S090057B	SmellyJelly Orange	20 cards	Inhoud 1
S090008B	SmellyJelly Mixed	20 cards	Inhoud 1

Onderdeelnr.	Produkt	Hoeveelheid	Inhoud
S090017B	SmellyJelly Citrus	20 cards	Mini
S090018B	SmellyJelly Floral	20 cards	Mini
S090019B	SmellyJelly Apple	20 cards	Mini
S090020B	SmellyJelly Morning	20 cards	Mini
S090021B	SmellyJelly Mountain	20 cards	Mini
S090058B	SmellyJelly Orange	20 cards	Mini
S090054 MWE	SmellyJelly Mixed	20 cards	Mini

# EasyFinish®

**DIFFUSOR- EN BEHUIZINGSREINIGER**

- Gebruiksklaar
- Spuitbus
- Concentraat
- Condens geschikt voor pompen

**HOOFDKENMERKEN**

- Geschikt voor de meeste airconditioners
- Verwijdert veilig vingersporen etc. van kunststof en metalen behuizingen
- Verwijdert eenvoudig hardnekkige nicotineplekken, vet en vuiligheid

Onderdeelnr.	Produkt	Hoeveelheid	Inhoud
S010131B	EasyFinish	12	600ml

Transportrisico.



# All-White®

**HERSTELLER VOOR PLAFONDPLATEN**

- Gebruiksklaar
- Spuitbus
- Concentraat
- Condens geschikt voor pompen

**HOOFDKENMERKEN**

- Herstelt de kleur van de plafondplaat na lekkage van condens/olie
- Dekt bijna alle soorten vlekken
- Bespaart op kostbare vervanging van platen

Onderdeelnr.	Produkt	Hoeveelheid	Inhoud
S010157B	All-White	12	400ml



# EasyFind®

## BUBBLE-UP-LEKZOEKSPRAY

Gebruiksklaar

Spuitbus

Concentraat

Condens geschikt voor pompen

### HOOFDKENMERKEN

- Speciaal ontworpen voor koelmiddellekken
- Produceert langdurige bubbels
- Hecht zich aan alle oppervlakken

Onderdeelnr.	Produkt	Hoeveelheid	Inhoud
S010130B	EasyFind	12	400ml

Transportrisico.



# RTUBU®

## BUBBLE-UP-LEKZOEKSPRAY

Gebruiksklaar

Spuitbus

Concentraat

Condens geschikt voor pompen

### HOOFDKENMERKEN

- Speciaal ontworpen voor koelmiddellekken
- Produceert langdurige bubbels
- Hecht zich aan alle oppervlakken

Onderdeelnr.	Produkt	Hoeveelheid	Inhoud
S010173B	RTU BU	8	1L





# EasyCoat™

BESCHERMENDE ACRYLCOATING VOOR SPIRALEN

 Gebruiksklaar

 Smitbus

 Concentraat

 Condens geschikt voor pompen

## HOOFDKENMERKEN

- Effectieve corrosiebescherming voor spiralen
- Kleurstof van de indicator garandeert volledige dekking
- Sneldrogend

Onderdeelnr.	Produkt	Hoeveelheid	Inhoud
S010129B	EasyCoat	12	600ml

Transportrisico.



# ProTect™

ACRYLCOATING VOOR SPIRALEN

 Gebruiksklaar

 Smitbus

 Concentraat

 Condens geschikt voor pompen

## HOOFDKENMERKEN

- Voordelige beschermende coating voor koelspiralen
- Sneldrogend
- Water- en oliebestendige formule

Onderdeelnr.	Produkt	Hoeveelheid	Inhoud
S010033B	ProTect	1	5L

Transportrisico.



# ScalePro®

KALKOPLOSMIDDEL VOOR ADIABATISCHE CONDENSORS

Gebruiksklaar

Spuitbus

Concentraat

Condens geschikt voor pompen

## HOOFDKENMERKEN

- Verwijdert snel kalkaanslag uit de condensorspiralen
- Herstelt de efficiëntie van het systeem
- Veilig voor aluminium spiralen
- Perfect voor adiabatische koelers

Onderdeelnr.	Produkt	Hoeveelheid	Inhoud
S010147B	ScalePro	4	5L
S010336B	ScalePro	1	20L



# HidroX™

ONTKALKER VOOR INTERNE LEIDINGEN

Gebruiksklaar

Spuitbus

Concentraat

Condens geschikt voor pompen

## HOOFDKENMERKEN

- Voor koeltorens, leidingen, condensors, waterverwarmers en gietijzere boilers
- Bevat remmers voor het beschermen van metalen oppervlakken
- Kleurindicator voor continue bescherming
- 1 L: Produceert 34 liter

Onderdeelnr.	Produkt	Hoeveelheid	Inhoud
S010208B	HidroX	12	1L
S010168B	HidroX	4	5L
S010213B	HidroX	1	20L

Transportrisico.



# EndoFlush®

INTERNE SPIRAAL- EN SYSTEEMREINIGER

Gebruiksklaar

Spuitbus

Concentraat

Condens geschikt voor pompen

## HOOFDKENMERKEN

- Voor gebruik na verbranding, vóór vervanging van componenten of bij modernisatie
- Spoelt slib, koolstofresten, zuren, oliën en water weg
- Lage viscositeit: stroomt gemakkelijk

Onderdeelnr.	Produkt	Hoeveelheid	Inhoud
S010190B	EndoFlush	4	5L
S010004B	EndoFlush	1	20L
S010124B	EndoFlush	1	205L



# PyroCool<sup>®</sup>

## VLAMVERTRAGENDE GEL



Gebruiksklaar



Spuitbus



Concentraat



Condens geschikt voor pompen

### HOOFDKENMERKEN

- Beschermt alle oppervlakken en onderdelen in de buurt van braseren, solderen en lassen
- Vermindert het risico op brand door oppervlakken te beschermen en warmte af te voeren
- Geschikt voor koper-, staal- en aluminiumleidingen

Onderdeelnr.	Produkt	Hoeveelheid	Inhoud
S050020B	PyroCool	12	250ml
S050021B	PyroCool	8	500ml
S050004B	PyroCool	8	1L



# Advanced Premium Oil

## VACUÛMPOMPOLIE

### HOOFDKENMERKEN

- Ontworpen voor vacuÛmpompen
- Hoge thermische stabiliteit
- Laag vochtgehalte

Onderdeelnr.	Produkt	Hoeveelheid	Inhoud
S145023B	Advanced Vacuum Pump Oil	12	1L



# HydroSprayer®

APPLICATOR VOOR REINIGINGSMIDDEL

## HOOFDKENMERKEN

- Krachtige sproeier met lage druk
- Geschikt voor alle geconcentreerde spiraalreinigers van Advanced
- Alle reserveonderdelen beschikbaar

Onderdeelnr.	Produkt	Hoeveelheid	Inhoud
S010107B	HydroSprayer	1	8L
S010138B	Vervangende afdichtingsset	1	-
S010139B	Pompmontage	1	-
S010140B	Lansset (inclusief spuitstuk)	1	-
S010141B	Handgreep monteren	1	-
S010142B	Overdrukventiel	1	-



S010139



S010141



S010138



S010140



S010142

# HydroSprayer-Elite®

ELEKTRISCHE SPROEIER WERKT OP ACCU

## HOOFDKENMERKEN

- Tankinhoud van 15 liter, verpakt in rugzakvorm met ondersteunende banden
- Een oplaadbare accu van 12 V met een lange levensduur
- Krachtige, automatische pomp die met weinig knijpkracht 60 psi produceert
- Gebruik met geconcentreerde en kant-en-klare spiraalreiniger van Advanced, voor zowel binnen als buiten



Onderdeelnr.	Produkt	Hoeveelheid	Inhoud
S010450B	HydroSprayer-Elite	1	15L

De HydroSprayer-Elite is NIET geschikt voor gebruik met ScalePro omdat het zoutzuur de zachte PVC-onderdelen, zoals pakkingen en het pompmembraan, zal oplossen.

# EasyWipes™

PROFESSIELE VOCHTIGE DOEKJES

## HOOFDKENMERKEN

- Reinigt oppervlakken snel en effectief
- Veilig voor gebruik op handen
- Klein, compact en handig
- Perfect om snel even op te frissen na een klus



Onderdeelnr.	Produkt	Hoeveelheid	Inhoud
S010151B	EasyWipes	20 pakjes	50 doekjes per pakje
S010365B	EasyWipes (doos)	1 doos	8 pakjes

# HookTite®

REINIGINGSKAP VOOR PLAFONDAIRCONDITIONERS

## HOOFDKENMERKEN

- Perfect voor routinematig onderhoud
- Beschermt tijdens het schoonmaken de nabijge muren, tapijten en apparatuur
- Tijdbesparend: geen afdekdoeken en geen rotzooi
- Perfect voor gebruik met spiraalreinigers van Advanced|Met toegangsoopeningen en een afvoerslang voor spatloos reinigen



Onderdeelnr.	Produkt	Hoeveelheid	Inhoud
S010122B	HookTite	5	1000 x 1000mm

# TieTite®

BESCHERMENDE REINIGINGSKAP VOOR AAN DE MUUR GEMONTEERDE BINNENUNITS

## HOOFDKENMERKEN

- Ideaal voor gebruik met airconditioners die hoog aan de muur zijn geplaatst
- Beschermt de gebruiker
- Beschermt tijdens het schoonmaken de nabijge muren, tapijten en apparatuur



Onderdeelnr.	Produkt	Hoeveelheid	Inhoud
S010424B	TieTite 1	Pak van 50 met emmer	930 x 450mm
S010426B	TieTite 2	Pak van 50 met emmer	1100 x 450mm
S010119B	TieTite maat 1	Pak van 5	930 x 450mm
S010423B	TieTite maat 1	Pak van 10	930 x 450mm
S010120B	TieTite maat 2	Pak van 5	1100 x 450mm
S010425B	TieTite maat 2	Pak van 10	1100 x 450mm

# Mimic

UNIVERSELE AFSTANDSBEDIENING

## HOOFDKENMERKEN

- Snel en eenvoudig te programmeren
- Voor het bedienen van alle gangbare functies
- Lager stroomverbruik van de airco dankzij de programmeerbare timer
- Slechts één afstandsbediening voor meerdere apparat

Onderdeelnr.	Produkt	Hoeveelheid
177ACE0006B	Mimic	1



# Flushing pump

## HOOFDKENMERKEN

- Voor gebruik met EndoFlush
- Reserveonderdelen voor de pomp zijn verkrijgbaar



Onderdeelnr.	Produkt	Hoeveelheid	Inhoud
S010005B	Spoelpomp	1	110V
S010006B	Spoelpomp	1	240V
S070173B	Elektrische kast	1	-
S070174B	Vervangende meter	1	-
S010090B	Serviceset	1	-

Bar/Psi	RPM/UPM	Debiet		Prestatie	
		L/min	GPM	HP	kW
5 / 72	1300	11,2	3,0	0,2	0,2
	1350	11,5	3,0	0,2	0,2
	1400	11,8	3,1	0,2	0,2
	1450	12,1	3,2	0,2	0,2



# Maxymum Nitrogen Regulator

## HOOFDKENMERKEN

- Wordt geleverd met duurzame metalen meters van 63 mm, met beschermende laarzen
- Het centrale gedeelte is machinaal geproduceerd uit een stang van massieve messing, voor betere stijfheid en sterkte
- Meters voldoen aan ISO 5171 en zijn ontworpen voor gebruik met gecomprimeerde gassystemen tot 30 MPa (300 bar)
- Maximale inlaatdruk van 300 bar, met een overdrukklep voor extra veiligheidsafstelling aan de voorzijde



Technische informatie		
Gas	Stikstof	Argon
Kleur	Zwart	Zwart
ID	N	N
P1 bar	300	300
P2 bar (uitlaatdruk)	60	60
Q1 m <sup>3</sup> /h (stromen)	150	150

Onderdeelnr.	Produkt	Hoeveelheid
S100422B	Maxymum High Pressure Regulator	1

# QwikCheck<sup>®</sup>

## ZUURTESTSET

## HOOFDKENMERKEN

- Test op anorganische zuren zonder rommelige oliemonsters
- Nauwkeurig, snel en goedkoop met een uniek ontwerp
- Kleurindicatie als er zuur aanwezig is
- Alle typen koelmiddel

Onderdeelnr.	Produkt	Hoeveelheid	Inhoud
S110002B	QT2000 QwikCheck	1 test	-





# JAVAC

Het merk JAVAC heeft een uitstekende naam opgebouwd in het leveren van kwaliteitsgereedschap aan de HVAC/R industrie. Al meer dan 50 jaar staat het merk voor kwaliteit, betrouwbaarheid en service - waardoor JAVAC een van de meest vertrouwde namen in het Verenigd Koninkrijk is op het gebied van HVAC/R-serviceapparatuur.

Als onderdeel van de Aspen Pumps Group zijn we nu in staat om JAVAC naar Europese klanten te brengen en zoals alle merken van de Aspen Pumps Group ligt onze focus op producten die het leven van de installateur gemakkelijker maken.



# Inhoud

Afpompunit	<b>106-111</b>
Vacuümpompen, meters en oliën	<b>112-115</b>
Lekdetectie	<b>116-130</b>
Weegschaal	<b>131</b>
Verdeelstukken en meters	<b>132-135</b>
Slang	<b>136-137</b>
Buis Gereedschap	<b>138-152</b>
Hardsolderen en lassen	<b>153-155</b>
Stikstofdruk testen	<b>156-157</b>
Temperatuurtestapparatuur	<b>158</b>
Accessoires	<b>159-161</b>
Veto Pro Pac® Gereedschapstassen	<b>162-164</b>



**Key**

				
Garantie	Service	Kalibratiedienst	Injection	Charge inline

 Alle universele/POE-kleurstofcapsules zijn NSF-gecertificeerd en geregistreerd om te voldoen aan de vereisten voor de verwerking van levensmiddelen voor de categoriecodes H1X-2 en HX-2.

# Waarom kiezen voor JAVAC afpompunit installaties?

## Sneller en lichter

Grootste terugwinpercentages op de markt:

Vloeistof 216 kg/uur; Damp 30 kg/uur; Duwen/trekken 660 kg/uur  
Onze AC-motor met hoog koppel vermindert geluid en verhoogt het pompen van vloeistof met maximaal 50%\*. Dit zorgt ervoor dat de resterende damp sneller beweegt en sneller uw resultaten levert.

De olieloois gesmeerde compressor maximaliseert de snelheid bij zowel het terugwinnen van vloeistoffen als dampen.

Lichter dan equivalenten van concurrenten: 16 kg.

## X-Connect-technologie

X-Connect-technologie, een primeur in de branche, beschermt de vitale componenten van de XTR-PRO-DV A2L tegen onjuiste spanning, bijvoorbeeld: 230 V voeding bij overschakeling naar 115 V.

## Nul stilstand

Spoelen en zelfreinigen kunnen worden voltooid terwijl het systeem actief is, zodat uitschakelen niet nodig is.

## Multifunctioneel herstel

In staat om een reeks CFK's, HCFK's, HFK's en A2L/R32 terug te winnen met mengsels van A & B-varianten van de meeste van deze gassen.

## Doordacht ontwerp

Al onze koelmiddelaftpompunits bevatten een uitgebreid ingebouwd verdeelstuk. Ergonomisch ontwerp zodat de units gemakkelijk te dragen en te vervoeren zijn.

## Veiligheid voorop

Extra functies op onze afpompunits zijn onder andere cool-to-touch unit, koelmiddelaansluitingen die omlaag, weg van uw ogen zijn gericht, veiligheidsschakelaars, thermische overbelastingsbeveiligingen, stroomonderbrekers en handige aansluitpunten allemaal aan één kant van het apparaat.

## Een naam die u kunt vertrouwen

Alle producten van JAVAC zijn gebouwd volgens strenge normen voor kwaliteitsprestaties en -kracht.

\*Gebaseerd op 1/2 HP – XTR PRO-DV A2L



Informatie is correct bij het ter perse gaan.

# XTR-Altima A2L

VONKBESTENDIGE KOUDEMIDDELAFPOMPUNIT



## HOOFDKENMERKEN

- Geschiktheid R32, R1234YF, HFC/HCFC/ CFC/A2L plus alle standaard koelmiddelen
- Vonkbestendig ontwerp: 5 m vaste kabel
- Snelle terugwindsnelheden, compressor met dubbele kop
- AC-motor met hoog koppel



Geschiktheid	R32, R1234yf, HFC/HCFC/ CFC/A2L, Standaard
Duwen/trekken (kg/uur)	660
Damp (kg/uur)	30
Vloeistof (kg/urr)	216
Voeding	230 V
Motorgrootte	3/4 HP
HP cut out	500 psi (35 bar)
Compressor	V-Twin met elektronische starter
Gewicht	16 kg
Afmetingen	420 x 290 x 420 mm

Omschrijving	Onderdeelnr.
XTR-Altima A2L	<b>JAV-1059</b>



Hard bedraad



Beveiligde schakelaars & stroomonderbreker

# XTR-Pro DV A2L

VONKBESTENDIGE KOUEMIDDELAFPOMPUNIT  
MET TWEE VOLTAGES



## HOOFDKENMERKEN

- Geschikt voor R32, R1234YF plus alle standaard koelmiddelen
- Vonkbestendig ontwerp: 5 m vaste kabel
- Dubbele spanning – gemakkelijk overschakelen naar 115 V of 230 V
- Geïntegreerde beveiliging door stroomonderbreker
- X-Connect-technologie beschermt tegen onjuiste spanning



Geschiktheid	R32, R1234YF, HFC/HCFC/CFC/A2L, Standaard
Duwen/trekken (kg/uur)	300
Damp (kg/uur)	15
Vloeistof (kg/uur)	90
Voeding	115 V* or 230 V
Motorgrootte	1/2 HP
HP cut out	500 psi (35 bar)
Compressor	Olieloos
Gewicht	12 kg
Afmetingen	420 x 290 x 420 mm

\*115V-kabel wordt apart verkocht.

Omschrijving	Onderdeelnr.
XTR-Pro DV A2L	JAV-1061



Hard bedraad



Beveiligde schakelaars & stroomonderbreker

# XTR-Ultra A2L

VONKBESTENDIGE KOELMIDDELAFPOMPUNIT



KOMT BINNENKORT

## HOOFDKENMERKEN

- Ultra lichtgewicht – 8.4 kg
- Ultrasnel terugwinnen van vloeistof – 120 kg/uur
- Vonkbestendig ontwerp: 5 m vaste kabel
- Geschiktheid A2L, HFC, HCFC & CFC



Geschiktheid	A2L / HFC / HCFC / CFC
Duwen/trekken (kg/uur)	420
Damp (kg/uur)	19
Vloeistof (kg/uur)	120
Voeding	240 V
Motorgrootte	3/4 HP
HP cut out	550 psi (38 bar)
Compressor	Olieloos
Gewicht	8.4 kg
Afmetingen	320 x 220 x 260 mm

Omschrijving	Onderdeelnr.
XTR-Ultra A2L	JAV-1063-A2L



# XTR-Ultra

VONKBESTENDIGE KOELMIDDELAFPOMPUNIT

- Ultra lichtgewicht – 8.4 kg
- Ultrasnel terugwinnen van vloeistof – 120 kg/uur
- Geschiktheid HFC, HCFC & CFC

Omschrijving	Onderdeelnr.
XTR-Ultra	JAV-1063



# Caresaver koolwaterstof

AFPOMPUNIT VOOR KOOLWATERSTOFKOELMIDDEL

R32 | 1 | 5

## HOOFDKENMERKEN

- Vloeistof- en dampterugwinning met automatische omschakeling
- Zelfontladend en ontladingschakelaar voor warm gas/koel gas
- Ingebouwde koelmiddelopslag – capaciteit 250 g
- Automatische hoge- en lagedrukveiligheidsschakelaars en handmatige overrideschakelaar voor lage druk
- 110 V- en 240 V-modellen verkrijgbaar
- Compressorbescherming, hogedrukschakelaar plus thermische overbelastingsbeveiliging



Geschiktheid	R22, R134A, R404A, R407C, R410A, R413A, R417A, R502, R600A, R290, R1234YF, R32 en alle CARE® blend koelmiddelen
Herstel (kg/uur)	32
Voeding	240 V
Motorgrootte	145 W
HP cut out	360 psi (25 bar)
Compressor	Hermetisch oliegesmeerd, luchtgekoeld
Gewicht	21 kg
Afmetingen	470 x 235 x 335 mm

Omschrijving	Onderdeelnr.
Caresaver koolwaterstof	JAV-1032

# Care-Air koolwaterstof

AFPOMPUNIT VOOR KOOLWATERSTOFKOELMIDDEL



## HOOFDKENMERKEN

- De CARE-AIR-ventilatormodule is een essentiële serviceaccessoire die kan worden gebruikt bij de overdracht van koolwaterstofkoelmiddel en moet in het risicobeoordelingsproces worden opgenomen
- Gecommuteerde motor
- 5 m vast netsnoer met gegoten stekker
- Vonkbestendig thermoplastisch ventilatorblad voor betere prestaties en een lager geluidsniveau
- Netsnoeropberging
- Robuust gelakt stalen behuizing



Luchtstroom	700 m <sup>3</sup> /uur
Voeding	230 V 50 Hz
Opgenomen vermogen	25 W
Zekeringsbescherming	3A
Omgeving temperatuurcijfer	-20°C to 55°C
Gewicht	6.48 kg
Afmetingen	300 x 220 x 380 mm

Omschrijving	Onderdeelnr.
Care-Air koolwaterstof	<b>JAV-1033</b>



# Vacuümpompen

## Toekomstbestendig

Alles wat u nodig heeft in een vacuümpomp om de huidige licht ontvlambare koudemiddelen efficiënt en veilig te verwerken.

## Betrouwbaarheid

In het geval van stroomuitval is onze isolerende magneetklep\* nu beschermd tegen lange stofzuigers. Zo bespaart u uren werk en moet u de stofzuiger weer helemaal opnieuw doen.

De vacuümpompen van de concurrent kunnen de olie in de lucht afzuigen, wat resulteert in een olienevelige landing op uw apparatuur en die van uw klanten, een rommeltje en een ongemak dat u niet nodig hebt.

Onze anti-olie demister voorkomt dit door de olie te recyclen en binnen de vacuümpomp te houden. Schoon en netjes werk elke keer weer. Dubbele fase olie afgesloten.

## Dubbele aansluiting veelzijdigheid†

De unieke dubbele aansluiting biedt twee slangaansluitingen die zijn ontworpen voor een breed scala aan toepassingsmogelijkheden:

- 1/4" aansluiting voor standaardgassen
- 3/8" aansluiting voor zware slangen

## Solide en robuust

Het gedrongen ontwerp van de Bulldog A2L houdt deze vacuümpomp goed geaard, waardoor hij zeer moeilijk te wiebelen en te kantelen is. Het geruststellend om te weten dat olie lekkages worden vermeden bij het transport en de plaatsing.

† CC Series A2L Vacuümpomp alleen  
\*JAV-1061 Bulldog A2L Vacuümpomp alleen

Praktisch ontworpen  
en gebouwd voor de  
moeilijkste omgevingen



JAV-1065 CC-141-A2L

# Bulldog A2L

VONKBESTENDIGE VACUÛMPOMP



## HOOFDKENMERKEN

- Vonkbestendig ontwerp: 5 m vaste 240 V kabel
- Tweetraps vacuÛmpomp met olieafdichting
- Afsluitmagneetventiel
- Dubbele olienevelfilters om olienevel te voorkomen
- De unieke drievoudige aansluiting biedt drie slangaansluitingen die zijn ontworpen voor een breed scala aan toepassingsmogelijkheden



Geschiktheid	Alle standaard- en A2L-toepassingen
Stage	Dubbel
Ultiem vacuÛm	15 Microns
Free air displacement	156 l/m (5.5 CFM)
Voeding	240 V 50 Hz
Motorgrootte	2880 rpm
Stroomkabel	5 m, Glanded
Oliecapaciteit	450 ml
Inlaatfittingen	1/4", 5/16", 3/8" SAE
Gewicht	12.5 kg
Afmetingen	338 x 212 x 238 mm

Omschrijving	Onderdeelnr.
Bulldog A2L	<b>JAV-1075</b>



Vonkvrij ontwerp



Anti-olie demister om olienevel te voorkomen



Inlaatfittingen

# Universele vacuÛmpompolie

## HOOFDKENMERKEN

- Ontworpen voor vacuÛmpompen met roterende schoepen
- Maximaliseert de prestaties en verhoogt de vacuÛmdiepte
- Bevat additieven om de anti-slijtageprestaties te verbeteren, oxidatieweerstand, corrosiebescherming, gietpunt (koude start), ontluchting en anti-schuimende tendensen
- Lage tendens tot lak- en koolstofophoping zorgt voor schonere systemen
- Uitstekende corrosieweerstand
- Verbeterde afdichting en mechanische efficiëntie
- Hoge filmsterkte. Minimale olie-overdracht



Omschrijving	Onderdeelnr.
Universele vacuÛmpompolie 1 L	<b>HV68/1</b>
Universele vacuÛmpompolie 4 L	<b>HV68/4</b>

Informatie is correct bij het ter perse gaan.

# CC Series A2L

VACUÛMPOMPEN MET TWEE VOLTAGES



## HOOFDKENMERKEN

- High performance A2L range
- Vonkbestendig ontwerp: 5 m vaste kabel
- Dubbel voltage
- elektromagneetventiel
- Gemakkelijke toegang tot de olieafvoer

 KOMT  
BINNENKORT

Model	CC-31 A2L	CC-141 A2L	CC-231 A2L
Onderdeelnr.	JAV-1069-A2L	JAV-1065-A2L	JAV-1067-A2L
Geschiktheid	Alle standaard- en A2L-toepassingen		
Stage	Dubbel		
Ultimate vacuum	15 microns		
Free air displacement	40 l/m (1.4 CFM)	151 l/m (5.3 CFM)	251 l/m (8.9 CFM)
Voeding	Dubbel voltage 110/240 V 50Hz		
Motorgrootte	1/4 HP	1/2 HP	2/3 HP
Kabel	IEC		
Oil capacity	140 ml	540 ml	620 ml
Intake fittings	1/4" SAE, 3/8" SAE and 1/2" ACME		
Gewicht	4,5 kg	11 kg	14,8 kg
Afmetingen	265 x 105 x 220 mm	348 x 140 x 272 mm	380 x 160 x 285 mm

# CC Series

 VACUÛMPOMPEN MET  
TWEE VOLTAGES

Model / Onderdeelnr.	CC-31	CC-141	CC-231
Geschiktheid	All standard refrigerants. Non Hydrocarbon		
Stage	Double		
CFM	1.4	5.3	9
Ultimate vacuum	15 microns		12 microns
Free air displacement	40 l/m (1.4 CFM)	140 l/m (5.3 CFM)	230 l/m (9 CFM)
Voeding	Dual voltage 110/240 V 50Hz		
Motorgrootte	1/3		2/3
Kabel	IEC		
Oil capacity	380	450	500
Intake fittings	1/4 SAE, 3/8 SAE and 1/2 ACME		
Gewicht	9.8 kg	12 kg	15.5 kg
Afmetingen	330 x 135 x 255mm	350 x 135 x 255mm	380 x 160 x 285mm

# Digitale vacuümmeter



## HOOFDKENMERKEN

- Gepatenteerde vacuümmetertechnologie\* voor de hoogste mogelijke nauwkeurigheid in een micronmeter
- Klein en machtig. Zakformaat, slechts 110 mm hoog
- Automatische oliesensor
- 'Kalibratiezelfcheck'-functie informeert de gebruiker wanneer en of herkalibratie noodzakelijk is
- Instant opwarm- en reactietijd
- 'Leksnelheidsindicator'- en 'Programmeerbare productiviteit'-functie (Evacuatie en rijstijdanalyse) – deze helpen u tijd te besparen door het werk te automatiseren

Reeks	0 - 25,000 Microns (3330 Pa, 33.30 mBar, 25mmHg)
Nauwkeurigheid	± (5% of Reading + 5 Microns)
Resolution	1 Micron (0.1 Pa, 0.001 mBar, 0.001mmHg)
Eenheden	Microns, Pa, mBar, mmHg, Torr
Opwarmtijd	Instant
Reactietijd	Instant
Voeding	2 X 'AAA' alkalinebatterijen tot 100 uur
Bedrijfs-temperaturen	-12°C - 50°C
Maximum Overpressure	500 PSI (34.5 Bar)
Afmetingen	110 x 33 x 25 mm
Gewicht	77 g inclusief batterijen



45° bocht 1/4" getrompte vrouwelijke aansluiting wordt rechtstreeks op het systeem aangesloten voor een nauwkeurigere meetwaarde.

Omschrijving	Onderdeelnr.
Digitale vacuümmeter	<b>JAV-1041</b>

# Vacuümmeter



## HOOFDKENMERKEN

- Roestvrijstalen constructie
- Uitblaasplug voor overdrukbeveiliging (verkrijgbaar als reserve, onderdeelnr. CR2-PLUG)

Nauwkeurigheid	Klasse 2
Eenheden	Torr, mbar
Werken op drukbereik	0 - 40 Torr / 50 mbar
Type aansluiting	1/4" getrompte aansluiting
Diameter	100 mm

Omschrijving	Onderdeelnr.
Vacuümmeter	<b>CR2-40</b>

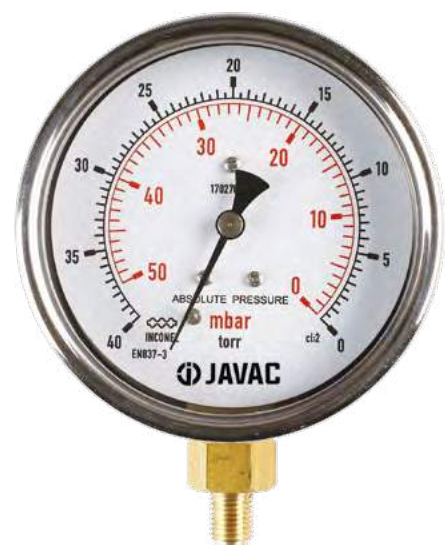



Koelmiddel verliezen?  
Vind snel de bron

# Elektronische lekdetectie

## Waarom elektronisch?

- ✓ Lekken in open, gemakkelijker toegankelijke ruimtes opsporen.
- ✓ Audio & visueel alarm.
- ✓ Unieke digitale lekgrootte-indicator neemt het giswerk voor zijn rekening. uit het al dan niet repareren van een klein lek.
- ✓ Pak aan en ga. Handig in de hand.
- ✓ Snelle opwarmtijd met direct resultaat.
- ✓ Automatische kalibratie en reset naar omgevingsniveau's.
- ✓ Instelbare gevoeligheidsniveaus.
- ✓ Batterijgevoelig. 20 uur continu.
- ✓ CE-gecertificeerd.
- ✓ De PROFIND+ detector voor ontvlambaar gas maakt gebruik van een verwarmde halfgeleidersensor ontworpen voor hoge gevoeligheid voor alle koolwaterstofkoelmiddelen en ontvlambare gassen, waaronder R32, methaan (aardgas), propaan (R-290), isobuteen (R-600A), butaan, (LPG), ethaan (R-170), acetyleen, methanol, aceton, benzine, waterstof en meer.

## Gebruiksgemak



Zet aan. De detector begint automatisch te verwarmen de sensor.



De opwarming duurt meestal minder dan 10 seconden.



Beweeg de sensortip langzaam over uw HVAC-systeem lopen. Zodra een lek wordt gedetecteerd, zal er een visueel of alarm afgaan.

# Profind

KOELMIDDEL GASLEKDETECTOR



## HOOFDKENMERKEN

De PROFIND koelmiddel gaslekdetector heeft een lange levensduur, vaste elektrolyt sensortechnologie die is ontworpen om alle standaard gassen, waaronder HFK/CFK/HCFK te detecteren.

- Lange levensduur, stabiele sensor
- Unieke numerieke lek-grootte-indicator
- Automatische kalibratie en reset naar omgevingsniveaus
- 3 instelbare gevoeligheidsniveaus



Gevoeligheid	2 g/yr (R32) 1.5 g/yr (R-134A) 0.5 g/yr (R-1234YF) 0.7 g/yr (R-22)
Levensduur van de sensor	tot 10 jaar
Reactietijd	Direct
Vermogen	4 AA alkalinebatterijen
Levensduur van de batterij	4-6 uur continu
Opwarmtijd	< 20 seconden
Sondelengte	432 mm
Numerieke weergave	7-segments digitaal display (1 t/m 9)
Gewicht	680 g

Omschrijving	Onderdeelnr.
Profind	<b>JAV-1089</b>

# Profind<sup>+</sup>

DETECTOR VOOR ONTVLAMBAAR GAS MAAKT



## HOOFDKENMERKEN

De PROFIND<sup>+</sup> detector voor ontvlambaar gas maakt gebruik van een verwarmde halfgeleidersensor ontworpen voor hoge gevoeligheid voor alle koolwaterstofkoelmiddelen en ontvlambare gassen, waaronder R32, methaan (aardgas), propaan (R-290), isobuteen (R-600A), butaan, (LPG), ethaan (R-170), acetyleen, methanol, aceton, benzine, waterstof en meer.

- Lange levensduur, stabiele sensor
- Unieke numerieke weergave van de lek grootte
- Automatische kalibratie
- 3 gevoeligheidsniveaus



Gevoeligheid	5 ppm (Methaan)
Levensduur van de sensor	tot 300 jaar
Reactietijd	Direct
Vermogen	4 AA alkalinebatterijen
Levensduur van de batterij	20 uur continu
Opwarmtijd	< 10 seconden
Sondelengte	432 mm
Numerieke weergave	7-segments digitaal display (1 t/m 9)
Gewicht	567 g

Omschrijving	Onderdeelnr.
Profind <sup>+</sup>	<b>JAV-1090</b>



**SPECTROLINE®**  
HVAC/R

Twee handige leveringsmethoden:

- 1** Injecteer kleurstof met een draai aan het handvat.
- 2** Voeg toe samen met koelmiddel met behulp van uw spuitstuk en slang.



# Fluorescerende Lekdetectie Kleurstoffen en Additieven

## Waarom kleurstoffen?

- ✓ Vind snel de exacte bron van elk lek. Zelfs op de meest lastige plaatsen.
- ✓ Spectrolin® kleurstoffen gloeien helderder dan de concurrentie.
- ✓ Eenvoudig te implementeren in een uitgebreid preventief onderhoudsprogramma.
- ✓ Kleurstoffen en afdichtingsmiddelen zijn volledig compatibel met ALLE populaire koelmiddelen en oliën.
- ✓ Alle injectorassemblages zijn eenvoudig over de systeemdruk heen te brengen, inclusief hogedruk R-410A-systemen.
- ✓ Co-solvent vrij. Kleurstoffen tasten de eigenschappen van het smeermiddel niet aan.
- ✓ Alle kleurstoffen zijn NSF gecertificeerd.

## Gebruiksgemak



Voeg kleurstof toe aan het systeem en laat het circuleren. Voeg toe samen met koelmiddel of injecteer kleurstof met een draai aan het handvat.



Scan het systeem met een Spectrolin® lekdetectielamp en zie eventuele lekken helder gloeien. Tot 8 meter afstand!



De kleurstof blijft in het systeem circuleren en werkt de klok rond, 24 uur per dag en 7 dagen per week, om eventuele toekomstige lekken snel op te sporen. Eenmaal binnen, altijd aan.

Vertrouwd door meer HVAC/R OEM's dan enig ander merk...





# EZ-Ject™

INJECTIE



## HOOFDKENMERKEN

De revolutionaire manier om fluorescente kleurstoffen toe te voegen aan airconditioning- en koel- systemen – zonder gebruik van extra koelmiddel, verdeelstuk en extra slangen. Geen gieten en geen koelmiddel nodig voor injectie.

- Spectroline-kleurstoffen lichten feller op dan de concurrentie
- Eén gekalibreerde cartridge biedt exacte dosering voor meerdere systemen
- Overwint gemakkelijk de systeemdruk tot 450 psi (31 bar)

Cartridge grootte	Behandelt (smeermiddel/koelmiddel)	
15 ml	tot 7,6 l	tot 11,3 kg



Spuit kleurstof in met een draai aan het handvat.

Omschrijving	Onderdeelnr.
EZ-Ject Kit (SPE-EZ100E-CS)	<b>JAV-1154</b>
Universele/POE-kleurstofcartridge (SPE-EZ5E-CS)	<b>JAV-1155</b>
20 cm slang met aansluiting met laag verlies en regelventiel	<b>JAV-1210EZ-25</b>
Kleurstofinjector	<b>JAV-1211EZ-50</b>

## SET BEVAT

15 ml Universele/POE-kleurstofcartridge	x 2
Kleurstofinjector	x 1
20 cm slang met aansluiting met laag verlies en regelventiel	x 1
R-410A adapter	x 1

# EZ-Ject™ Complete Kit

## COMPLETE SET BEVAT

15 ml EZ-Ject Universele/POE-kleurstofcartridge	x 2
Kleurstofinjector	x 1
20 cm slang met aansluiting met laag verlies en regelventiel	x 1
R-410A adapter	x 1
Violet led-lekdetectielamp	x 1
Fluorescentieversterkende bril	x 1
60 ml Glo-Away Plus kleurstofreiniger	x 1
Druppelpluggen; Servicelabels	x 3

Omschrijving	Onderdeelnr.
EZ-Ject Complete Kit (SPE-HVLEZE)	<b>JAV-1156</b>



# Glo-Stick®

**LADEN IN LEIDING**

**HOOFDKENMERKEN**

- Handigecapsule voor enkele dosis zonder knoeien. Koelmiddel en fluorescente kleurstof toevoegen in één simpele stap
- Spectroline-kleurstoffen lichten feller op dan de concurrentie
- Beschikbaar in 4 groottes/concentraties passend bij de capaciteit van het systeem
- Kleurstof injecteren tijdens het laden met koelmiddel, of bij het aansluiten vanaf de hoge zijde op de lage zijde

Onderdeelnr.	Cartridge grootte	Behandelt (smeermiddel/koelmiddel)	
JAV-1161	0,89 ml	tot 445 ml	tot 1,3kg
JAV-1162	15 ml	445 ml – 1,5 l	1,4 – 2,2 kg
JAV-1163	15 ml	1,6 – 3 l	2,3 – 4,5 kg
JAV-1164	15 ml	3,1 – 7,6 l	4,6 – 11,3 kg

Omschrijving	Onderdeelnr.
Glo-Stick 101E (SPE-GS101E-CS) 6 Pakket	<b>JAV-1161</b> <b>JAV-1157</b>
Glo-Stick 1E (SPE-GS1E-CS) 6 Pakket	<b>JAV-1162</b> <b>JAV-1158</b>
Glo-Stick 2E (SPE-GS2E-CS) 6 Pakket	<b>JAV-1163</b> <b>JAV-1159</b>
Glo-Stick 3E (SPE-GS3E-CS) 6 Pakket	<b>JAV-1164</b> <b>JAV-1160</b>



Laden in leiding met koudemiddel



1/4" ingebouwde aansluitingen

## Glo-Stick® Complete Kit

**COMPLETE SET BEVAT**

Glo-Stick 1E, 2 x Glo-Stick 2E, 1 x Glo-Stick 3E	x 1
20 cm slang met aansluiting met laag verlies en regelventiel	x 1
Ontluchtingsventiel; 1 x Purgeercapsule; 1 x R-410A adapter	x 1
Violet led-lekdetectielamp	x 1
Fluorescentieversterkende bril	x 1
60 ml Glo-Away Plus kleurstofreiniger	x 1
Druppelpluggen; Servicelabels	x 3

Omschrijving	Onderdeelnr.
Glo-Stick Complete Kit (SPE-HVLGSE)	<b>JAV-1165</b>



Informatie is correct bij het ter perse gaan.

# BigEZ™

INJECTIE



JAV-1166



JAV-1168



JAV-1120

## HOOFDKENMERKEN

Geen gieten, geen koelmiddel, geen morsen – voorgevuld BigEZ-cartridges zijn duidelijk gelabeld met 32 of 64 kalibraties, zodat u elke keer precies de juiste hoeveelheid kleurstof inbrengt.

- Spectroline-kleurstoffen lichten feller op dan de concurrentie
- Eén gekalibreerde cartridge biedt exacte dosering voor meerdere systemen.
- Overwint eenvoudig de systeemdruk tot 200 psi (13,7 bar)

Dosering	Behandelt (smeermiddel/koelmiddel)	
118 ml	tot 61 l	tot 181 kg



Spuit kleurstof in met een draai aan het handvat.

Omschrijving	Onderdeelnr.
BigEZ (SPE-BEZ5E-4CS)	<b>JAV-1168</b>
Pakket van 3 (SPE-BEZ2E-4P3)	<b>JAV-1167</b>
BigEZ Kit (SPE-BEZ400E-CS)	<b>JAV-1166</b>
BigEZ Injection (BEZ50)	<b>JAV-1120</b>

## SET BEVAT

118 ml BigEZ Universele/POE-kleurstofcartridge	x 1
Kleurstofinjector	x 1
20 cm slang met aansluiting met laag verlies en regelventiel	x 1

# BigEZ™ Complete Kit

## COMPLETE SET BEVAT

118 ml BigEZ Universele/POE-kleurstofcartridge	x 1
Kleurstofinjector	x 1
20 cm slang met aansluiting met laag verlies en regelventiel	x 1
R-410A adapter	x 1
Violet led-lekdetectielamp	x 1
Fluorescentieversterkende bril	x 1
60 ml Glo-Away Plus kleurstofreïner	x 1
Druppelpluggen; Servicelabels	x 3

Omschrijving	Onderdeelnr.
BigEZ Complete Kit (SPE-HVLBEZE)	<b>JAV-1169</b>



# Violet led- lekdetectielamp

FLUORESCENTE LEKDETECTIELAMP



## HOOFDKENMERKEN

Economisch en krachtig, draadloze lekdetectielamp. Onthult zelfs de kleinste koelmiddellekken! Alleen universele/ POE-kleurstoffen.

- Levert een optimale fluorescente kleurstofrespons en contrast
- De voorgerichte straal optimaliseert de fluorescente respons

- Het compact ontwerp komt gemakkelijk in kleine, krappe ruimtes
- De robuuste, corrosiebestendige, geanodiseerde lampbehuizing weerstaat jaren van intensief gebruik
- Stabilisatorring



## SET BEVAT

Violet led-lekdetectielamp	x 1
AAA-batterijen	x 3
Fluorescentieversterkende bril	x 1

Reeks	tot 8 m
Vermogen	x3 AAA-batterijen (meegeleverd)
Looptijd	tot 5 uur

Omschrijving	Onderdeelnr.
Violet led-lekdetectielamp (SPE-HVL-CS)	<b>JAV-1176</b>



OPMERKING: Voor de meeste toepassingen heeft onze violette lichtlamp geen fluorescentieverhogende glazen nodig.

# Cool Seal™

INJECTIE



## HOOFDKENMERKEN

- Dicht microlekken in condensors, verdamper, O-ringen en slangen
- Kan jaren toevoegen aan oudere, buiten de garantie vallende airconditioning- en koelsystemen die kleine hoeveelheden koelmiddel lekken
- Werkt met alle populaire koelmiddelen en oliën
- Blijft veilig in het systeem om te helpen beschermen tegen toekomstige lekken



JAV-1106



JAV-1103



JAV-1111

Dosering	Behandelt (koelmiddel)
15 ml	tot 7 kw
60 ml	tot 28 kw

Omschrijving	Onderdeelnr.
Cool Seal, 1 x 15 ml (CS-1CS)	<b>JAV-1103</b>
Cool Seal, 1 x 60 ml (CS-2CS)	<b>JAV-1111</b>
Cool Seal Kit (CS-100CS)	<b>JAV-1106</b>

## SET BEVAT

15 ml Cool Seal afdichting van airconditioninglekken cartridge	x 2
Injector	x 1
20 cm slang met aansluiting met laag verlies en regelventiel	x 1
R-410A-adapter; servicelabels	x 1



Spuut kleurstof in met een draai aan het handvat.

# Cool Seal™

LADEN IN LEIDING



## HOOFDKENMERKEN

- Voeg Cool Seal A/C Leak Sealer en koelmiddel toe in één simpele stap
- Werkt met alle populaire koelmiddelen en oliën
- Niet-polymeer, olieoplosbare formule, veilig voor systeemcomponenten en terugwin- apparatuur
- Blijft veilig in het systeem om te helpen beschermen tegen toekomstige lekken
- Kan worden geïnjecteerd met systeem uit of lopend
- Gebruik een 1/4" kogelventiel om leidingen te purgeren voor gebruik (EL33021)
- Vereist ontluchtingsventielen voor injectie"

Dosering	Behandelt (koelmiddel)
15 ml	tot 7 kw

Omschrijving	Onderdeelnr.
Cool Seal, 1 x 15 ml (CS-3CS)	<b>JAV-1140</b>



Laden in leiding met koudemiddel



1/4" ingebouwde aansluitingen

# Glo Seal™

INJECTIE



JAV-1173



JAV-1174



## HOOFDKENMERKEN

- Wees gerust terwijl Glo Seal 24/7 voor u werkt voor continue lekdetectie en doorlopende afdichting
- Werkt met alle populaire koelmiddelen en oliën
- Niet-polymeer, olieoplosbare formule, veilig voor systeemcomponenten en terugwin- apparatuur
- Blijft veilig in het systeem om te helpen beschermen tegen toekomstige lekken
- Kan worden geïnjecteerd met systeem uit of lopend

Dosering	Behandelt (koelmiddel)
15 ml	tot 8,8 kw



Spuut kleurstof in met een draai aan het handvat.

Omschrijving	Onderdeelnr.
Glo Seal, 1 x 15 ml (SPE-EZDS-CS)	<b>JAV-1174</b>
Glo Seal Kit (SPE-EZDSK-CS)	<b>JAV-1173</b>

## SET BEVAT

15 ml Glo Seal Universele/POE-kleurstofcartridges	x 2
Kleurstofinjector	x 1
20 cm slang met aansluiting met laag verlies en regelventiel	x 1
R-410A adapter; service labels	x 1

# Glo Seal™

LADEN IN LEIDING



## HOOFDKENMERKEN

- Handigecapsule voor enkele dosis zonder knoeien. Wees gerust terwijl Glo Seal 24/7 voor u werkt voor continue lekdetectie en doorlopende afdichting
- Werkt met alle populaire koelmiddelen en oliën
- Niet-polymeer, olieoplosbare formule, veilig voor systeemcomponenten en terugwin- apparatuur
- Blijft veilig in het systeem om te helpen beschermen tegen toekomstige lekken
- Kan worden geïnjecteerd met systeem uit of lopend

Dosering	Behandelt (koelmiddel)
15 ml	tot 8,8 kw

Omschrijving	Onderdeelnr.
Glo Seal, 1 x 15 ml (SPE-GSDS-CS)	<b>JAV-1175</b>



Laden in leiding met koudemiddel



¼" ingebouwde aansluitingen



# AR-Glo<sup>®</sup> 5E

RECHTSTREEKS IN HET SYSTEEM GIETEN



JAV-1171

JAV-1170

## HOOFDKENMERKEN

AR-Glo kleurstoffen in fles kunnen rechtstreeks in een airconditioning- of koelsysteem worden gegoten. De kleurstof kan veilig in het systeem blijven om reparaties en toekomstige preventieve onderhoudscontroles uit te voeren.

- Universele/POE-kleurstof is compatibel met ALLE koelmiddelen en smeermiddelen
- Fluoresceert tot 10% feller

- Spectroline-kleurstoffen lichten feller op dan de concurrentie
- Verbeterde houdbaarheid – tot 5 jaar!
- Verbeterde stabiliteit – toleranter voor extreme temperaturen en vocht
- Milieuvriendelijk – natuurlijke, veilige grondstoffen, kleine CO2-voetafdruk
- Exclusieve formule – van de uitvinders en meest vertrouwde naam in fluorescente lekdetectie

Dosering	Behandelt (POE-koelmiddelolie)
7 ml	tot 4,5 l
473 ml	tot 242 l

Omschrijving	Onderdeelnr.
AR-Glo, 60 ml (SPE-AG5E-2P6) 6 x 60 ml flessen	<b>JAV-1170</b>
AR-Glo, 473 ml (SPE-AG5E-16)	<b>JAV-1171</b>

# Water-Glo® 802

RECHTSTREEKS IN HET SYSTEEM GIETEN



## HOOFDKENMERKEN

Vind snel lekken in water- en water-glycolvloeistofsystemen van industrieel formaat. Perfect voor toepassing bij vloeistofsystemen voor warmteoverdracht, waaronder boilers, koelers, geothermische warmtepompsystemen en nog veel meer

- Sterk geconcentreerde kleurstof die groen fluoresceert
- Werkt met elke lekdetectielamp
- Identificeer lekken in leidingen, ventielen, condensors, afdichtingen, lassen en aansluitingen
- Perfect als onderdeel van een diagnostisch/ preventief onderhoudsprogramma



Dosering	Behandelt (water)
473 ml	tot 3,800 l

Omschrijving	Onderdeelnr.
Water-Glo 802 (Water-Glo 802-P)	<b>JAV-1137</b>

# Acid Buster™

INJECTIE ZUURREINIGINGSOPLOSSING



JAV-1129



JAV-1119

## HOOFDKENMERKEN

- Twee keer zo geconcentreerd als concurrerende oplossingen. Werkt met ALLE koelmiddelen en smeermiddelen (minerale olie, POE-, PVE- en alkylbenzeensmeermiddel)
- Compatibel met semi-hermetische, hermetische en scrollcompressors
- De rechtstreekse, herbruikbare injector elimineert de noodzaak voor een oliepomp

Dosering	Behandelt (Olie)
15 ml	tot 946 ml

Omschrijving	Onderdeelnr.
Acid Buster (AB-5CS)	<b>JAV-1119</b>
Acid Buster Kit (AB-100CS)	<b>JAV-1129</b>

## SET BEVAT

Acid Buster oplossingscartridges voor zuurreiniging	x 2
Injector	x 1
20 cm slang met aansluiting met laag verlies en regelventiel	x 1
R-410A-adapter; servicelabels	x 1

# Glo-Away Plus

REINIGER VOOR FLUORESCENTE KLEURSTOF



## HOOFDKENMERKEN

- Nieuwe formule die werkt door het oplossen van fluorescente kleurstof van de leklocatie
- Vereist minder kleurstof en minder tijd voor het verwijderen van overgebleven kleurstof
- Geconcentreerd! De sterkere formule maakt het gemakkelijker om de zwaarste kleurstofvlekken te verwijderen

Omschrijving	Onderdeelnr.
1 x 60 ml Glo-Away Plus (128484)	<b>JAV-1172</b>



# Fluorescentie- versterkende bril



**SPECTROLINE®**  
HVAC/R

Omschrijving	Onderdeelnr.
Bril (UVS-40)	<b>JAV-1131</b>

# Draagkoffer



**SPECTROLINE®**  
HVAC/R

Omschrijving	Onderdeelnr.
Draagkoffer (CC-130)	<b>JAV-1121</b>

# Procharge 100

**KOUDEMIDDEL WEEGSCHAAL**



Onderdeelnr.	G58610
Type	Digitale
Weegvermogen	100 kg
Nauwkeurigheid	+/- 0.5%
Resolutie	5 g
Vermogen	9 V Batterijen
Levensduur van de batterij	30 uren
Bedrijfstemperatuur	10 – 40°C
Gewicht	2.5 kg
Afmetingen	250 x 250 mm

Omschrijving	Onderdeelnr.
Procharge 100	<b>G58610</b>



Informatie is correct bij het ter perse gaan.

# Verdeelstukken. Uw gereedschapsset is essentieel.

## Vervaardigd volgens de hoogste normen

Alle JAVAC-verdeelstukken zijn gebouwd volgens de EN-837-T3, de richtlijn voor drukapparatuur, en gebouwd met de ingenieur in het achterhoofd.



## Nauwkeurige en snelle toepassing

Kwartslag regelventielen voor snelle werking en verhoogde koelmiddelstroom.

De anti-flutteraanwijzer zorgt telkens voor een precieze aflezing. Klasse 1 (1% nauwkeurigheid).

## Ontworpen om de druk op te vangen

Robuust en gebruiksvriendelijk met 80 mm meterkoppen, dubbele afdichtingszuiger of kwartslag mechanische ventielen. Gesmede aluminium behuizing – duurzaam en lichtgewicht.

Alle JAVAC-verdeelstukken zijn vervaardigd met teflonafdichtingen met een lange levensduur en een grote boring voor maximale stroming. Verdeelstuksets bevatten standaard Continental-slangen.



## U kiest

Van vervangende meters tot de volledige manifoldset met slangen, we hebben een spuitstuk voor je.



Gesmeed aluminium lichaam  
- duurzaam & lichtgewicht

# Meterset R410A / R32



**HOOFDKENMERKEN**

- Kwarts slag regelventielen voor snelle werking en verhoogde koelmiddelstroom
- Plunjerventielen voor een perfecte afdichting
- 3 x 72" Continental R/Y/B-slangen
- Gesmede aluminium behuizing – duurzaam en lichtgewicht
- 80 mm meterkoppen met rubberen beschermingsrand
- Rubberen afdichtingen met lange levensduur
- Robuuste draagkoffer met lasergesneden schuimbescherming en handleiding

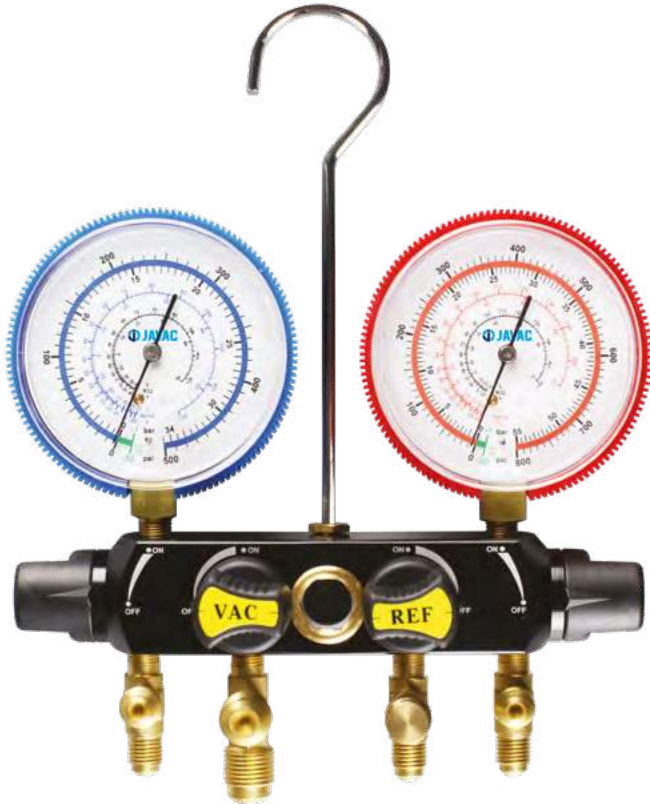

Product	Kijkglas	Kwarts slag	Zuigerstijl	Slangen	Hard geval	Onderdeelnr.
4-kleps	✓	✓	–	✓	✓	EL75172
2-kleps	✓	✓	–	✓	✓	EL86372
2-kleps	–	–	✓	✓	✓	EL66372
4-kleps	✓	✓	–	–	–	EL75700
2-kleps	✓	–	✓	–	–	EL74400
2-kleps	–	–	✓	–	–	EL66300

R410A / R32



Alles in één doos



Kwarts slag regelventielen voor snelle werking

# Meterset

R134A, R22, R404A, R407C VERDEELSTUKKENS



## HOOFDKENMERKEN

- Kwarts slag regelventielen voor snelle werking en verhoogde koelmiddelstroom
- Plunjerventielen voor een perfecte afdichting
- 3 x 72" Continental R/Y/B\*-slangen
- Gesmede aluminium behuizing – duurzaam en lichtgewicht
- 80 mm meterkoppen met rubberen beschermingsrand
- Rubberen afdichtingen met lange levensduur
- Robuuste draagkoffer met lasergesneden schuimbescherming en handleiding

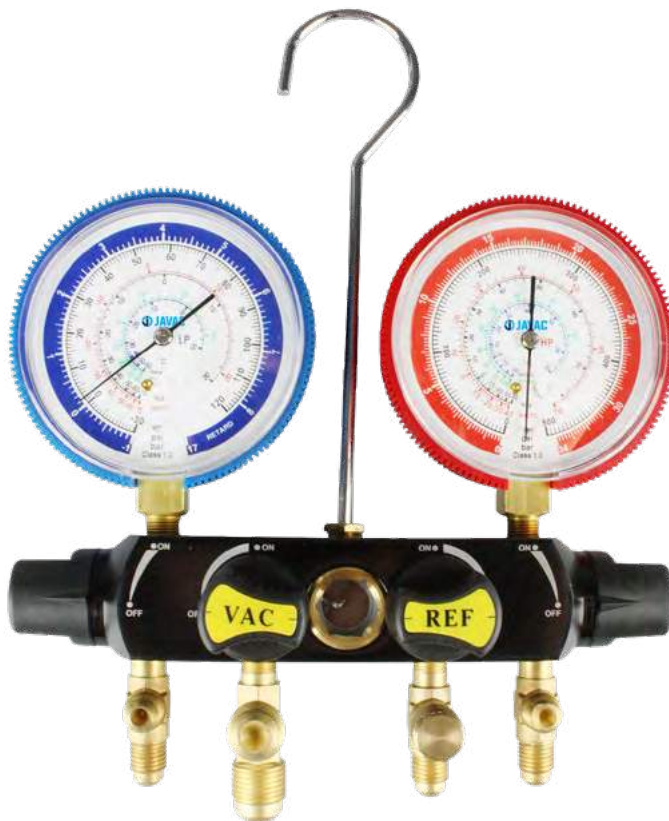

Product	Kijkglas	Kwarts slag	Zuigerstijl	Slangen	Hard geval	Onderdeelnr.
4-kleps	✓	✓	-	✓	✓	EL75372
2-kleps	✓	✓	-	✓	✓	EL84372
2-kleps	-	-	✓	✓	✓	EL64372
4-kleps	✓	✓	-	-	-	EL75300
2-kleps	✓	-	✓	-	-	EL74300

R134A, R22, R404A, R407C



Alles in één doos



Anti-flutteraanwijzer

# Drukmeters

 | **R32** |  |  | 

**HOOFDKENMERKEN**

- Anti-flutteraanwijzer
- Klasse 1 (nauwkeurigheid 1%)
- Alle interne delen zijn gemaakt van messing – geen kunststof
- Bar en psi



Omschrijving	Onderdeelnr.
Lagedrukmeter – R22, R134A, R407C, R404A	<b>EL54511</b>
Hogedrukmeter – R22, R134A, R407C, R404A	<b>EL54516</b>
Lagedrukmeter – R410A / R32	<b>EL56511</b>
Hogedrukmeter – R410A / R32	<b>EL56516</b>



Anti-flutteraanwijzer



# Supahose

ROESTVASTSTALEN KOELMIDDELSLANGEN



R32



## HOOFDKENMERKEN

- Flexibele PTFE-voering omgeven door een gevlochten roestvrijstalen draad
- Maximale werkdruk van 260 bar
- Temperatuurbereik: tot +260 °C
- R22, R134A, R404A, R407C
- 1/4" SAE-aansluiting

Length	Onderdeelnr.
12" (30,5 cm)	<b>120404</b>
15" (38 cm)	<b>150404</b>
18" (46 cm)	<b>180404</b>
24" (61 cm)	<b>240404</b>
30" (76 cm)	<b>300404</b>
36" (91,5 cm)	<b>360404</b>
48" (122 cm)	<b>480404</b>
60" (152,5 cm)	<b>600404</b>
78" (198 cm)	<b>780404</b>

# Safe Seal

SLANGENSET



R32



HOOFDKENMERKEN

Gepatenteerde Safe Seal-technologie: 'One-touch' ontwerp zodat u de aansluiting op het systeem kunt schroeven voordat de koelmiddelstroom wordt gestart, waardoor koelmiddelverlies en het risico op 'koelmiddelverbranding' voorkomen wordt. Draai dan simpelweg de knop om de stroom te starten/stoppen.

- 72" slang (183 cm), geschikt voor standaard koelmiddelen

- Gepatenteerde Safe Seal-technologie: 'One-touch' ontwerp zodat u de aansluiting op het systeem kunt schroeven voordat de koelmiddelstroom wordt gestart, waardoor koelmiddelverlies en het risico op 'koelmiddelverbranding' voorkomen wordt. Draai dan simpelweg de knop om de stroom te starten/te stoppen
- De huls van de veiligheidswartel maakt vrije draai beweging van de slang mogelijk zonder dat de aansluiting loskomt en onnodig wordt belast en ongewenste lekken worden voorkomen

Omschrijving	Onderdeelnr.
Laadslangen, Safe Seal, 1/4", Working Pressure: 600/3000 PSI (41 bar) Bursting pressure of 3000 psi (207 bar)	JAV-1071
R410A/R32 Laadslangen, Safe Seal, 1/4" x 5/16", Working Pressure: 800/4000 PSI (55 bar) Bursting pressure of 4000 psi (276 bar)	JAV-1072



Veiligheidswartel One-touch ontwerp

Informatie is correct bij het ter perse gaan.

# Buis Gereedschap



## Diamanten flarekegel\*

Heeft een unieke 'vierkante aansluiting' zodat de kegel kan draaien terwijl u de handgreep draait. Zorgt voor een perfect gladde afwerking.



## Ontwerp met dubbel scharnier\*

Reset de handgreeppositie voor extra hefboomwerking, waardoor de tweede bocht tot 180° zeer eenvoudig te maken is.



## Gepatenteerde 90° indicatorfunctie\*

Weet wanneer de buis nauwkeurig een perfecte bocht van 90° heeft bereikt.



## Omkeeradaptors\*

Buis gemakkelijk in alle richtingen te buigen – perfect voor lastige ruimtes.

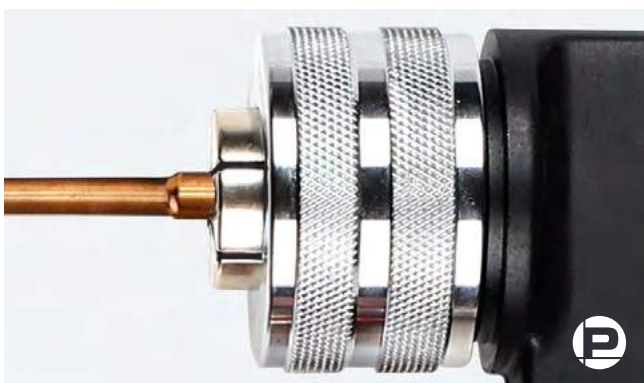

## 1/4" / 6 & 8mm Expansiekop\*

Maakt van het installeren van kleine tot grote leidingen eenvoudig.



## Gepatenteerd ontwerp met slimme veer\*

Automatisch snijden: De veer drukt het mes voorwaarts bij het snijden, zodat u de snijder niet opnieuw hoeft aan te spannen

Vloeiend snijden: Het mes past zich aan de vorm van de buis aan, waardoor een vloeiende snijbeweging ontstaat

# Buisexpansieset

MEERDERE MATEN



## HOOFDKENMERKEN

- De gepatenteerde 1/4" / 6 mm expansiekop maakt van het installeren van kleine tot grote leidingen eenvoudig
- Harde kunststof draagkoffer



Maten	Onderdeelnr.
8 maten: 1/4", 3/8", 1/2", 5/8", 3/4", 7/8", 1", 1-1/8"	<b>JAV-1025</b>
8 maten: 6, 8, 10, 12, 15, 16, 18, 22 mm	<b>JAV-1187</b>

# Expansiekoppen

Maten	Onderdeelnr.	Maten	Onderdeelnr.
1/4"	<b>JAV-1081</b>	6 mm	<b>JAV-1188</b>
1/2"	<b>JAV-1080</b>	8 mm	<b>JAV-1189</b>
3/4"	<b>JAV-1082</b>	10 mm	<b>JAV-1190</b>
3/8"	<b>JAV-1083</b>	12 mm	<b>JAV-1191</b>
5/8"	<b>JAV-1084</b>	15 mm	<b>JAV-1192</b>
7/8"	<b>JAV-1085</b>	16 mm	<b>JAV-1193</b>
1"	<b>JAV-1088</b>	18 mm	<b>JAV-1194</b>
1-1/8"	<b>JAV-1086</b>	22 mm	<b>JAV-1195</b>
1-3/8"	<b>JAV-1054</b>	25 mm	<b>JAV-1196</b>
1-5/8"	<b>JAV-1055</b>	28 mm	<b>JAV-1197</b>



1/4" / 6mm Expansiekop\*

# Buisexpansieset

MEERDERE MATEN



## HOOFDKENMERKEN

- Gepatenteerde 90° indicatorfunctie, zodat u weet wanneer de buis nauwkeurig een perfecte bocht van 90° heeft bereikt
- Compleet met omkeeraapters om de buis gemakkelijk in alle richtingen te buigen – perfect voor lastige ruimtes
- 7 x maten; 1 x Omgeeerde buigbevestiging
- Harde kunststof draagkoffer



Maten O.D.	Onderdeelnr.
7 Maten: 1/4", 5/16", 3/8", 1/2", 5/8", 3/4", 7/8"	<b>JAV-1021</b>
7 Maten: 6, 8, 10, 12, 15, 18, 22 mm	<b>JAV-1183</b>



90° Indicator



Omgeeerde buigbevestiging

# Buigtangen

MEERDERE MATEN



## HOOFDKENMERKEN

Gepatenteerd ontwerp met dubbel scharnier – reset de handgrieppositie voor extra hefboomwerking, waardoor de tweede bocht tot 180° zeer eenvoudig te maken is.



Maten O.D.	Onderdeelnr.	Maten O.D.	Onderdeelnr.
3/8"	JAV-1016	10 mm	JAV-1177
1/2"	JAV-1017	12 mm	JAV-1178
5/8"	JAV-1018	15 mm	JAV-1179
3/4"	JAV-1019	16 mm	JAV-1180
7/8"	JAV-1020	18 mm	JAV-1181
		22 mm	JAV-1182

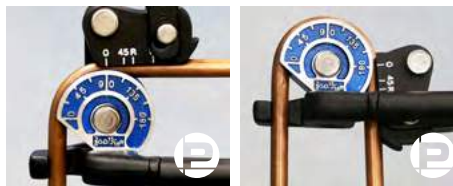

Ontwerp met dubbel scharnier

# Buis rechtmaker

MEERDERE MATEN



## HOOFDKENMERKEN

- Voor het nauwkeurig gelijkrichten van een dunwandige buis vanaf een rol
- Maak recht wat u nodig heeft – minder materiaalverspilling
- Versnelde stroming voor betere efficiëntie door een rechte buis
- Rollen gaan in een spiraalvorm langs de buis om de buis recht te maken en te versterken
- Maak bochten in een buis met behulp van de centrale opening

Maten O.D.    Onderdeelnr.

1/4"	<b>JAV-TST14</b>
3/8"	<b>JAV-TST38</b>
1/2"	<b>JAV-TST12</b>
5/8"	<b>JAV-TST58</b>
6 mm	<b>JAV-1035</b>
10 mm	<b>JAV-1036</b>



# Excentrische flaregereedschap



## HOOFDKENMERKEN

- Vermijd lekken, maak heel eenvoudig de perfecte roefel met de buispositioneringsplaat – de plaat zorgt ervoor dat de buis op de juiste positie wordt geplaatst
- Harde kunststof draagkoffer



Maten O.D.	Onderdeelnr.
7 Maten: 3/16", 1/4", 5/16", 3/8", 1/2", 5/8", 3/4"	<b>JAV-1024</b>
7 Maten: 6, 8, 10, 12, 15, 16, 18 mm	<b>JAV-1185</b>

# Flaremeter

## HOOFDKENMERKEN

Ontworpen om alle roefels te meten om 100% afdichting te bieden voor alle geroefelde aansluitingen, een must voor elke gereedschapskist.



Omschrijving	Onderdeelnr.
Flaremeter	<b>JAV-1022</b>



# Met boor aangedreven flaregereedschap



## HOOFDKENMERKEN

- Met boor of handmatig aangedreven. Ontwerp met dubbele koppeling. De koppeling wordt ontkoppeld zodra het flairen voltooid is zodat overcompressie wordt voorkomen
- Met boor aangedreven of handmatig flairen
- Lichtgewicht aluminium behuizing en superieure stalen kern



Maten	Onderdeelnr.
7 Maten: 3/16", 1/4", 5/16", 3/8", 1/2", 5/8", 3/4"	<b>JAV-1034</b>
7 Maten: 6, 8, 10, 12, 15, 16, 18 mm	<b>JAV-1186</b>



Tube positioning plate



Manual option

# 2-in-1 flare en optrompset



## HOOFDKENMERKEN

- Een eenvoudig te gebruiken 2-in-1 ontwerp dat kan worden gebruikt voor flairen of optrompen. Perfect flairen en optrompen, minder mee te nemen met extra ruimte in de bus voor meer gereedschap!
- De diamanten flarekegel ontbraamt en polijst tijdens het roefelproces, waardoor een uitzonderlijk afgewerkt oppervlak ontstaat, zodat minder tijd nodig is voor ontbramen
- De gepatenteerde diamanten flarekegel heeft een unieke ‘vierkante aansluiting’ zodat de kegel kan draaien terwijl u de handgreep draait. Zorgt voor een perfect gladde afwerking
- Indexeermechanisme voor nauwkeurige uitlijning bij het schakelen tussen verschillende openingsposities op de flarebalk
- De buispositioneringsplaat zorgt ervoor dat de buis op de juiste positie wordt geplaatst voor alle maten
- Harde kunststof draagkoffer



Maten	Onderdeelnr.
6 Maten: 1/4", 5/16", 3/8", 1/2", 5/8", 3/4"	<b>JAV-1023</b>
7 Maten: 6, 8, 10, 12, 15, 16, 18 mm	<b>JAV-1184</b>



# Pijpsnijders



## HOOFDKENMERKEN

Al onze JAVAC EDGE pijpsnijders hebben een functie:

- Met titanium geplateerd mes
- Snijdt staal tot 1 mm dik
- Gepatenteerd ontwerp met slimme veer
- **Automatisch snijden:** De veerduwt het mes voorwaarts bij het snijden, zodat u de snijder niet opnieuw hoeft aan te spannen.
- **Vloeiend snijden:** Het mes past zich aan de vorm van de buis aan, waardoor een vloeiende snijbeweging ontstaat



**JAV-1014**  
Snijdt staal tot 3 mm dik  
Voor zware toepassingen  
met 6 kogellagerrollen

**JAV-1011**  
Buisnijderset ratchet  
(inclusief JAV-1010  
pijpsnijder)

Maten	Pijpsnijders	Vervangende messen (verpakking van 2)
1/8 – 5/8"	<b>JAV-1009</b>	<b>JAV-1008</b>
1/8 – 7/8"	<b>JAV-1010</b>	
1/8 – 7/8",	<b>JAV-1011</b>	<b>JAV-1001</b>
1/8 – 1-1/4"	<b>JAV-1012</b>	
1/8 – 1-5/8"	<b>JAV-1013</b>	<b>JAV-1005</b>
1/4 – 1-1/4"	<b>JAV-1014</b>	<b>JAV-1006</b>
3/8 – 2-5-8"	<b>JAV-1015</b>	<b>JAV-1003</b>

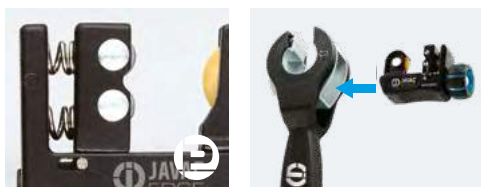

Ontwerp met slimme veer **JAV-1011: 2-in-1**



Vervangende messen

# Buisexpansieset



## HOOFDKENMERKEN

- Expander voor zware toepassingen met 6 verwisselbare expansiekoppen – 3/8" - 1-1/8"
- Inclusief binnen-/buitenruimer
- Ontworpen voor het expanderen van buisen voor snelle, nauwkeurige verbindingen in zacht koper, aluminium en zacht staal
- Hardstalen draagkoffer



Omschrijving	Onderdeelnr.
Buisexpansieset	JAV-1000B

# Expansiekoppen



## HOOFDKENMERKEN

- Vrij zwevend en zelfcenterend
- Past bij de JAVAC buisexpansieset JAV-1000B



Maten	Onderdeelnr.	Maten	Onderdeelnr.
3/8"	JAV-1000-38	7/8"	JAV-1000-78
1/2"	JAV-1000-12	1 1/8"	JAV-1000-118
5/8"	JAV-1000-58	1 3/8"	JAV-1000-138
3/4"	JAV-1000-34	1 5/8"	JAV-1000-158

# Ontbraamgereedschap



Omschrijving	Onderdeelnr.
Ontbramer	JAV-1087



Informatie is correct bij het ter perse gaan.

# 3-in-1 Buisbuigers



- Voor het buigen van buisen met 1/4", 5/16" en 3/8" buitendiameter

Grootte O.D.	Onderdeelnr.
5/16" 90°	<b>JTB-368</b>
3/8" 180°	<b>JTB-666</b>



# Buisbuigers



Grootte O.D.	Onderdeelnr.	Maten O.D.	Onderdeelnr.
1/4"	<b>JTB-364-04</b>	1/2"	<b>JTB-364-08</b>
5/16"	<b>JTB-364-05</b>	5/8"	<b>JTB-364-10</b>
3/8"	<b>JTB-364-06</b>	3/4"	<b>JTB-364-12</b>



# Kruisboogbuiger



## HOOFDKENMERKEN

- Te gebruiken met één hand voor precies buigen van zachtgetrokken koperen buisen
- Vormers zijn 3/8, 1/2, 5/8, 3/4 7/8
- Snelontgrendelingsmechanisme voor een eenvoudige vrijgave van
- Inclusief binnen-/buitenruimer en 1/4" - 1 1/8" buissnijderren buis
- Hardstalen draagkoffer



Omschrijving	Onderdeelnr.
Kruisboogbuiger	JAV-404-L



# Buigveren



## Grootte O.D. Onderdeelnr.

1/4"	102-F-04
3/8"	102-F-06
1/2"	102-F-08
5/8"	102-F-10
3/4"	102-F-12



# Pijpsnijders



## HOOFDKENMERKEN

- Sterk titanium mes
- Robuuste massief stalen constructie en lagerrollen voor soepel draaien

Maten	Onderdeelnr.
1/8 – 5/8" Inclusief ingebouwd ontbraam- gereedschap en reservesnijwiel	<b>JTC-16</b>
1/8 – 1-1/8"	<b>JTC-30</b>
1/8 – 1-3/8"	<b>JTC-35</b>
1/8 – 1-5/8" Inclusief ingebouwd ontbraam- gereedschap en reservesnijwiel	<b>JTC-42</b>



JTC-16



JTC-30



JTC-35



JTC-42

Includes inbuilt de-burring tool and spare cutting wheel

# Flare en optrompset



## HOOFDKENMERKEN

- Gesmeed hoogwaardig staal voor gebruik met koperen buisen
- Roeflen-flare en optrompen 1/8" - 3/4"
- Gereedschap flareadapters en 3/16" - 3/4" optrompadapters
- Harde kunststof draagkoffer

Omschrijving	Onderdeelnr.
Flare en optrompset	JAV-275-K

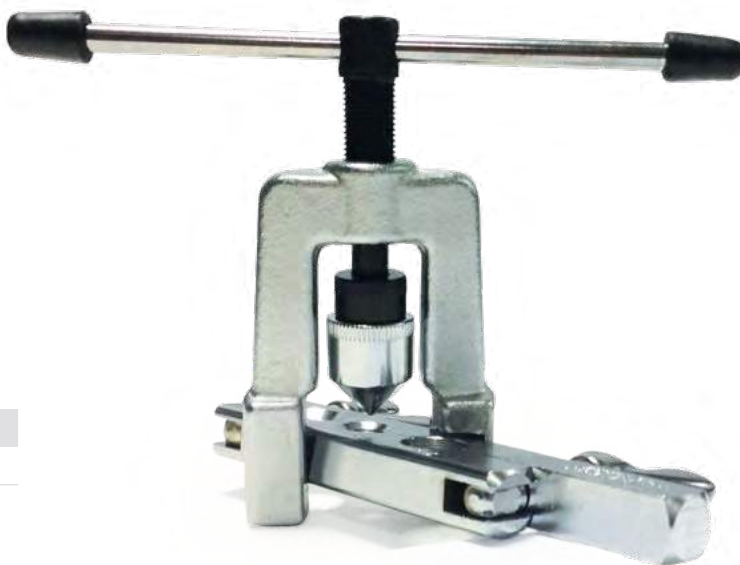



# Excentrische flaregereedschap



## HOOFDKENMERKEN

- Rateltype flaregereedschap met een excentrische flarekegel voor een gladde afwerking op alle roefels.
- Sterk aanbevolen voor verbindingen op hogedruksystemen (R410A)
- Nauwkeurig roefelen
- 1/4" - 3/4" excentrische roefelset
- Harde kunststof draagkoffer

Omschrijving	Onderdeelnr.
Excentrische flaregereedschap	<b>JAV-806B</b>



# Flexi-toorts

HARDSOLDEER- EN LASTOORTS



## HOOFDKENMERKEN

- Starten van ontsteking activeren
- Flexibele 205 mm roestvaststalen branderbuis
- Voor moeilijk bereikbare plaatsen
- Buis blijft koel tijdens gebruik
- Wervelvlam
- Voor gebruik met MAPP en propaan
- 800 - 1300 °C

Omschrijving	Onderdeelnr.
Flexi-toorts	JAV-1004



# Fusion Dual

HARDSOLDEER- EN LASTOORTS



## HOOFDKENMERKEN

- Roestvaststalen sproeier
- Handmatige ontsteking
- Dubbele buis
- Variabel regelbare wervelvlam
- Voor gebruik met MAPP en propaangas
- Hoge temperatuur, sneller hardsolderen
- 360° draaibaar



Omschrijving	Onderdeelnr.
Fusion Dual	FD2

# S2 Hardsoldeerstaven

## HOOFDKENMERKEN

- Premium S2 zelfvloeiende hardsoldeerstaven van koper-fosforlegering
- Geschikt voor koper-koper en legeringen met een hoog kopergehalte  
Smeltbereik solidus - 645 °C, liquidus - 850 °C
- 1 kg verpakking. 500 mm lang
- Geproduceerd in het Verenigd Koninkrijk



Omschrijving	Onderdeelnr.
Hardsoldeerstaven	JAV-S2

# Olympus

HARDSOLDEER- EN LASTOORTS



## HOOFDKENMERKEN

- Roestvaststalen sproeier
- Automatische ontsteking
- Variabele vlamregeling
- 360° draaibaar
- Voor gebruik met MAPP en propaangas

Omschrijving	Onderdeelnr.
Olympus	<b>OLY2</b>



# Cilinderwagen

Omschrijving	Onderdeelnr.
Cilinderwagen combi 1 x 5 l en 1 x 10 l	<b>9431380</b>



# Heat Shield

WARMTEBLOKKEREND MIDDEL



## HOOFDKENMERKEN

Een herbruikbare stopverf ontworpen om gevoelige onderdelen te beschermen tegen hitteschade tijdens solderen, hardsolderen en lassen. Geen rommelige natte doeken meer nodig!

- Toepassen, verwijderen en hergebruiken - tot 40 keer!
- Handige kleurveranderende stopverf die aangeeft wanneer de pot vervangen moet worden



Omschrijving	Onderdeelnr.
Heat Shield	<b>JAV-1002</b>

Maten	92 x 67mm
Net Gewicht	325 g



# PVR-set

STIKSTOFDRUK EN VACUÛMTESTVERDEELSTUK



## HOOFDKENMERKEN

- 2-in-1 stikstofdruk en vacuÛmtestverdeelstuk
- De PVR is uitsluitend ontworpen voor gebruik met zuurstofvrije stikstof (OFN)
- Aparte ventielen voor druk- en vacuÛmtestprocedures
- De PVR versnelt het proces van druk- en vacuÛmtests
- Ontworpen voor hoge druk bij het druktesten van R410A-systemen
- Beide meters op de PVR zijn uitgerust met een instelpuntindicator voor het controleren op druk- of vacuÛmverliezen
- De PVR heeft een ingebouwd ventiel voor het veilig afdrukken van de druk van systemen
- Een 3/8" vacuÛmslangadapter is inbegrepen voor grotere systemen
- NIET gebruiken voor het laden van koelmiddelen

## KIT INCLUDES

PVR-verdeelstuk	x 1
Roestvaststalen, gevlochten 1/4" aansluitslangen	x 2
72" Gele vacuÛmslang	x 1
1/4" x 5/16" adapter voor R410A-systemen	x 1
1/4" x 3/8" vacuÛmslang- adapter	x 1
Verdeelstuk voor eenvoudig gebruik	x 1
Handleiding	x 1
Harde kunststof draagkoffer	x 1

Omschrijving	Onderdeelnr.
PVR-set stikstofdruk en vacuÛmtestverdeelstuk	<b>PVR SET</b>

# Stikstofcilinderwagen

## HOOFDKENMERKEN

- Zware cilinderwagen voor veilig vervoer van 10 l stikstofcilinders
- Massieve rubberen wielen
- Veiligheidsketting

Omschrijving	Onderdeelnr.
Stikstofcilinderwagen*	<b>NIT02</b>

\*Gasfles niet inbegrepen



# Thermometer met digitaal alarm



## HOOFDKENMERKEN

- Max./min. geheugen
- 5" roestvrijstalen sonde met 1 meter kabel
- Pauze- en alarmfunctie
- Handformaat, met afneembare sonde.
- Batterijen meegeleverd



Omschrijving	Onderdeelnr.
Thermometer met digitaal alarm	<b>RT-905</b>

Onderdeelnr.	RT-905
Eenheden	°C, °F
Temperatuurbereik	-50 ~ 200°C / -58 ~ 392°F
Vermogen	x1 AAA batterij (meegeleverd)
Probe Grootte	230 mm
Afmetingen	118 mm

# Kogelventiel en adapters



Omschrijving	Onderdeelnr.
Kogelventiel R410A 5/16", 1/4 slag	<b>EL33023</b>
Set van 3 kogelventielen (RBY) 1/4" SAE	<b>EL33021</b>
Adapter 5/16 naar 1/4 voor R410A	<b>EL30036</b>
10 kg cilinderadapter L/H R32	<b>JAV-CA04218</b>



EL30036



JAV-CA04218



EL33021

EL33023

# Ventielkernverwijderaar / -aanbrenger



## HOOFDKENMERKEN

- 1/4" & 5/16" SAE ventielkernverwijderaar / -aanbrenger
- Vacuümaansluiting en afsluitventiel
- Harde kunststof draagkoffer

Omschrijving	Onderdeelnr.
Ventielkernverwijderaar / -aanbrenger	<b>EL41550</b>

# Gereedschap voor ventielkernverwijdering



Omschrijving	Onderdeelnr.
Gereedschap voor ventielkernverwijdering	<b>S-209</b>
Schrader-ventiel 1/4"	<b>SU-04</b>
Schrader-ventiel 5/16" – R410A	<b>SU-05</b>



S-209



SU-04



SU-05

Informatie is correct bij het ter perse gaan.



# Laden van oliepomp



## HOOFDKENMERKEN

- De universele tapse rubberen adapter is ontworpen voor alle containerhalzen
- Laad olie in het systeem terwijl de unit in bedrijf is. Het is niet nodig om het systeem uit te schakelen voor het laden
- Automatische ontluchtingsventiel dat de druk binnen en buiten de container egaliseert
- Pomp die past op alle 5, 10 en 20 liter containers
- Pompt 78 ml per slag bij 200 psi
- Compatibel met alle oliesoorten (synthetisch, mineraal en polyolester)

Omschrijving	Onderdeelnr.
Laden van oliepomp	<b>JAV-1076</b>

# Momentsleutelkit



## HOOFDKENMERKEN

- Koppel 10-75 Nm
- 7 koppen - 7, 17, 19, 22, 24, 26, 27, 29 mm
- Harde kunststof draagkoffer



Omschrijving	Onderdeelnr.
Momentsleutelkit	<b>JAV-TW8</b>

# Omkeerbare ratelsleutel



Omschrijving	Onderdeelnr.
Omkeerbare ratelsleutel 1/4, 3/8, 5/16, 3/16"	<b>JAV-127-CO</b>
Ratelsleutel 1/4, 3/8, 5/16, 3/16"	<b>JAV-127-C</b>



# Inspectiespiegel

 |  | 

**HOOFDKENMERKEN**

- Spiegel met 50 mm diameter
- Spiegel kan schuin zijn
- Telescopisch handvat voor moeilijk te bereiken plekken



Omschrijving	Onderdeelnr.
Inspectiespiegel	<b>M-2</b>

# Lamellenkam

 |  | 

**HOOFDKENMERKEN**

- Lamellenkam past in alle formaten 8, 10, 12, 14 and 15 FPI



Omschrijving	Onderdeelnr.
Lamellenkam	<b>EL70925</b>

# Exclusieve distributeurs van Veto Pro Pac® voor de HVAC/R-markt

## Maximale opslagcapaciteit voor gereedschap

Met inbegrip van de tablet-zakken en meer dan 50 binnen- en buitenzakken, zult u nooit tekort komen aan ruimte.

## De zwaarste gereedschapstas die u ooit zult bezitten

Dubbel gestikte, zware kunststof spoelrijsen met overrootse ritslijpjes. Industriële sterkte dubbele nylon stiksels. D-ringen: Staal met poedercoating. Drukknoppen: Zink, marine kwaliteit. Klinknagels: Pistoelmetaal/mariene kwaliteit klinknagels.

## Robuuste materialen & constructie

Waterdichte basis: 3mm spuitgegoten Polypropyleen 1800 - 1250 PVC. Weerbestendige stof: 950 en 1250 PVC Geïmpregneerde denierstof. Handvat: spuitgegoten nylon kunststof met overgoten rubberen handvat.

## Verpakt met extra functies

Intern opgeborgen aluminium haak om de tas aan op te hangen. Verstelbare gewatteerde schouderbanden.

Gevoerde EVA-gevormde, ergonomische rugbekleding. Gemakkelijke toegang tot het opbergvak achteraan en zorgt voor een positieve schouderbandverbinding.

## 5 jaar garantie

Hoogwaardige gereedschapstassen ontworpen voor de HVAC-professional. Alle Veto Pro Pac® gereedschapstassen zijn voorzien van een nul-stilstandtijdgarantie.\*

Alle kenmerken variëren van model tot model. Zie technische fiche. \*Termen en voorwaarden zijn van toepassing.

Ontworpen voor het gereedschap van de HVAC/R-technici en hun werkomgeving



# Gereedschapstassen

**VETO PRO PAC®**

## HOOFDKENMERKEN

- Ontworpen voor het gereedschap en de werkomgeving van de HVAC/R-technici. De zwaarste gereedschapstas die u ooit zult bezitten
- Zware sluitingen en ritsen
- Hinged ergonomic handles
- Maximale gereedschapcapaciteit
- Waterbestendige basis (3 mm polypropyleen)
- Weerbestendige stof. (1800 denier met PVC geïmpregneerd)
- Geweermetalen klinknagels van mariene kwaliteit
- 5 jaar garantie op nul uitval\*



AX3501 TECH PAC



AX3501 TECH PAC



AX3502 TECH-PAC



AX3515 TECH MCT

Onderdeelnr.	Omschrijving	Breedte x diepte x hoogte (omlaag gaan) mm	Gewicht kg	Zakken
AX3500	Tech LC	241 x 342 x 483 (330)	3,2	53
AX3501	Tech Pac	251 x 362 x 546 (457)	4	56
AX3515	Tech Pac Hi Viz	251 x 362 x 546 (457)	4	56
AX3502	Tech Pac LT	216 x 356 x 483	3,3	27
AX3503	Tech XL	241 x 419 x 527	4,2	80
AX3506	MC	203 x 254 x 317,5	1,8	20
AX3516	Tech MC	203 x 254 x 317,5	1,8	27
AX3513	Tech-MCT	210 x 254 x 360	2,6	44
AX3514	Tech OT-MC	254 x 292 x 203	-	28
AX3509	OT-LC	241 x 343 x 305	3,5	36
AX3518	Tech Pac MC	203 x 330 x 432	3.1	20
AX3519	Tech Pac MC-LT	203 x 330 x 432	3.1	33
AX3559	Tech Pac Hi-Viz	251 x 362 x 546	4	56



AX3518

AX3519

AX3559

AX3515



AX3500

AX3502

AX3503

AX3506

AX3516

AX3513

AX3514

AX3509

# Gereedschap heuptas

VETO PRO PAC®



## HOOFDKENMERKEN

- Klein en toch ruim, deze clip-on tassen zijn ontworpen om een kleine selectie van meters, analysers en reparatiegereedschappen in op te bergen
- Organiseer meerdere jobspecifieke zakken
- Zware sluitingen en clips
- Afneembare rubberen handgrepen
- Nylon verbindingsclip
- Kan op de rolmaatclip van elk model Veto gereedschapstas of D-ringen worden geklikt
- Weerbestendige stof. (600-1200 denier met PVC geïmpregneerd)
- 5 jaar garantie op nul uitval\*



AX3517 TP3B



AX3517 TP3B



AX307 MB Meter Tool Pouch

Onderdeelnr.	Omschrijving	Breedte x diepte x hoogte mm	Gewicht kg	Zakken
AX3504	TP3	121 x 140 x 241	3,2	19
AX3517	TP3B	114,3 x 177,8 x 279,4	0,69	15
AX3505	TP4	177 x 120 x 240	0,72	20
AX3507	MB Meter Tool Pouch	76 x 203 x 229	0,9	10
AX3508	MB2 Meter Tool Pouch	76 x 203 x 330	0,9	10
AX3521	MB3B	370 x 280 x 160	2.15	11
AX3522	TP-XL	400 x 330 x 150	2.1	31
AX3576	TP5B	127 x 330 x 292	1.13	17



AX3521

AX3522

AX3576

AX3504

AX3517

AX3505

AX3507

AX3508

Informatie is correct bij het ter perse gaan.



# De merken

**Professioneel, herkenbaar en opvallend.**

Het merk JAVAC staat voor een kwaliteitsmerk. De instore tool-displays van het merk maken een go to point voor al uw kwaliteitstools. Terwijl een duidelijke en handige verpakking u helpt om met vertrouwen te kopen en die weloverwogen keuze te maken.

**JAVAC – een merk dat je kunt vertrouwen.**



Betrouwbaar en gebouwd om lang mee te gaan - JAVAC is ons bedrijfsmerk en kernassortiment van hoogwaardige precisie HVAC/R-gereedschappen.

Vol met extra functies - deze producten zijn ontworpen om het werk net dat beetje makkelijker te maken, waardoor je de 'Edge' krijgt.



Informatie is correct bij het ter perse gaan.



## Ondersteunende systemen voor dakopbouw.

Ons doel bij Big Foot Systems blijft 'het bieden van eenvoudig te monteren dakopbouw services ondersteunende systemen'. Ons assortiment producten biedt snel, eenvoudig, veilig en veelzijdige oplossingen voor de ondersteuning van HVAC / R-apparatuur op daken en toegangsplatforms.

Big Foot Systems zet de norm voor elke installatie en voldoet aan de behoeften van architecten, adviseurs, ingenieurs en aannemers.

Big Foot-producten zijn verpakt voor gebruiksgemak en internationaal verkrijgbaar via ons netwerk van goedgekeurde distributeurs.



# Inhoud

Service ondersteuning	<b>168-175</b>
Airconditioningassortiment	<b>176-183</b>
Technisch projectteam	<b>184-187</b>
Project oplossingen	<b>186-193</b>
- Maatwerk & Custom Frames	<b>188-189</b>
- Safe Access	<b>190-191</b>
- Installatiedekframes	<b>192</b>
- Schermondersteuning	<b>193</b>

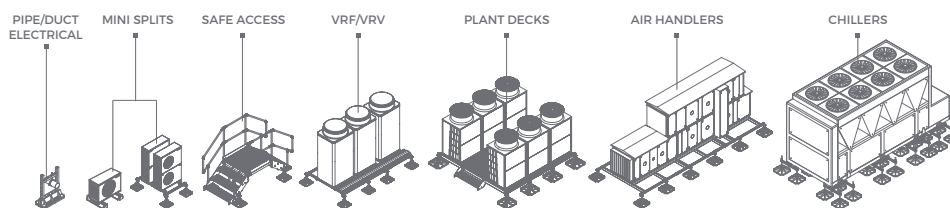





# Service ondersteuningsproducten

Installatieonderdelen zoals kanalen, leidingen en kabelladders/-goten kunnen worden ondersteund met behulp van een aantal producten uit het accessoire-assortiment van Big Foot Systems. Ontworpen om moderne lichtgewicht daken te beschermen, bieden deze een aantal voordelen, waaronder rendabele en tijdbesparende installatie en verbeterde esthetiek van het systeem, zonder de dakbedekking te penetreren.

		 H Tech Set 330 mm	 H-frame set 450 mm en 600 mm	 Multi Foot	 Fix-it Foot
ELEKTRA	Kabelkorf				✓
	Kleine kabelgoot	✓		✓	✓
	Grotere kabelgoot	✓	✓	✓	✓
	Kabelladder		✓		
	*Verzamelrails		✓		
KANAAL	Klein kanaal	✓		✓	
	*Groter kanaal	✓	✓		
	*Verzwakkers (geluiddempers)		✓		
LEIDING	Kleine toevoer- en retourleiding			✓	✓
	Medium toevoer- en retourleiding	✓		✓	
	Grote toevoer- en retourleiding		✓		
	*Meerdere leidingen		✓		

\* Gewichtsafhankelijk

**NIEUW  
BINNENKORT!**  
**50%  
HOOGERE**  
COËFFICIËNT  
VAN WRIJVING



# H Tech Set 330 mm

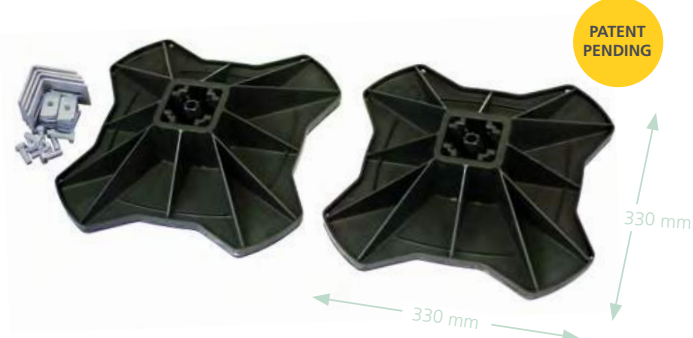

De H Tech 330mm is onze meest geavanceerde onderstel voor pijp- of leidingwerk. De H Tech 330mm wordt ter plaatse gefabriceerd - en accepteert een reeks stutten, kokerprofielen of tapbouten - en is de meest flexibele keuze op de markt.

### HOOFDKENMERKEN

- Verbeterd ontwerp met superieure gewichtsverdeling
- Uniek ontwerp dat compatibel is met 21 x 41 mm, 40 x 38 mm, 41 x 41 mm strut\* en 40 x 40 mm strut van staal
- Schroefdraad M12 voor tap- en boutbevestigingen
- Aangehechte EPDM-matten zorgen voor een betere grip en extra dakbescherming
- Opvolger van de best verkochte B6088

### SET BEVAT

Voet met aangehechte mat	x 2
Beugel en bevestigingsmiddelen	x 4
Montage-instructies	x 1

### TOEPASSING



Beschrijving	Onderdeelnr.	Voetmaat (mm)	Gewicht (Kg)	Max. belasting (Kg)
330 mm Set	<b>B6088/B</b>	330	2.63	300
330 mm Enkele voet	<b>B6887/B</b>	330	0.86	150

**ALLES  
IN ÉÉN  
DOOS!**





# H-frame set 450 mm en 600 mm

Waar een betere belastingverdeling nodig is voor toepassingen, zoals grote leidingensels, zijn ook 450 mm of 600 mm H-frame sets beschikbaar.

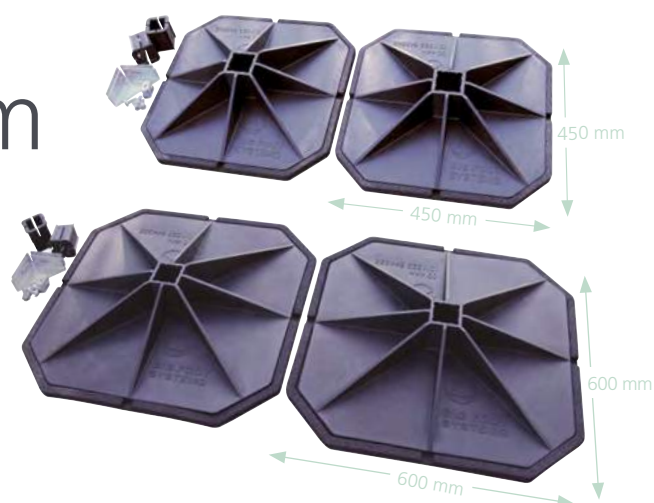

## HOOFDKENMERKEN

- 450 mm of 600 mm voeten
- Geschikt voor 41 x 41 mm balk\*
- Uitstekende belastingverdeling
- Veelzijdige toepassing
- Rubbermatten bieden extra dakbescherming
- Voorverpakt voor het gemak

## SET BEVAT

Voet	x 2
Rubberen mat	x 2
Inzetstuk staander	x 2
Beugel en bevestigingsmiddelen	x 2
Montage-instructies	x 1

## TOEPASSING



Beschrijving	Onderdeelnr.	Voetmaat (mm)	Gewicht (Kg)	Max. belasting (Kg)
450 mm	<b>B6089</b>	450	14	500
600 mm	<b>B9222</b>	600	25	500



**ALLES  
IN ÉÉN  
DOOS!**



# Multivoet

De multivoet is een multifunctionele ondersteuning voor kabelgoten of leidingen. Deze eenvoudige nylon voet, voor kanalen, standers of draadstangen, is zowel veelzijdig als economisch.



## HOOFDKENMERKEN

- Snelle en eenvoudige installatie
- Beschikbaar in 2 maten
- Stevige nylon voet
- Veelzijdige toepassing in combinatie met kanaal, stander of draadstang
- Voor verschillende
- Aangehechte rubbermatten bieden extra dakbescherming
- Voorverpakt voor het gemak

## TOEPASSING



\* Let op: Balk, kanaal en stang zijn niet inbegrepen, maar dienen als voorbeeld



Beschrijving	Onderdeelnr.	Lengte (mm)	Breedte (mm)	Hoogte (mm)	Gewicht (Kg)	Max. belasting (Kg)
400mm - 4 stuks	<b>B9640</b>	400	180	80	6	259
600mm - 3 stuks	<b>B9655</b>	600	220	80	11.7	474

# Fix-it Foot en hoog blok

De sierlijke en nette rubberen Fix-it Foot is eenvoudig, duurzaam en beschikbaar in diverse maten. Extra vrije ruimte kan worden gecreëerd met behulp van een hoog blok dat eronder past.



## HOOFDKENMERKEN

- Snelle en eenvoudige installatie
- Aluminium kanaal stevig verankerd in bovenzijde voor eenvoudige bevestiging van installaties
- Groot scala aan hoogte- en lengteopties beschikbaar
- Duurzaam hergebruikt rubber vermindert trillingen en voegt stabiliteit toe

Beschrijving	Onderdeelnr.	Lengte (mm)	Breedte (mm)	Hoogte (mm)	Gewicht (Kg)	Max. belasting (Kg)
250	<b>B6735</b>	250	180	95	2.4	82
400	<b>B6736</b>	400	180	95	3.5	128
600	<b>B6737</b>	600	180	95	5.8	224
1000	<b>B9096</b>	1000	180	95	9.9	295
250 laag	<b>B9043</b>	250	130	50	1.3	82
400 laag	<b>B9045</b>	400	130	50	2.1	128
500 laag	<b>B9368</b>	500	130	50	2.5	134
600 hoog blok	<b>B6974</b>	600	180	120	10.2	224
1000 hoog blok	<b>B6973</b>	1000	180	120	17.7	295



# Anti trillings matten

Anti vibratie kussens zijn beschikbaar in een reeks maten en bieden bescherming tegen trillingen tussen de installatie en het Big Foot-frame.

## HOOFDKENMERKEN

- Trillingsdempende kern
- Buitenlaag van gegolfd anti-slip rubber
- Beschikbaar in 6 maten

Beschrijving	Onderdeelnr.	Lengte (mm)	Breedte (mm)	Hoogte (mm)
51 mm	<b>B6909</b>	51	51	22.2
76 mm	<b>B6910</b>	76	76	22.2
101 mm	<b>B6911</b>	101	101	22.2
152 mm	<b>B6912</b>	152	152	22.2
305 mm	<b>B6913</b>	305	305	22.2
457 mm	<b>B6914</b>	457	457	22.2

# Vibromatten

Een reeks duurzame rubbermatten die rechtstreeks op het dak kunnen worden gelegd om het te beschermen tegen mogelijke schade door voetstappen en hulpapparatuur.



## HOOFDKENMERKEN

- Ideaal voor looppaden en om dakoppervlakken te beschermen
- Duurzaam hergebruikt rubber vermindert trillingen
- 5 opties beschikbaar\*

Beschrijving	Onderdeelnr.	Lengte (mm)	Breedte (mm)	Hoogte (mm)
Kleine strook*	<b>B6491</b>	600	150	30
Grote strook*	<b>B6282</b>	1000	500	30
Effen tegel 400	<b>B9641</b>	400	400	45
Effen tegel 500	<b>B6416</b>	500	500	45
Effen strook	<b>B6024</b>	1000	75	15

\*Opmerking: kleine en grote strook hebben aan elk uiteinde een staalplaatkern

# Dak doorvoer afdichting

Wanneer er doorvoeren door het dak met kabel-of leidingbundels zijn, zorgen onze zwanenhalzen voor een volledige afdichting van de daklaag.

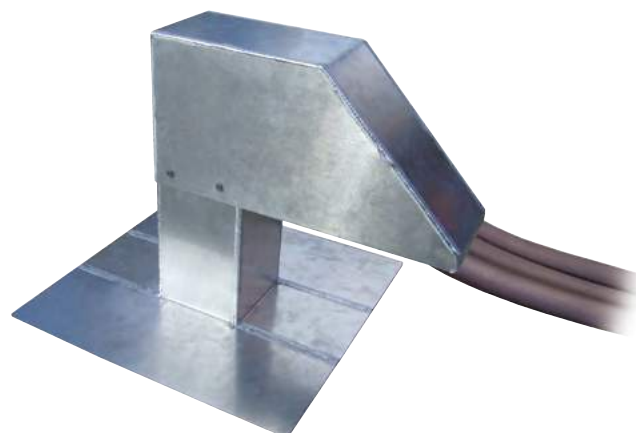

## HOOFDKENMERKEN

- Lichtgewicht aluminium
- Volledige kap ter bescherming tegen het binnendringen van regen
- Diverse maten

Beschrijving	Onderdeelnr.	Doorvoermaat (mm)	Aantal doorvoeren	Hoogte (mm)
Vierkant klein	<b>B9154</b>	75 x 75	1	484
Vierkant medium	<b>B9148</b>	125 x 125	1	484
Vierkant groot	<b>B9149</b>	200 x 200	1	484
Langwerpig klein	<b>B9150</b>	125 x 250	1	484
Langwerpig dubbel	<b>B9152</b>	125 x 250	2	484
Langwerpig groot	<b>B9151</b>	125 x 500	1	484









AIRCONDITIONING-  
ASSORTIMENT



# Airconditioningassortiment

Ons assortiment biedt uittout wikkeld oplossingen die innovatief van ontwerp, robuust en zijn.

Ons standaard productassortiment is de volgende dag uit voorraad leverbaar. Wegens een steeds groter aantal aircofabrikanten zijn maatwerkframes dimensioneel configureerbaar in de ontwerpfase en gebruiken ze standaard onderdelen - zie pagina 190-201 voor meer details.

	 Minisplitset	 Minisplitset Staanderassortiment	 VRF/VRV- staanderassortiment	 Multiframe	 Standaard frames
1-2 tweedelige airco's	✓			✓	✓
3-4 tweedelige airco's		✓		✓	✓
5-6 tweedelige airco's		✓		✓	✓
7+ tweedelige airco's		✓		✓	
1 VRF/VRV-eenheid*			✓	✓	✓
2 VRF/VRV-eenheden*			✓	✓	✓
3 VRF/VRV-eenheden*			✓	✓	✓
4+ VRF/VRV-eenheden*			✓	✓	

\* Gebaseerd op typische framemaat van 990 mm x 760 mm (39" x 29 15/16")



# Minisplitset

De minisplitset is een eenvoudige en sierlijke oplossing. Met het kanaal in de rubberen voet zorgt het voor eenvoudige bevestiging en biedt het tevens ingebouwde trillingsdemping.



## HOOFDKENMERKEN

- Beschikbaar in 2 maten
- Voorverpakte set met bevestigingsmiddelen
- Snelle en eenvoudige installatie
- Aluminium kanaal stevig verankerd in bovenzijde voor eenvoudige bevestiging van de eenheid
- Duurzaam hergebruikt rubber vermindert trillingen en voegt stabiliteit toe

## SET BEVAT

Rubbervoet	x 2
Bevestigingsset	x 2

## TOEPASSING



ALLES  
IN ÉÉN  
DOOS!

Beschrijving	Onderdeelnr.	Lengte (mm)	Breedte (mm)	Hoogte (mm)	Gewicht (Kg)	Max. belasting (Kg)
600 mm	<b>B9284</b>	600	180	95	11	448
1000 mm	<b>B9530</b>	1000	180	95	19	590



# Minisplitset staanderassortiment

Het staanderassortiment voor minisplits is beschikbaar in een reeks frameformaten, geschikt voor één eenheid of, met behulp van verlengsets, meerdere minisplits.



## HOOFDKENMERKEN

- 200 mm voeten
- Beschikbaar in 3 hoogtes
- Optionele verlengsets en stijgstukken
- Ondersteuning van individuele of meerdere minispliteenheden
- Verstelbare dwarsbalk met ingebouwd kanaal, geschikt voor bevestiging volgens industriernorm
- Trillingsdempende voeten
- Snel te monteren

## SET BEVAT

Beschrijving	Frame	Verl.	Toren
200 mm voet en insteek	x 4	x 2	x 4
Eindbalk	x 2	x 1	x 2
Dwarsbalk	x 2	x 2	x 4
Bevestigingsset	x 4	x 4	x 8

## TOEPASSING



Beschrijving	Onderdeelnr.	Lengte (mm)	Breedte (mm)	Hoogte (mm)	Gewicht (Kg)	Max. belasting (Kg)
Laag	<b>B5550</b>	475	419 - 619	305	20	175
Hoog	<b>B5551</b>	475	419 - 619	450	22	175
Toren	<b>B5552</b>	475	419 - 619	305 & 1000	35	300
Lage verlenger	<b>B5553</b>	950	419 - 619	305	18	175
Hoge verlenger	<b>B5554</b>	950	419 - 619	450	19	175
Stijgstuk (4)	<b>B5555</b>	-	-	152	1.5	-
Stijgstuk (2)	<b>B5562</b>	-	-	152	0.75	-



# VRF/VRV staanderassortiment



Het staander assortiment is een veelzijdig frame systeem voor vloermontage en met de optionele verlengsets is het compatibel met alle leidende VRF/VRV-eenheden.

## HOOFDKENMERKEN

- 200 mm voeten
- Beschikbaar in 3 lengten
- Optionele verlengsets
- Ondersteuning van individuele of meerdere VRF/VRV eenheden
- Verstelbare dwarsbalk met ingebouwd kanaal, geschikt voor bevestiging volgens industriernorm
- Klemsets
- Snel te monteren

## SET BEVAT

Beschrijving	Frame	Verl.
200 mm voet en insteek	x 4	x 2
Eindbalk	x 2	x 1
Dwarsbalk	x 2	x 2
Bevestigingsset	x 4	x 4

## TOEPASSING



Beschrijving	Onderdeelnr.	Lengte (mm)	Breedte (mm)	Hoogte (mm)	Gewicht (Kg)	Max. belasting (Kg)
990 Frame	<b>B5556</b>	990	620 - 780	305	35	600
1290 Frame	<b>B5557</b>	1290	620 - 780	305	38	500
1450 Frame	<b>B5558</b>	1450	620 - 780	305	41	400
990 Verlenger	<b>B5559</b>	990	620 - 780	305	25	600
1290 Verlenger	<b>B5560</b>	1290	620 - 780	305	28	500
1450 Verlenger	<b>B5561</b>	1450	620 - 780	305	31	400

**NIEUW &  
VERBETERD**

HET FRAME DAT  
IN ELKE RICHTING  
UITSTEEKT

# Multi-frame en Multi-frame XL



Multi-frame en Multi-frame XL kunnen in alle richtingen worden uitgebreid met behulp van de verlengkits, waardoor Multi-frame en Multi-frame XL flexibel kunnen worden gecombineerd om de afmetingen en vorm van het frame aan te passen aan de installatie.

## HOOFDKENMERKEN

- 305 mm voeten.
- Beschikbaar in 1 m x 1.2 m en 1.5 m x 1.2 m veelvouden.
- Mix & match alle Multi Frame en Multi Frame XL van dezelfde hoogte.
- Uitschuiven vanaf elke kant.
- Geschikt voor veel verschillende eenheden.
- Verstelbare poten.
- Eenvoudig te monteren - dwarsbalken eenvoudig op de eindbalken te plaatsen.
- Met meegeleverde klemmensets.

## SET BEVAT

Multi-frame	Frame	Verl.
305 mm Voet met aangehechte mat	× 4	× 2
1 m Eindbalk	× 2	× 2
1.2 m Dwarsbalk	× 2	× 2
Klemmenset (4 stuks)	× 2	× 2
Verbindingsstuk	-	× 2
Multi-frame XL	Frame	Verl.
305 mm Voet met aangehechte mat	× 4	× 2
1.5 m Eindbalk	× 2	× 2
1.2 m Dwarsbalk	× 3	× 3
Klemmenset (4 stuks)	× 2	× 2
Verbindingsstuk	-	× 2

## TOEPASSING



Beschrijving	Onderdeelnr.	Lengte (mm)	Breedte (mm)	Hoogte (mm)	Gewicht (Kg)	Max.belasting (Kg)
Multi-frame	<b>B9720</b>	1000	1200	335 - 440	36	500
Extension Kit	<b>B9721</b>	1000	1200	335 - 440	26	500
Multi-frame Lange schroefpoot	<b>B9720/1</b>	1000	1200	335 - 660	40	500
Extension Kit Lange schroefpoot	<b>B9721/1</b>	1000	1200	335 - 660	28	500
Multi-frame XL	<b>B9731</b>	1500	1200	335 - 440	43	500
Extension XL Kit	<b>B9732</b>	1500	1200	335 - 440	33	500
Multi-frame XL Lange schroefpoot	<b>B9731/1</b>	1500	1200	335 - 660	45	500
Extension XL Kit Lange schroefpoot	<b>B9732/1</b>	1500	1200	335 - 660	35	500

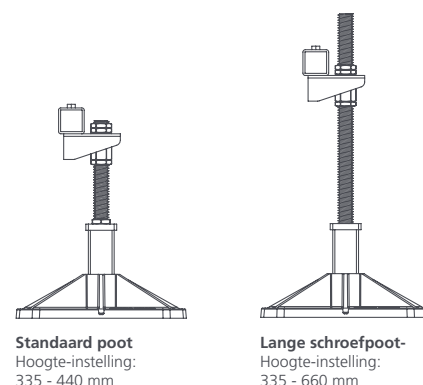

**Standaard poot**  
Hoogte-instelling:  
335 - 440 mm

**Lange schroefpoot**  
Hoogte-instelling:  
335 - 660 mm



# Standaard Frames

De standaard frames zijn beschikbaar in samenstellingen van 1 m, 2 m en 3 m, geschikt voor minisplits, VRF/VRV of een combinatie van beide.



## HOOFDKENMERKEN

- Verstelbare poten
- 3 lengten beschikbaar
- 1,2 m of 1,5 m dwarsbalken
- Eenvoudig te monteren
- Met meegeleverde klemsets

## SET BEVAT

- 40 mm x 40 mm kokereindbalken
- Dwarsbalken
- 305 mm poten
- Klemsets
- Montage-instructies

## TOEPASSING



Beschrijving	Onderdeelnr.	Lengte (mm)	Breedte (mm)	Hoogte (mm)	Gewicht (Kg)	Max. belasting (Kg)
1 m x 1.2 m	<b>B6075</b>	1000	1200	290 - 400	39	500
2 m x 1.2 m	<b>B6077</b>	2000	1200	290 - 400	67	1000
3 m x 1.2 m	<b>B6078</b>	3000	1200	290 - 400	97	1500
1 m x 1.5 m	<b>B9442</b>	1000	1500	290 - 400	42	400
2 m x 1.5 m	<b>B9443</b>	2000	1500	290 - 400	72	800
3 m x 1.5 m	<b>B9444</b>	3000	1500	290 - 400	103	1200







# Technisch projectteam

**Big Foot Systemen** bieden een totaaloplossing voor het beheer van de belasting van daken. Vanaf het eerste telefoontje tot aan de oplevering van het project staat het ervaren interne technische team voor u klaar om ervoor te zorgen dat u in de snelste tijd de meest kostenbesparing resultaten behaalt, zodat u aan de individuele eisen van uw project wordt voldaan.

Het team werkt nauw samen met elke klant om de juiste ondersteuningsoplossing te leveren voor elk scenario - grote, zware, onregelmatig gevormde of ongelijkmatig belaste installatie. Met behulp van technische inspecteurs, een hooggekwalificeerd intern technisch team en het gebruik van technische hulpmiddelen zoals FEA/CFD, kan Big Foot Systems complete eenmalige oplossingen ontwerpen en produceren.

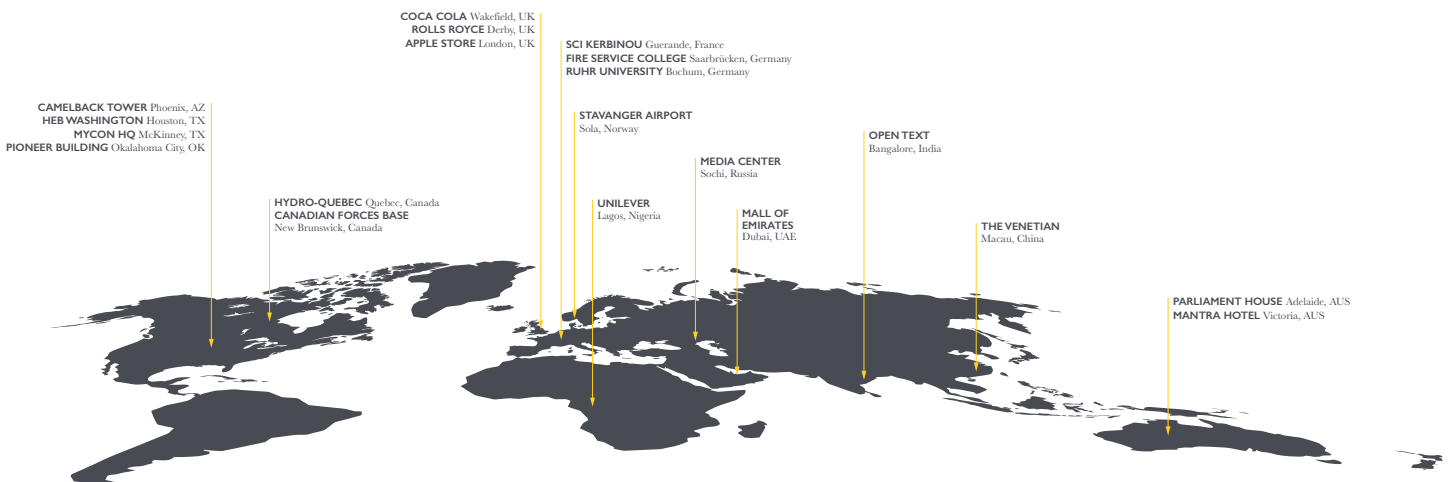



**Big Foot Systems** beleverd uitgebreide aangepaste toegangsmogelijkheden voor het onderhoud van de installatie. Dit omvatte vier warmtepompen en drie droge luchtkoelers, die zich op het platte dak van het onderzoeksgebouw bevinden.

De Big Foot monteur kwam langs om de 21 platformen te meten die nodig waren op het dak; het technische team kon vervolgens voor elke locatie een oplossing op maat ontwerpen. Na maandenlange samenwerking met het Planbureau en het installatietechnisch team, werd begonnen met de werkzaamheden op het dak van het onderzoeksgebouw. Vanwege het kleine dakoppervlak werd de installatie in twee fasen gesplitst met aparte leveringen en kraanbanen.

## PROJECT

### RUHR-UNIVERSITÄT

Bochum, Germany

AANNEMER

*Leniger Sanitär-  
Heizungstechnik GmbH  
Insulation & Stone Ballast  
Safe Access  
Custom Safe Access*

DAKAFWERKING  
ONDERSTEUND  
BFS PRODUCT

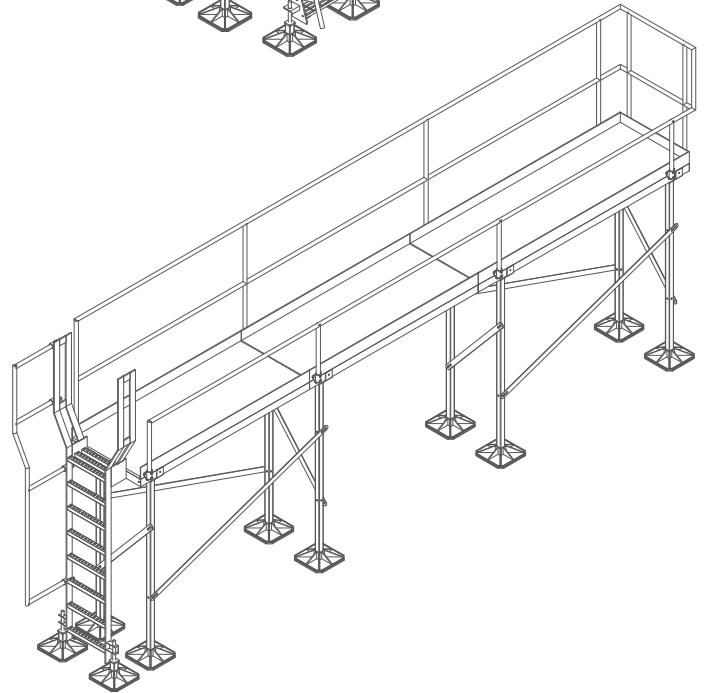
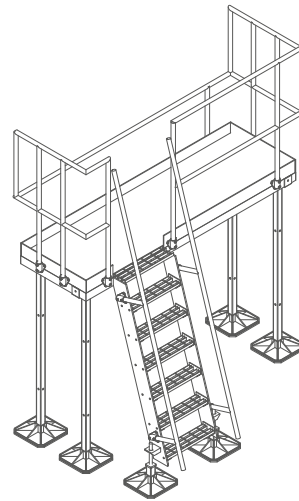

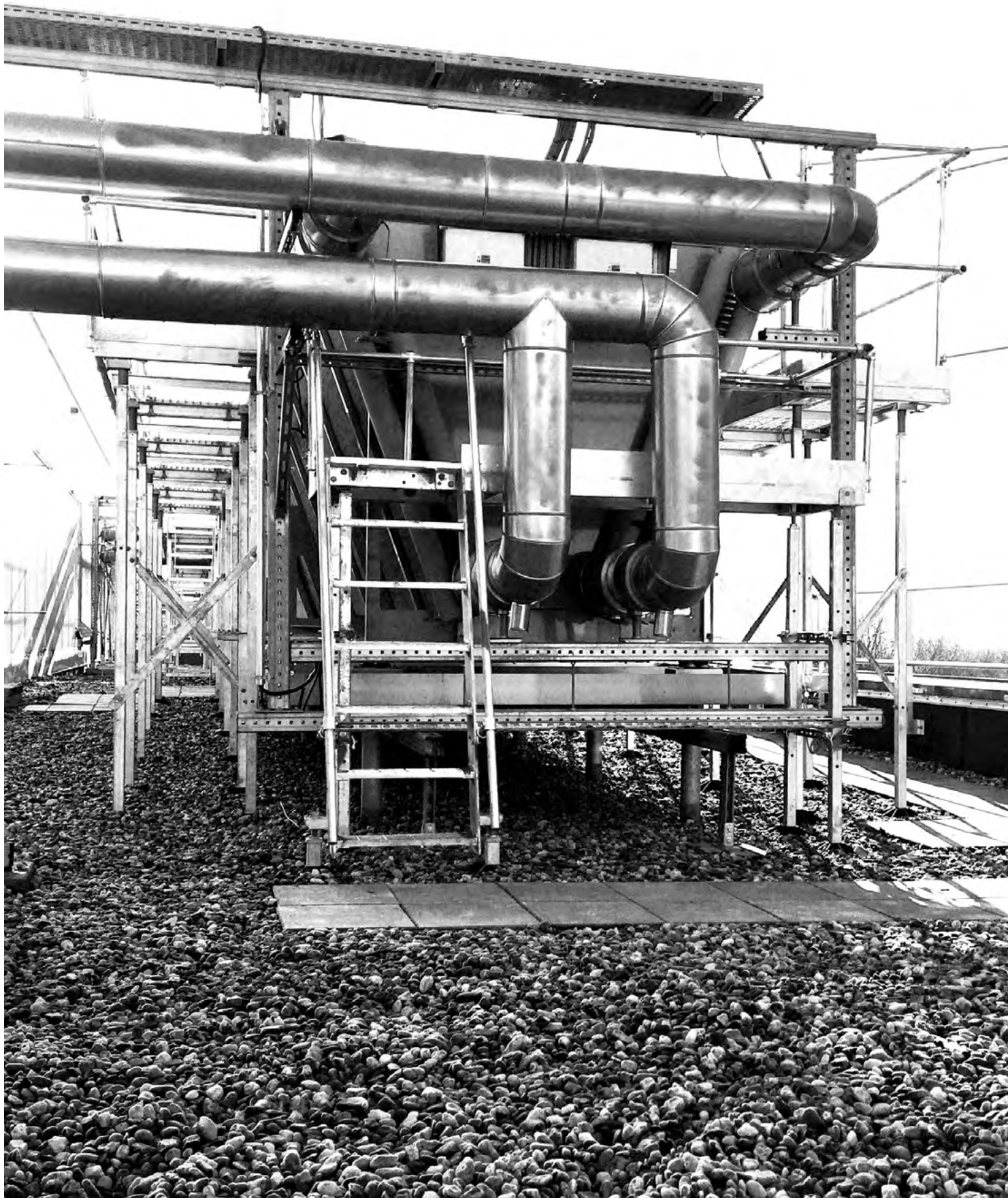



# Project oplossingen

Maatwerkframes zijn samengesteld uit standaard onderdelen en bieden een oplossing waar onze standaard frames niet voldoen aan specifieke behoeften.

Custom Frames- op maat gemaakte frames worden specifiek voor een bepaald project vervaardigd en zijn binnen 4 weken na goedkeuring van het ontwerp ter plaatse.

Het Safe Access-gamma biedt veilige en eenvoudige toegang tot de diensten op het dak en biedt standaard op de locatie gemonteerde Walkway, Step Overs en Plant Deck Frame.

Daarnaast zal het hooggekwalificeerde ingenieursteam van Big Foot Systems onderzoek doen naar en ontwerpen voor op maat gemaakte veilige toegangssystemen en voor schermondersteuning die specifiek is afgestemd op individuele ontwerpparameters.



## Maatwerkframes

Projectspecifiek ontwerp met behulp van opgeslagen producten & op locatie in 3-5 werkdagen vanaf de goedkeuring van het ontwerp.

## Op maat gemaakte frames

Speciaal gemaakt volgens klanten specificatie wanneer de standaard voorraad niet geschikt is.



HD-klem



HD-montageplaat

DWARSBALKOPTIES	
Doorsnede (mm)	Maten (mm)
40 x 40	900 - 1500
50 x 50	1500 - 2100
100 x 50	1600 - 3500

POOT OPTIES	
Beschrijving	Hoogte-instelling (mm)
Standaard poot	290 - 400
Lange schroefpoot	290 - 610
Lange kokerpoot	730 - 825

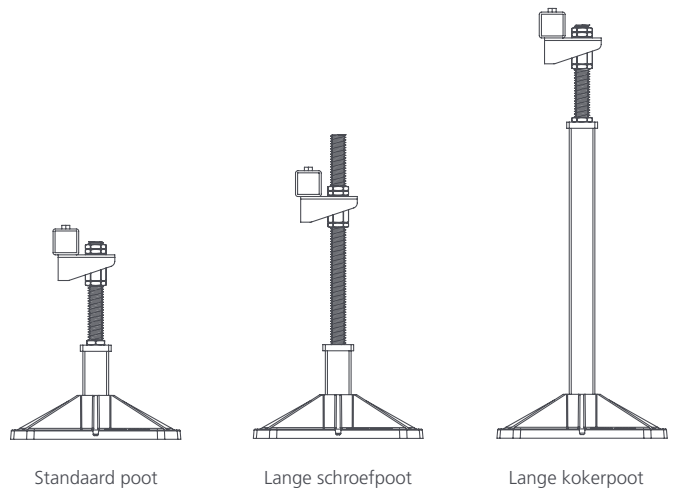

Standaard poot

Lange schroefpoot

Lange kokerpoot

## Ondersteunings Balk

De HD-ligger zorgt ervoor dat de klimaatregelaar nauwkeurig kan worden gepositioneerd, bijvoorbeeld direct boven constructiebalken, zodat de belasting gelijkmatig kan worden verdeeld.

- Verdeelt de het gewicht evenreding over de onderconstructie.
- Ideaal voor het ondersteunen van zware installaties op stalen sokkels over grote oppervlakten.
- Ter plaatse in 3-5 werkdagen na goedkeuring van het ontwerp.



## Puntbelasting support

Wegens de geringe afstand tussen de vier voeten heeft de HD-kubus een grote vierkante basis, hetgeen van nature zorgt voor uitstekende belastingverdelingskwaliteiten.

- Direct onder de bevestigingspunten van de koelmachine geplaatst.
- Biedt een uitstekende verdeling van de belasting in zware installaties.
- Ter plaatse in 3-5 werkdagen na goedkeuring van het ontwerp.



Informatie is correct bij het ter perse gaan.

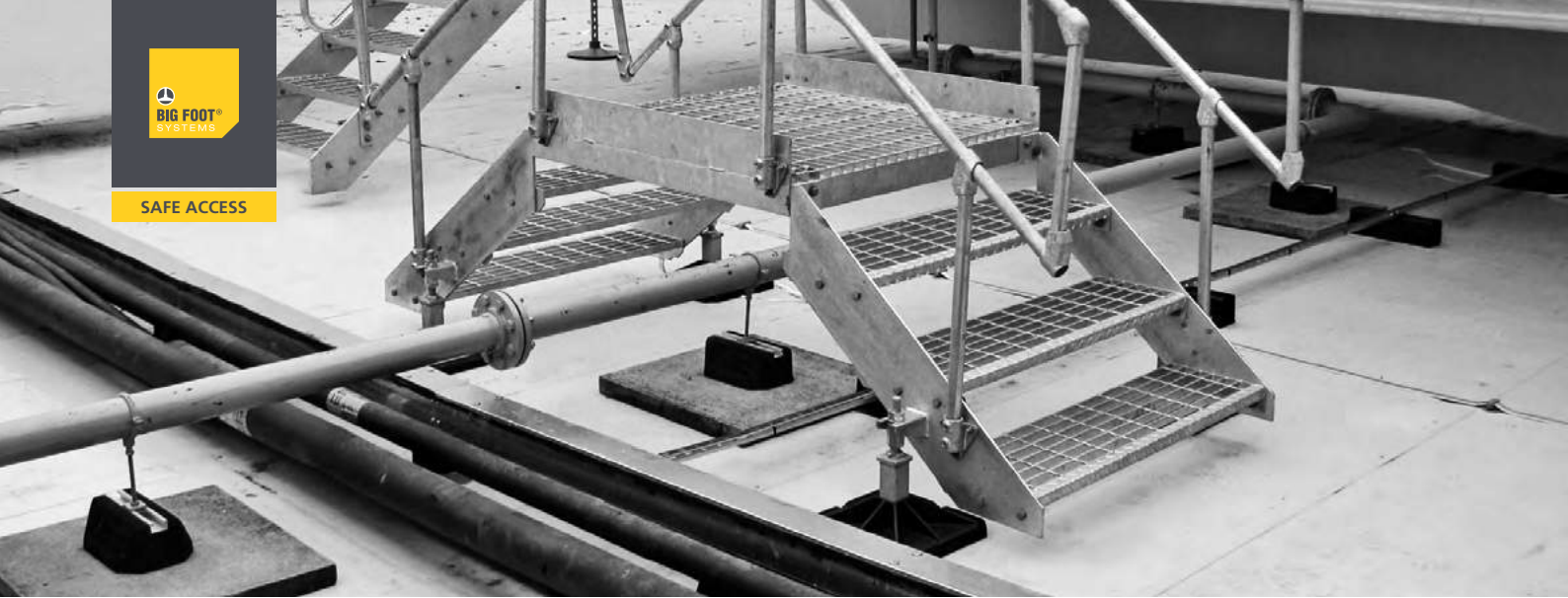

## Overstappen

Overstappen zijn de ideale oplossing voor veilige, eenvoudige toegang langs de meeste obstakels en zijn beschikbaar met 2, 3 en 4 treden en een bordessectie van 1 meter.

### HOOFDKENMERKEN

- Dakmontagesysteem die plat op het dak kunnen zonder noodzaak van doorvoer
- Kosteneffectief; snel te installeren; volledig instelbaar
- Ontwerp naar Britse normen
- 10 jaar productgarantie



## Overstapplatform

### HOOFDKENMERKEN

- 200 mm brede voeten
- 155 mm vrije hoogte
- Eenvoudig te monteren





## Looppaden

Ideaal voor het creëren van een veilig pad rond installaties op een plat dak. De korrelige GRP-bovenkant is antislip onder alle weersomstandigheden en wordt ondersteund door onze beproefde Fix-it Foot.

### HOOFDKENMERKEN

- Eenvoudig bevestigingssysteem voor snelle installatie ter plaatse
- Flexibele oplossing met 3 lengteopties leverbaar uit voorraad
- Ondersteund door Fix-it Foot voor beproefde stabiliteit en minder trillingen
- Veilig antislip GRP-looppad
- Plat verpakt voor eenvoudige hantering







## Installatiedekframes

Ontworpen voor het faciliteren van meerdere VRF/VRV-installaties met toegangsvereisten, verkrijgbaar in 3 maten, de brede basis biedt ook stabiliteit op zeer winderige locaties.

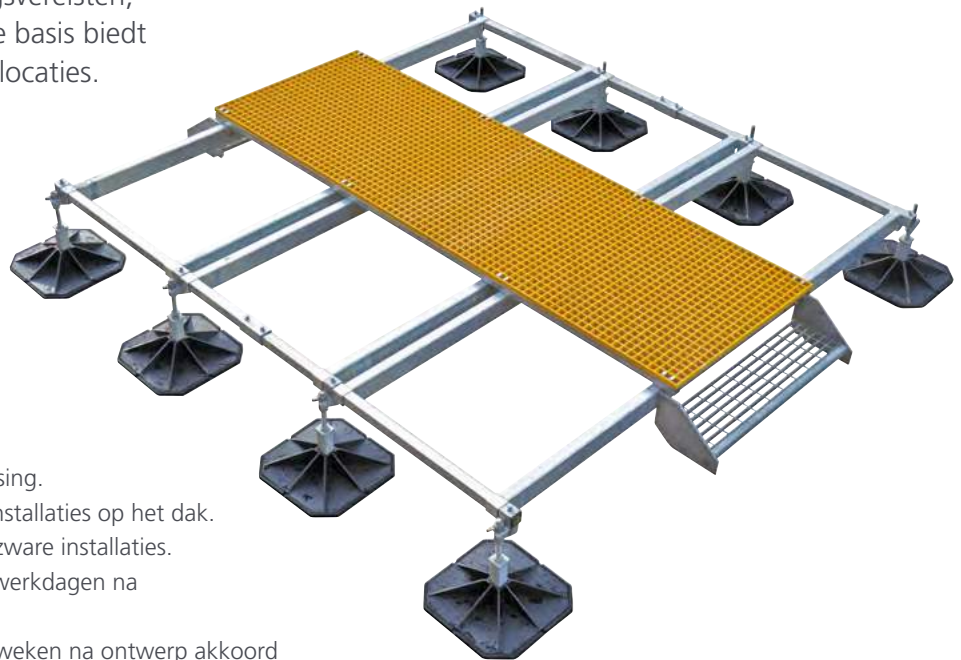

### HOOFDKENMERKEN

- Plat of het dak kosteneffectieve oplossing.
- Veilige en gemakkelijke toegang tot installaties op het dak.
- Uitstekende belastingsverdeling voor zware installaties.
- Oplossing op maat ter plaatse in 3-5 werkdagen na goedkeuring van het ontwerp.
- Klant specifieke oplossing geleverd 4 weken na ontwerp akkoord
- Project specifieke berekeningen en belasting management.
- Veelzijdig modulair ontwerp voor meer flexibiliteit ter plaatse.
- Thermisch verzinkt koolstofstaal voor toepassing in alle weersomstandigheden.
- Geschikt voor alle soorten dakafwerking.
- Speciale vliezen ter voorkoming van polymere migratie op alle membraandaken.
- Dak bedekking blijft intact en niet beschadigd
- 10 jaar gecertificeerde productgarantie.



## Schermondersteuning

Big Foot Systems biedt op maat gemaakte en op maat gemaakte ondersteuningsoplossingen die speciaal zijn ontworpen voor de ondersteuning van zowel scherming als akoestische roosters die op platte daken worden gebruikt.

Ons systeem wordt gebruikt om het zicht op apparatuur af te schermen of om geluid te verbergen voor installaties en machines binnen de bebouwde kom, en is ideaal voor een breed scala aan commerciële en industriële toepassingen zonder dat het doordringt in het dak. Met behulp van onze HD Beam-steunen, op maat gemaakte stalen profielen en A-frame- of paalsteunen.

### HOOFDKENMERKEN

- Dakmontagesysteem zonder doorgang door het dak
- Ontwerp om een verscheidenheid aan schermen van elke grootte te passen.
- Ter plaatse in 4 weken na goedkeuring van het ontwerp.
- Projectspecifieke windanalyse.
- Ballast wordt geleverd zoals vereist voor de stabiliteit.
- Voetbescherming voor alle membraandaken.
- Project Specific Load Management.
- M&E-apparatuur kan worden opgenomen.
- 10 jaar productgarantie.

### TOEPASSINGEN

- Wind Blootgestelde Omgevingen.
- Voor gebruik tussen -40°C tot +80°C.
- Alle weersomstandigheden Toepassing.

### Opmerking:

Ballastplaten kunnen nodig zijn om de vereiste windbelasting te bereiken. M&E-ondersteuning kan worden opgenomen in het ontwerp als vervanging van de ballast.



Big Foot HD Beam  
Verkrijgbaar in verschillende voetmaten  
en -hoogtes voor alle projecten.



---

[aspenspumps.com](http://aspenspumps.com)

**HEAD OFFICE**

Aspen Pumps Group  
Apex Way, Hailsham,  
East Sussex BN27 3WA, UK  
Tel: +44 (0)1323 848842

**FRENCH OFFICE**

Aspen Pumps France  
353, Allée des Vergers,  
76360 Barentin, France  
Tel: +33 (0) 2 35 58 96 79

**GERMAN OFFICE**

Aspen Pumps Deutschland  
Tichauer Weg 30,  
40231 Düsseldorf, Germany  
Tel: +49 0211 46 79 79

**AUSTRALIAN OFFICE**

Aspen Pumps Asia Pacific Pty Ltd  
8 Waddikee Rd, Lonsdale,  
SA 5160, Australia  
Tel: +61 (0)8 8186 4666

**INDIAN OFFICE**

Aspen Pumps India  
333, 3rd Floor Devika Tower,  
6 Nehru Place, Delhi 110019, India  
Tel: +44 (0)1323 848842 (UK Office)

**US OFFICE**

Aspen Pumps Inc  
14600 Brown Road, Building C,  
Tomball, TX 77070, USA  
Tel: Toll Free (866) 772 2111

**ADVANCED ENGINEERING LTD**

Guardian House, Stroudley Road,  
Basingstoke, Hampshire,  
RG24 8NL, UK  
Tel: +44 (0)1256 460300

**JAVAC LTD**

Apex Way, Hailsham,  
East Sussex  
BN27 3WA, UK  
Tel: +44 (0)1323 848842