



AR CONDICIONADO



REFRIGERAÇÃO



AQUECIMENTO



PT

# Mini Blanc

## BOMBA DE REMOÇÃO DE CONDENSADOS

A Mini Blanc de "instalação ultra-rápida" foi projetada para instalação sob unidades interiores de parede alta e oferece um acesso rápido para futuras manutenções.



Fluxo máx. de 12 l/h



Máx. pressão rec. de 10 m (tasa de flujo de 4 l/h)

230V 50 Hz: 21 dB(A)  
Univolt: 25 dB(A)

### CARACTERÍSTICAS

- Extra-rápida de adaptar
- Compacta e discreta
- Reservatório amovível transparente
- Funcionamento Ultra-silencioso

### ADEQUAÇÃO

- Até 16 kW / 54,000 Btu/h
- Sistemas split mini de parede alta
- ✓ **Perfeita para...** Utilização doméstica - na qual uma manutenção fácil é essencial

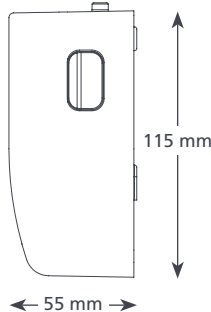
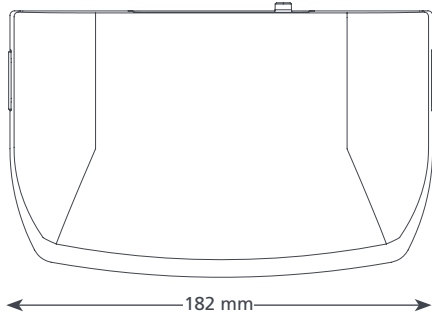

0.46 kg

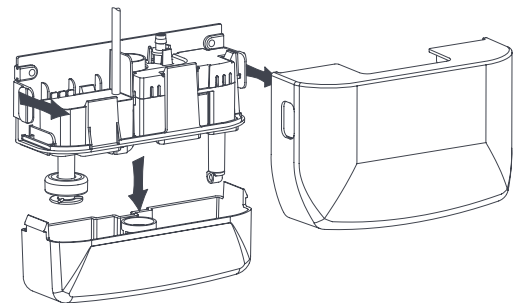

@ 230 V / Univolt	
Vazão máx.	12 l/h @ altura 0
Altura piez. máx. rec.	10 m
Capacidade do tanque	0.24 l
dB(A) @ 1 m	230V 50 Hz: 21, Univolt: 25
Fonte de alimentação	230V 50 Hz: 230 V, 0.11A, 19 W 50/60 Hz Univolt: 100-250 V, 0.17A / 19 W
Nominal	Não contínua
Aparelho de Produção máx. da unidade	Classe II <input type="checkbox"/>
Temp. máx. da água	16 kW / 54,000 Btu/h 40°C / 104°F
Entrada / Saída	20 mm in, 6 mm out
Proteção IP	IP21
Interruptor de segurança	3.0 A Normalmente fechado
Proteção térmica	✓
Totalmente acondicionada	Partially
Autoenchimento	✓

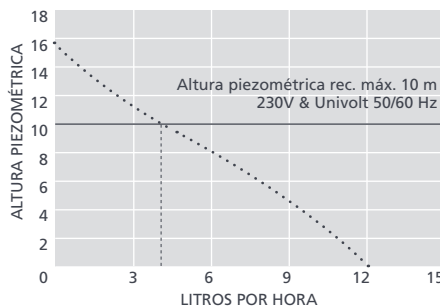

### ACESSÓRIOS XTRA SUGERIDOS

Descrição	Peça N°
Fusível de 1 Amp.	FP2620
Tubo para o depósito de piso adaptador	FP2038
Mini Blanc Cobertura Marfim	FP1037

### OPCIONAIS DA MINI BLANC

Mini Blanc 230V	FP1123/2
Mini Blanc Univolt	FP1058

\* Outras tensões disponíveis

### NA CAIXA

Bomba Mini Blanc (incluindo um cabo de alimentação fixo de 1,5 m) • Dispositivo anti efeito de sifão • Kit do conector de drenagem • Kit de fixação • Manual de instalação



Para mais acessórios de instalação, espereite a nossa linha Aspen Xtra

Informações corretas no momento de ir para impressão.



aspenpumps.com

+44 (0)1323 848842

sales@aspenpumps.com

viável | silencioso | fácil