



AR CONDICIONADO



REFRIGERAÇÃO



AQUECIMENTO



PT

Standard

BOMBA PARA REMOÇÃO DE CONDENSADOS



Comandada por um sinal de refrigeração do ar condicionado, a bomba peristáltica Standard define o padrão de confiabilidade. As opções de instalação remota significa menos incómodo futuro durante a manutenção.



Fluxo máx. de 6,5L/h



Máx. pressão de 12 m (vazão 6,5L/h)

CARACTERÍSTICAS

- Comandada por um sinal de refrigeração do AC
- Permite a instalação remota
- Bombeia água contaminada das bombas
- Possa funcionar a seco

ADEQUAÇÃO

- Até 8,5 kW / 29,000 Btu/h
- Sistemas split de parede alta; unidades com condutas; montagem de pavimento e unidades de chassis

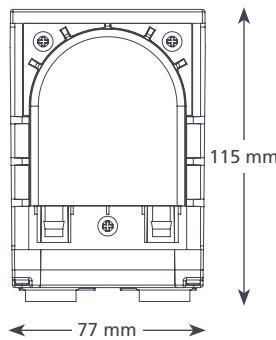
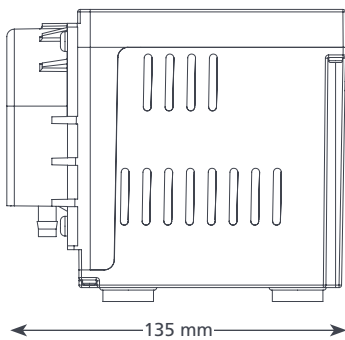

1.35 kg

STANDARD @ 230 V 50 Hz

Vazão máx.	6.5L/h @ altura 12
Max. head	12 m
Elevação de aspiração máx.	3 m
dB(A) @ 1 m	47
Fonte de alimentação	230 V, 0.2 A, 50-60 Hz
Nominal	Contínua
Aparelho de	Classe I
Produção máx. da unidade	8.5 kW / 29,000 Btu/h
Temp. máx. da água	40°C / 104°F
Entrada / Saída	ID de 6 mm
Proteção IP	IP21
Interruptor de segurança	n/a
Proteção térmica	✓
Totalmente acondicionada	n/a
Autoenchimento	✓

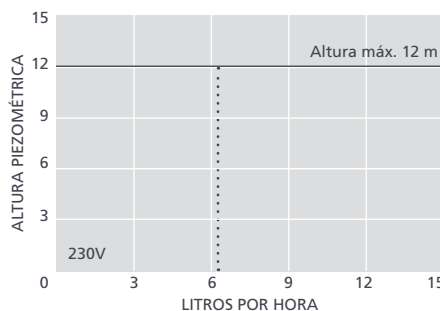

ACESSÓRIOS XTRA SUGERIDOS

Descrição	Peça N°
Kit do tubo perist. sobressalente	FP1282
Fusível de 1 Amp.	FP2620
Tubo para o depósito de piso adaptador	FP2038

Xtra Para mais acessórios de instalação, espere a nossa linha Aspen Xtra

OPCIONAIS DA STANDARD

Standard	FP2081/2
----------	----------

NA CAIXA

Bomba standard • Cabo de alimentação Plug e play de 2 m • Suporte montado na parede • Kit de fixação • Manual de instalação

Download manual at aspenspumps.com

View install video at aspenspumps.com

Informações corretas no momento de ir para impressão.