

PT

Proteção da Unidade de Condensação



Painéis de aço e estrutura de alumínio revestida a pós duradouro e fáceis de instalar.

CARACTERÍSTICAS

- Uma linha de 3 tamanhos
- Os painéis são amovíveis para permitir a manutenção da unidade
- Sapatas ajustáveis para permitir manutenções ao nível do piso
- Os painéis inferiores e a bandeja de gotejamento disponíveis para proteção fixados num nível alto na parede
- Paineis traseiros disponíveis para unidades independentes
- Parafusos incluídos

ESPECIFICAÇÕES

Materiais de construção

Aço passivado a zinco revestido a pó (marfim)

OPÇÕES

Tamanho	Peso	Altura Altura (mm)	Altura Largura (mm)	Altura Profundidade (mm)	Int. Altura (mm)	Int. Largura (mm)	Int. Profundidade (mm)	Peça Nº
Pequena	19kg	700	1000	450	600	900	350	B6192
Médio	28,5kg	1100	1100	600	1000	1000	500	B6191
Grande	34kg	1400	1100	600	1300	1000	500	B6190

Número das peças individuais do painel:

Dianteira/traseira pequena: Peça Nº B6404, Topo/fundo pequeno: Peça Nº B6406, Laterais pequenas: Peça Nº B6405
Dianteira/traseira média: Peça Nº B6401, Topo/fundo médio: Peça Nº B6402, laterais médias: Peça Nº B6402
Dianteira/traseira grande: Peça Nº B6398, Topo/fundo grande: Peça Nº B6402, laterais grandes: Peça Nº B6399

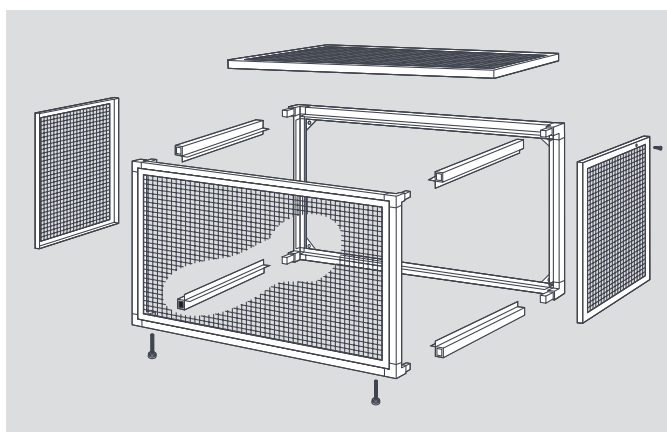

Para mais informações, consulte a nossa página aspenspumps.com

Informações corretas no momento de ir para impressão.