

PT

Proteção de Encaixe Rápido

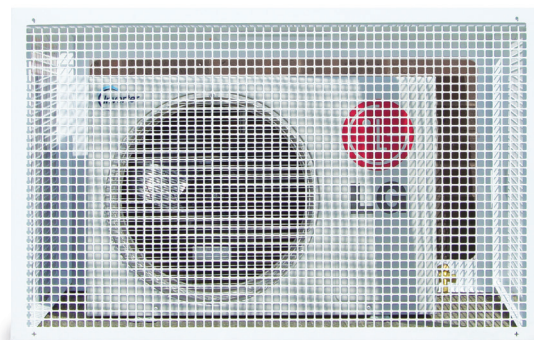

As proteções de encaixe rápido impedem o vandalismo e danos ao equipamento valioso, sendo ao mesmo tempo fáceis de instalar.

CARACTERÍSTICAS

- O design macho e fêmea simples e fácil de instalar que permitem a ligação dos painéis
- Os painéis são amovíveis para permitir a manutenção da unidade
- Inclui 3 x parafusos resistentes a manipulação
- Sapatas ajustáveis para permitir manutenções ao nível do piso
- Os painéis inferiores e as bandejas de gotejamento disponíveis para proteção fixados num nível alto na parede

ESPECIFICAÇÕES

Materiais de construção

Aço passivado a zinco revestido a pó (marfim)

OPÇÕES

Tamanho	Peso	Altura Altura (mm)	Altura Largura (mm)	Altura Profundidade (mm)	Int. Altura (mm)	Int. Largura (mm)	Int. Profundidade (mm)	Peça Nº
Pequena	21kg	660	1052	572	600	900	500	B9163
Médio	29kg	1060	1152	572	1000	1000	500	B9164
Grande	39kg	1360	1152	572	1300	1000	500	B9165

Painel inferior - Proteção pequena: B9252
Painel inferior - Proteção média/grande: B9255



Para mais informações, consulte a nossa página aspenspumps.com

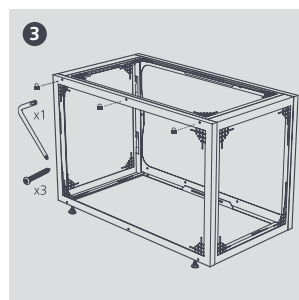
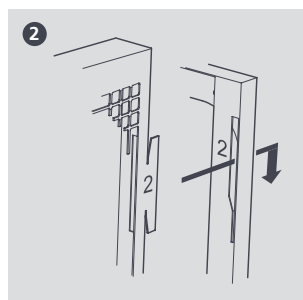
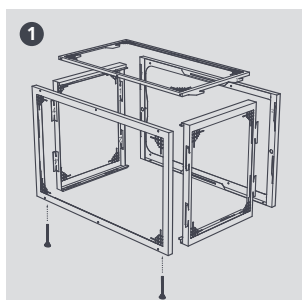

Informações corretas no momento de ir para impressão.